



000001

Município de Capanema - PR

**PORTARIA Nº 8.022, DE 09 DE DEZEMBRO DE 2021.**

***Nomeia Pregoeira e Comissão de Apoio à Licitação para execução de Pregão nas formas Presencial e Eletrônico.***

O Prefeito do Município de Capanema, Estado do Paraná, no uso de suas atribuições legais,

**RESOLVE**

Art. 1º Nomear a servidora **Roselia Kriger Becker Pagani** para exercer a função de **PREGOEIRA** do Município de Capanema, a fim de contratar bens e/ou serviços na Modalidade Pregão nas formas Presencial e Eletrônico, para o período de 01/01/2022 a 31/12/2022.

Art. 2º Nomear , **Raquel Santana Belchior Szimanski Caroline Pilati, Jeandra Wilmsen**, para exercer a função de **Apoio à Licitação** do Município de Capanema, a fim de auxiliar nas licitações para contratação de bens e/ou serviços na Modalidade Pregão nas formas Presencial e Eletrônico.

Art. 3º A presente portaria entrará em vigor na data de 01/01/2022, ficando nessa data revogada a Portaria nº **7.776, DE 08/12/2020**.

Gabinete do Prefeito do Município de Capanema, Estado do Paraná, aos nove dias do mês de dezembro de 2021.

  
Américo Belle  
Prefeito Municipal

Pub. Jornal: DIACM  
Data: 30/12/21  
Edição 0870 Página: 4



# Município de Capanema - PR

000002

Capanema, Cidade da Rodovia Ecológica – Estrada Parque Caminho do Colono, ao(s) 28 dia(s) do mês de abril de 2022

Assunto: Pregão Eletrônico

DE: Luciana Zanon  
PARA: Americo Bellé

Senhor Prefeito:

Pelo presente solicitamos a Vossa Excelência a competente Autorização para AQUISIÇÃO DE MATERIAIS DE EXPEDIENTE PARA USO NAS SECRETARIAS DA ADMINISTRAÇÃO PÚBLICA DO MUNICÍPIO DE CAPANEMA-PR, PROCESSADO PELO SISTEMA DE REGISTRO DE PREÇOS.

O valor máximo para o item foi definido através do preço médio obtido entre os orçamentos solicitados pela Administração a empresas distintas, que seguem em anexo ao Termo de Referência.

O custo total máximo estimado para esta aquisição é de R\$ 357.272,42 (Trezentos e Cinquenta e Sete Mil, Duzentos e Setenta e Dois Reais e Quarenta e Dois Centavos).

Respeitosamente,

  
Luciana Zanon  
Secretária Municipal de Administração



## ESTUDOS TÉCNICOS PRELIMINARES

**OBJETO: AQUISIÇÃO DE MATERIAIS DE EXPEDIENTE PARA USO NAS SECRETARIAS DA ADMINISTRAÇÃO PÚBLICA DO MUNICÍPIO DE CAPANEMA-PR, PROCESSADO PELO SISTEMA DE REGISTRO DE PREÇOS.**

### I – INTRODUÇÃO

Visa o estudo preliminar para a primeira etapa do planejamento de uma aquisição/contratação para assegurar a viabilidade e embasar o termo de referência. Trata-se de aquisição de materiais de expediente que visam assegurar a continuidade de fornecimento às unidades administrativas. As contratações governamentais produzem significativo impacto na atividade econômica, são grandes volumes de recursos que são oriundos das políticas públicas. Sendo assim é preciso planejamento para que sejam contratados empresas e/ou serviços mais eficientes, com novas metodologias ofertadas pelo mercado o que resultará melhor qualidade nos serviços prestados fazendo uma boa gestão dos recursos públicos. Neste contexto, este documento apresenta os estudos técnicos preliminares que visam assegurar a viabilidade (técnica e econômica) da contratação pretendida e o levantamento dos elementos essenciais que servirão para compor este documento. Vale mencionar que as diversas secretarias da municipalidade têm o produto em comum, sendo assim, faz-se somente um processo licitatório, a fim de reduzir o número de processos.

### II – NECESSIDADE DA CONTRATAÇÃO

Justifica-se esta aquisição pois são materiais indispensáveis ao pleno funcionamento e execução das atividades administrativas do Município de Capanema/PR, dando suporte às tarefas rotineiras e ações operacionais, sem as quais, poderá prejudicar diversas atividades administrativas desenvolvidas.

Os elementos descritos neste Estudo são para assegurar que a aquisição se dê de forma satisfatória e o gasto racional dos recursos públicos.

### III – REQUISITOS DA CONTRATAÇÃO

O licitante deve efetuar a entrega de material de expediente, para atender as necessidades administrativas do Município de Capanema/PR, conforme as condições, quantidades, exigências e estimativas a serem estabelecidas no Termo de Referência.

### IV – LEVANTAMENTO DE MERCADO

Foram encaminhadas várias solicitações de orçamento para empresas especializadas em vendas de material de expediente, sendo que o critério de julgamento será o menor preço por lote. Para critério dos orçamentos deste certame foram utilizados pesquisa de preços com fornecedores das empresas: DISTRIBUIDORA DE MATERIAIS DE ESCRITÓRIO AMERICANSUL LTDA, CNPJ 73.272.528/0001-93, BELINKI E SOUZA LTDA, CNPJ 08.831.603/0001-47, também foram usados sites de domínio amplo, sendo que foram considerados fretes e outras adequações de gramatura, volume, etc., também foram utilizados Editais de Certames dos Municípios de Capanema/PR (PE 104/2021 e PE 02/2022), links de acesso: <https://www.capanema.pr.gov.br/attachments/article/11878/edital.pdf>, <https://www.capanema.pr.gov.br/attachments/article/11607/edital.pdf>, Bom Sucesso do Sul (PE 08/2022), link de acesso: <https://bomsucessodosul.pr.gov.br/wp-content/uploads/2022/02/Edital-P.E-08.2022.pdf>, Engenheiro Beltrão (PE 03/2022), link de acesso: [https://www.engenheirobeltrao.pr.gov.br/editais/edital\\_003-2022\\_-\\_materiais\\_expediente\\_17094340.pdf](https://www.engenheirobeltrao.pr.gov.br/editais/edital_003-2022_-_materiais_expediente_17094340.pdf), Capitão Leônidas Marques (PE 01/2022), link de acesso:



[https://transparencia.betha.cloud/#/9JCGb59gmZKaC3wzdXmbRw==/consulta/20294/detalhe/436:782:2022\\_1\\_782?esconderCabecalho=N&esconderMenu=N&esconderRodape=N](https://transparencia.betha.cloud/#/9JCGb59gmZKaC3wzdXmbRw==/consulta/20294/detalhe/436:782:2022_1_782?esconderCabecalho=N&esconderMenu=N&esconderRodape=N) e Conselho Regional de Contabilidade do Paraná (PE 02/2022), conforme link, link de acesso: <https://www3.crcpr.org.br/crcpr/conteudo/10%20edita1%20-%2002-2022.pdf>, será utilizado o critério de preço médio para todos os itens e todos os arquivos estarão em anexo ao Termo de Referência.

#### **V – VANTAGENS PARA A AQUISIÇÃO**

Fazendo uma contratação única para todas os setores da Administração, evita-se muitos certames, sendo que, aumentando a quantidade licitada reduz-se o valor, provando ser economicamente viável.

#### **VI – ESTIMATIVA DAS QUANTIDADES**

As quantidades previstas a serem adquiridas tiveram como base o processo licitatório do ano de 2021, sendo que foram acrescidos uma significativa margem levando-se em consideração o aumento do trabalho que ocorre ano a ano e que não pode faltar material para o período previsto para utilização.

Os preços apresentados pelas empresas para a aquisição dos materiais deverão incluir todos os custos relacionados ao seu fornecimento.

#### **VII – JUSTIFICATIVA PARA O PARCELAMENTO**

Tendo em vista a modalidade sugerida a ser aplicada à contratação, ter sido o Pregão Eletrônico pelo Sistema de Registro de Preços, o material será entregue à medida que for solicitado pelas diversas Secretarias demandantes dentro do período de vigência contratual. Justificamos a aquisição por lotes, tendo em vista que a natureza dos itens são semelhantes, bem como, agrupados dessa forma, facilitaria a distribuição para as Secretarias demandantes com maior necessidade.

#### **VIII – RESULTADOS PRETENDIDOS COM A UTILIZAÇÃO DO REGISTRO DE PREÇOS**

1-Desnecessidade de dotação orçamentária: Com a adoção do Sistema de Registro de Preços, a administração deixa a proposta mais vantajosa previamente selecionada, ficando no aguardo da aprovação dos recursos orçamentários e financeiros.

2-Redução de volume de estoques: Uma das tendências da atual Administração é reduzir o capital imobilizado. Nesse panorama, a administração de material e bens de consumo desponta com significativa contribuição, podendo reduzir o volume de estoques com economia de espaço. O SRP permite a redução do volume de estoque para atender a todas essas condições com nítidas vantagens.

3-Redução do número de licitações: Entre as vantagens que a implantação do Sistema de Registro de Preços proporciona está, sem dúvida, a redução, em termos estimados, de 90% do número de licitações. Se é verdade que a implantação do SRP consome, no início, tempo, também contribui significativamente para o desenvolvimento da profissionalização e difusão da cultura do planejamento. Os servidores passam a perceber que farão menos licitações, quanto maior for o esforço dispendido na previsão e no planejamento.

4-Transparência das aquisições: O Sistema de Registro de Preços permite maior transparência nas aquisições, porque os preços cotados são acessíveis a todos e periodicamente atualizados. Ao contrário do que ocorre na licitação convencional, a cotação de preços não é uma etapa do



# Município de Capanema - PR

000005

processo, mas a principal. Além disso, é precedida de ampla pesquisa de mercado, tornando ainda mais público o interesse de licitar.

5-Atualização dos preços: No SRP pode ser previsto o modo de atualização dos preços de forma periódica, garantindo com isso o aproveitamento da sazonalidade dos preços, as ofertas e as promoções.

## **IX - DECLARAÇÃO DE VIABILIDADE (OU NÃO) DA CONTRATAÇÃO**

Os estudos preliminares evidenciaram que a contratação da solução mostra-se possível tecnicamente e fundamentadamente necessária. Diante do exposto, declara-se ser viável a contratação pretendida.

Capanema, Cidade da Rodovia Ecológica – Estrada Parque  
Caminho do Colono, ao(s) 28 dia(s) do mês de março de 2022.

LUCIANA Assinado de forma  
digital por LUCIANA  
ZANON:016 ZANON:01607077906  
07077906 Dados: 2022.03.29  
09:15:50 -03'00'

Luciana Zanon

Secretária Municipal de Administração



ANEXO I  
**TERMO DE REFERÊNCIA**

**1. ORGÃO INTERESSADO**

1.1. Secretaria Municipal de Administração.

**2. OBJETO:**

**2.1. AQUISIÇÃO DE MATERIAIS DE EXPEDIENTE PARA USO NAS SECRETARIAS DA ADMINISTRAÇÃO PÚBLICA DO MUNICÍPIO DE CAPANEMA-PR, PROCESSADO PELO SISTEMA DE REGISTRO DE PREÇOS**, objeto, **para aquisição parcelada**, durante a vigência da Ata de Registro de Preços, conforme necessidade deste Secretaria, observadas as características e demais condições definidas neste edital e seus anexos.

**3. RESPONSÁVEL PELO TERMO DE REFERÊNCIA**

3.1. Luciana Zanon.

**4. JUSTIFICATIVA PARA A AQUISIÇÃO**

4.1. Justifica-se a aquisição baseada na necessidade do Município manter o serviço no expediente da Administração sendo os materiais indispensáveis para este feito.

4.2. As quantidades foram definidas mediante levantamento feito pela Secretaria de Administração e com o Departamento de Compras, baseado nas quantidades utilizadas durante o ano 2021, sendo que foram aumentados as quantidades de determinados produtos, prevendo assim, que neste ano deverão acontecer diversos eventos, justificando a saída do período de Pandemia.

4.3. Justifica-se a aquisição por lotes visando a melhor qualidade dos produtos, a facilidade na entrega e a melhoria na distribuição de itens pelas secretarias.

4.4. Percebe-se que na planilha de orçamentos aparece uma somatória errada, sendo que deverá ser considerado somente o valor individual de cada item.

4.5. Para critério dos orçamentos deste certame foram utilizados pesquisa de preços com fornecedores das empresas: DISTRIBUIDORA DE MATERIAIS DE ESCRITÓRIO AMERICANSUL LTDA, CNPJ 73.272.528/0001-93, BELINKI E SOUZA LTDA, CNPJ 08.831.603/0001-47, também foram usados sites de domínio amplo, sendo que foram considerados fretes e outras adequações de gramatura, volume, etc., também foram utilizados Editais de Certames dos Municípios de Capanema/PR (PE 104/2021 e PE 02/2022), links de acesso:

<https://www.capanema.pr.gov.br/attachments/article/11878/edital.pdf>,

<https://www.capanema.pr.gov.br/attachments/article/11607/edital.pdf>, Bom Sucesso do Sul (PE 08/2022), link de acesso:

<https://bomsucessodosul.pr.gov.br/wp-content/uploads/2022/02/Edital-P.E-08.2022.pdf>, Engenheiro Beltrão (PE 03/2022), link de acesso:

[https://www.engenheirobeltrao.pr.gov.br/editais/edital\\_003-2022 -  
materiais expediente 17094340.pdf](https://www.engenheirobeltrao.pr.gov.br/editais/edital_003-2022_-_materiais_expediente_17094340.pdf), Capitão Leônidas Marques (PE 01/2022),

link de acesso:

[https://transparencia.betha.cloud/#/9JCGb59gmZKaC3wzdXmbRw==/consulta/20294/detalhe/436:782:2022\\_1\\_782?esconderCabecalho=N&esconderMenu=N&esconderRodape=N](https://transparencia.betha.cloud/#/9JCGb59gmZKaC3wzdXmbRw==/consulta/20294/detalhe/436:782:2022_1_782?esconderCabecalho=N&esconderMenu=N&esconderRodape=N) e Conselho Regional de Contabilidade do Paraná (PE

02/2022), conforme link, link de acesso:

<https://www3.crcpr.org.br/crcpr/conteudo/10%20edital%20-%2002-2022.pdf>,



sendo que será utilizado o critério de preço médio para todos os itens e todos os arquivos estarão em anexo a este Termo de Referência.

## 5. DEFINIÇÃO E QUANTIDADE DO OBJETO:

Lote: 1

Item	Código do produto/serviço	Nome do produto/serviço	Quantidade	Unidade	Preço máximo	Preço máximo total
1	57186	ALMOFADA PARA CARIMBO, MEDINDO APROXIMADAMENTE 75 X 60 mm EXCLUSSIVO ME/EPP.	30,00	UN	17,88	536,40
2	57187	APAGADOR PARA QUADRO BRANCO COM CORPO EM PLÁSTICO DE ALTA RESISTÊNCIA NA COR AZUL, BASE EM FELTRO E SUPERFÍCIE INTERNA EM ESPUMA. REFIL SUBSTITUÍVEL. DIMENSÕES DO PRODUTO: 15CM X 6CM. MARCA DE REFERÊNCIA: FABER CASTELL. EXCLUSSIVO ME/EPP.	150,00	UN	17,30	2.595,00
3	54376	PINCEL MARCADOR PARA QUADRO BRANCO NA COR AZUL, NÃO RECARREGÁVEL, COMPOSTO POR RESINAS TERMOPLÁSTICAS, TINTA A BASE DE ÁLCOOL, PIGMENTOS, RESINAS, SOLVENTES, ADITIVOS, SOLVENTES, E PONTA DE ACRÍLICO. FABRICAÇÃO NACIONAL COM SELO DO INMETRO OCP 0046. EXCLUSSIVO ME/EPP.	200,00	UN	10,88	2.176,00
4	54377	PINCEL MARCADOR PARA QUADRO BRANCO NA COR PRETA, NÃO RECARREGÁVEL, COMPOSTO POR RESINAS TERMOPLÁSTICAS, TINTA A BASE DE ÁLCOOL, PIGMENTOS, RESINAS, SOLVENTES, ADITIVOS, SOLVENTES, E PONTA DE ACRÍLICO. FABRICAÇÃO NACIONAL COM SELO DO INMETRO OCP 0046. EXCLUSSIVO ME/EPP.	200,00	UN	10,88	2.176,00
5	54378	PINCEL MARCADOR PARA QUADRO BRANCO NA COR VERMELHO, NÃO RECARREGÁVEL, COMPOSTO POR RESINAS TERMOPLÁSTICAS, TINTA A BASE DE ÁLCOOL, PIGMENTOS, RESINAS, SOLVENTES, ADITIVOS, SOLVENTES, E PONTA DE ACRÍLICO. FABRICAÇÃO NACIONAL COM SELO DO INMETRO OCP 0046. EXCLUSSIVO ME/EPP.	150,00	UN	10,88	1.632,00
6	61551	TINTA PARA CARIMBO, NA COR AZUL. EMBALAGEM COM 40ML. EXCLUSSIVO ME/EPP.	100,00	UN	5,76	576,00
7	61550	TINTA PARA CARIMBO, NA COR PRETO. EMBALAGEM COM 40ML.  EXCLUSSIVO ME/EPP.	100,00	UN	5,76	576,00
8	54364	TINTA PARA MARCADOR DE QUADRO BRANCO, COM 20 ML, COMPOSTA POR ÁLCOOL, CORANTES, SOLVENTES E	500,00	UN	9,23	4.615,00



# Município de Capanema - PR

000008

		ADITIVOS FABRICAÇÃO NACIONAL. COR AZUL. EXCLUSSIVO ME/EPP.				
9	54365	TINTA PARA MARCADOR DE QUADRO BRANCO, COM 20 ML, COMPOSTA POR ÁLCOOL, CORANTES, SOLVENTES E ADITIVOS FABRICAÇÃO NACIONAL. COR PRETA. EXCLUSSIVO ME/EPP.	500,00	UN	9,56	4.780,00
10	54366	TINTA PARA MARCADOR DE QUADRO BRANCO, COM 20 ML, COMPOSTA POR ÁLCOOL, CORANTES, SOLVENTES E ADITIVOS FABRICAÇÃO NACIONAL. COR VERMELHA. EXCLUSSIVO ME/EPP.	200,00	UN	9,57	1.914,00
TOTAL						21.576,40
Lote: 2						
Item	Código do produto/serviço	Nome do produto/serviço	Quantidade	Unidade	Preço máximo	Preço máximo total
1	54372	APONTADOR DE LÁPIS, DE METAL, COM LÂMINAS DE AÇO CARBONO DE ALTA QUALIDADE, FORMATOS ERGONÔMICOS, MEDINDO APROXIMADAMENTE 3,0CMX1,5CM, COM O SELO DE SEGURANÇA DO INMETRO. ACONDICIONADOS EM CAIXA COM 48UNIDADES. EXCLUSSIVO ME/EPP.	30,00	CX	80,40	2.412,00
2	54313	BORRACHA BRANCA MACIA n° 40, CAIXA COM 40 UNIDADES, COMPOSTA POR 100% BORRACHA NATURAL, PRODUTO NÃO TÓXICO DE FABRICAÇÃO NACIONAL EXCLUSSIVO ME/EPP.	50,00	CX	21,79	1.089,50
3	58903	COLA BRANCA ESCOLAR LAVÁVEL 110 GRAMAS, NÃO TÓXICA, COMPOSTA POR POLIACETATO DE VINILA (PVA) EM DISPERSÃO AQUOSA, FABRICAÇÃO NACIONAL. INFORMAÇÕES CONSTANTES DO SELO, CONFORME PORTARIA INMETRO N° 333/2012: SEGURANÇA, COMPULSÓRIO, REGISTRO 70442396/2014, IFBQ0003, INMETRO. EXCLUSSIVO ME/EPP.	250,00	UN	6,19	1.547,50
4	58902	COLA BRANCA ESCOLAR LAVÁVEL 1KG. ADESIVA A BASE DE PVA COM ALTA FORÇA DE COLAGEM E FÁCIL APLICAÇÃO. ESPECIFICAÇÕES TÉCNICAS PRONTO PARA USO, SEM A NECESSIDADE DE PREPARO OU ADIÇÃO DE OUTROS COMPONENTES TECNOLOGIA À BASE D'ÁGUA, ISENTO DE SOLVENTES. FÁCIL MANUSEIO E LIMPEZA. ODOR SUAVE. PRODUTO SEM CARACTERÍSTICAS TÓXICAS. ALTA FORÇA DE COLAGEM. EXCELENTE FLEXIBILIDADE, IDEAL PARA A COLAGEM DE MATERIAIS QUE SOFREM ESFORÇO MECÂNICO. ÓTIMA VISCOSIDADE. COMPOSIÇÃO: POLIACETATO DE VINILA (PVA) EM DISPERSÃO AQUOSA. OBS.: NÃO ADERE MATERIAIS À BASE DE POLIETILENO, POLIPROPILENO E PTFE (RESINA ANTIADERENTE). FABRICAÇÃO	100,00	KG	25,50	2.550,00





# Município de Capanema - PR

000009

		NACIONAL COM SELO DO INMETRO. PESO: 1K. DIMENSÕES: 20X7X7CM. MARCA DE REFERÊNCIA: ALBA EXLUSSIVO ME/EPP.				
5	58912	COLA GLITER 35 GRAMAS LAVÁVEL E NÃO TÓXICA, NAS CORES PRATA, DOURADA, VERDE, VERMELHA, AZUL E CRISTAL, COMPOSTA POR RESINAS DE PVA, GLITER, E CONSERVANTE BENZOATIZOL – FABRICAÇÃO NACIONAL COM SELO DO INMETRO OCP 0061. EXLUSSIVO ME/EPP.	150,00	UN	5,02	753,00
6	57651	GIZÃO DE CERA TIPO ESTACA COM 12 CORES, 112 GRAMAS, NÃO TÓXICO, INDICADO PARA CRIANÇAS ACIMA DE 3 ANOS, COMPOSTO POR CERAS, CARGAS MINERISINERTES E PIGMENTOS. FABRICAÇÃO NACIONAL COM SELO DO INMETRO OCP 0061. EXLUSSIVO ME/EPP.	100,00	CX	9,74	974,00
7	58915	LÁPIS DE COR LONGO KIT COM 12 CORES, CORES TRADICIONAIS, COMPOSTO POR PIGMENTOS, AGLUTINANTES, CARGA, INERTE, CERAS E MADEIRA REFLORESTADA COM CERTIFICADO FSC100%. FABRICADO COM TECNOLOGIA TIS - TÉCNICA SEKURAL, EMBALAGEM COMPOSTA POR 12 LÁPIS, DOIS LÁPIS GRAFITE, UM APONTADOR XIMPLES COM LÂMINA DE AÇO E UMA BORRACHA BRANCA Nº 60. MARCA DE REFERÊNCIA: FABER CASTELL. EXLUSSIVO ME/EPP.	200,00	CX	17,87	3.574,00
8	58916	LÁPIS PRETO GRAFITE Nº2 SEXTAVADO CAIXA COM 144 UNIDADES, FORMULADO COM MICROPARTÍCULAS ATIVAS E TECNOLOGIA SEKURAL- COMPOSTO POR MATERIAL CERÂMICO, GRAFITE E MADEIRA REFLORESTADA COM CERTIFICAÇÃO 100% FSC. FABRICAÇÃO NACIONAL COM SELO DO INMETRO OCP 0006. MARCA DE REFERÊNCIA: FABER CASTELL.  EXLUSSIVO ME/EPP.	30,00	CX	135,93	4.077,90
9	54326	MASSA DE MODELAR PLASTILINA, MODELING CLAY, CAIXA COM 12 CORES SORTIDAS, CONTENDO 180GRAMAS, PRODUTO NÃO TÓXICO, INDICADO PARA CRIANÇAS ACIMA DE 3 ANOS – FABRICAÇÃO NACIONAL COM SELO DO INMETRO. VALIDADE DE NO MÍNIMO 2 ANOS CONTADOS A PARTIR DA DATA DE ENTREGA. REFERÊNCIA: MARCA ACRILEX OU SIMILAR. EXLUSSIVO ME/EPP.	200,00	CX	6,89	1.378,00
10	54380	PURPURINA PÓ - PIGMENTO METALICO EXTRAFINO P/ PINTURA OU EFEITOS METALIZADOS FRASCOS DE 3,5 GRAMAS: CORES: VERDE (UNI), DOURADO (UNI), AZUL (UNI), VERMELHO (UNI), AMARELO (UNI). EXLUSSIVO ME/EPP.	50,00	UN	5,24	262,00
11	58919	TINTA GUACHE COM 250 ML, ATÓXICA PRONTA PARA USO, SOLÚVEL EM ÁGUA, CORES MISCÍVEIS ENTRE SI, DE FABRICAÇÃO	500,00	FRAS	7,26	3.630,00



# Município de Capanema - PR

000010

		NACIONAL, COMPOSIÇÃO: RESINA, ÁGUA, PIGMENTOS, CARGA E CONSERVANTES. COM TAMPA DOSADORA. CORES: AMARELO LIMÃO, AMARELO OURO, AMARELO PELE, AZUL CELESTE, AZUL TURQUESA, BRANCO, LARANJA, LILÁS, MAGENTA, MARROM, PRETO, ROSA, VERDE BANDEIRA, VERDE FOLHA, VERMELHO FOGO E VIOLETA. MARCA DE REFERÊNCIA ACRILEX. EXCLUSSIVO ME/EPP.				
TOTAL						22.247,90

Lote: 3

Item	Código do produto/serviço	Nome do produto/serviço	Quantidade	Unidade	Preço máximo	Preço máximo total
1	50441	CANETA ESFEROGRÁFICA CRISTAL NA COR AZUL, SEXTAVADA, COM TAMPA ANTIFIXANTE, COM ORIFÍCIO LATERAL, SENSÍVEL AO TATO, COMPOSTA POR RESINAS TERMOPLÁSTICAS, TINTA A BASE DE CORANTES ORGÂNICOS E SOLVENTES, PONTA MÉDIA 1,0 mm, EM LATÃO COM ESFERA EM TUNGSTÊNIO, VALIDADE INDETERMINADA, EMBALADA COM 50 UNIDADES. O PRODUTO DEVE SER DE FABRICAÇÃO NACIONAL COM SELO DO INMETRO OCP 006. EXCLUSSIVO ME/EPP.	100,00	CX	50,17	5.017,00
2	50442	CANETA ESFEROGRÁFICA CRISTAL NA COR PRETA, SEXTAVADA, COM TAMPA ANTIFIXANTE, COM ORIFÍCIO LATERAL, SENSÍVEL AO TATO, COMPOSTA POR RESINAS TERMOPLÁSTICAS, TINTA A BASE DE CORANTES ORGÂNICOS E SOLVENTES, PONTA MÉDIA 1,0 mm, EM LATÃO COM ESFERA EM TUNGSTÊNIO, VALIDADE INDETERMINADA, EMBALADA COM 50 UNIDADES. O PRODUTO DEVE SER DE FABRICAÇÃO NACIONAL COM SELO DO INMETRO OCP 006. EXCLUSSIVO ME/EPP.	50,00	CX	50,17	2.508,50
3	57642	CANETA ESFEROGRÁFICA CRISTAL NA COR VERMELHA, SEXTAVADA, COM TAMPA ANTIFIXANTE, COM ORIFÍCIO LATERAL, SENSÍVEL AO TATO, COMPOSTA POR RESINAS TERMOPLÁSTICAS, TINTA À BASE DE CORANTE ORGÂNICO E SOLVENTES, PONTA MÉDIA 1,0 MM, EM LATÃO COM ESFERA EM TUNGSTÊNIO, VALIDADE INDETERMINADA, EMBALADA COM 50 UNIDADES. O PRODUTO DEVE SER DE FABRICAÇÃO NACIONAL COM SELO DO INMETRO OCP 006. EXCLUSSIVO ME/EPP.	50,00	CX	53,50	2.675,00
TOTAL						10.200,50

Lote: 4

Item	Código do produto/serviço	Nome do produto/serviço	Quantidade	Unidade	Preço máximo	Preço máximo total
------	---------------------------	-------------------------	------------	---------	--------------	--------------------



# Município de Capanema - PR

000011

1	58913	COLA QUENTE EM BASTÃO TRANSPARENTE 30 CM DE COMPRIMENTO E 6MM DE ESPESSURA (FINA) EXCLUSSIVO ME/EPP.	3.000,00	UN	0,83	2.490,00
2	58914	COLA QUENTE EM BASTÃO TRANSPARENTE 30CM DE COMPRIMENTO 10MM DE ESPESSURA EXCLUSSIVO ME/EPP.	2.000,00	UN	1,81	3.620,00
3	57664	PISTOLA PARA APLICAÇÃO DE COLA QUENTE PARA BASTÃO FINO, 15 WATTS, BIVOLT, COM ISOLANTE TÉRMICO NA PONTA, FIO 2 X 0,75 MM2. EXCLUSSIVO ME/EPP.	100,00	UN	24,00	2.400,00
4	57665	PISTOLA PARA APLICAÇÃO DE COLA QUENTE PARA BASTÃO GROSSO, 40 WATTS, BIVOLT, COM ISOLANTE TÉRMICO NA PONTA, FIO 2 X 0,75 MM2. EXCLUSSIVO ME/EPP.	70,00	UN	34,50	2.415,00
TOTAL						10.925,00

Lote: 5

Item	Código do produto/serviço	Nome do produto/serviço	Quantidade	Unidade	Preço máximo	Preço máximo total
1	58917	RÉGUA EM ACRÍLICO TRANSPARENTE COM 30 CM DE COMPRIMENTO, COM UMA BORDA INDICANDO MEDIDAS EM CENTÍMETROS E OUTRA INDICANDO EM POLEGADAS, EMBALADAS INDIVIDUALMENTE EXCLUSSIVO ME/EPP.	300,00	UN	2,65	795,00
2	61552	RÉGUA EM ACRÍLICO TRANSPARENTE COM 60CM DE COMPRIMENTO, COM BORDA INDICANDO MEDIDAS EM CENTÍMETROS E OUTRA INDICANDO EM POLEGADAS.  EXCLUSSIVO ME/EPP.	100,00	UN	11,67	1.167,00
3	61553	RÉGUA EM MDF/MADEIRA. COM 100CM DE COMPRIMENTO POR 4CM DE LARGURA. INDICANDO MEDIDAS EM CENTÍMETROS.  EXCLUSSIVO ME/EPP.	100,00	UN	17,06	1.706,00
TOTAL						3.668,00

Lote: 6

Item	Código do produto/serviço	Nome do produto/serviço	Quantidade	Unidade	Preço máximo	Preço máximo total
1	58920	CARTOLINA ESCOLAR PAPEL 150G/M <sup>2</sup> , FORMATO 60X66 CM, CORES AZUL, VERDE, AMARELA, VERMELHA, BRANCA E ROSA EXCLUSSIVO ME/EPP.	1.000,00	UN	1,05	1.050,00
2	34378	EVA EMBORACHADO 40 x 60 cm, COM 2 mm DE ESPESSURA COM GLITER, CORES VARIADAS. EXCLUSSIVO ME/EPP.	150,00	UN	7,49	1.123,50
3	58922	EVA EMBORACHADO EM PLACAS 40 X 60CM COM 2 MM DE ESPESSURA NAS CORES BRANCA, PRETA, VERMELHA, AZUL, VERDE, AMARELA, ROSA LARANJA, ROXO, MARROM, ROSA CLARO, AZUL CLARO, VERDE CLARO EXCLUSSIVO ME/EPP.	1.000,00	UN	4,20	4.200,00



# Município de Capanema - PR

000012

4	61554	ISOPOR EM PLACAS TERMOACÚSTICAS ANTICHAMAS. COM MEDIDA DE 100X50X2CM. EXCLUSSIVO ME/EPP.	10,00	UN	6,88	68,80
5	61555	ISOPOR EM PLACAS TERMOACÚSTICAS ANTICHAMAS. COM MEDIDA DE 100X50X3CM. EXCLUSSIVO ME/EPP.	10,00	UN	10,33	103,30
6	61556	ISOPOR EM PLACAS TERMOACÚSTICAS ANTICHAMAS. COM MEDIDA DE 100X50X5CM. EXCLUSSIVO ME/EPP.	10,00	UN	13,87	138,70
7	58923	PAPEL CAMURÇA, DISPONÍVEIS NAS CORES: VERMELHO, VERDE, AZUL, AMARELO, ROXO, ROSA, PINK, LARANJA, BRANCA, PRETA E MARROM EXCLUSSIVO ME/EPP.	500,00	UN	1,35	675,00
8	58924	PAPEL CARTÃO, CARTAZ, CARTOPLEX DISPONÍVEL NAS CORES VERDE, AZUL AMARELO VERMELHO, ROSA E PINK. EXCLUSSIVO ME/EPP.	800,00	UN	1,58	1.264,00
9	58925	PAPEL CELOFANE DISPONÍVEL NAS CORES VERDE, VERMELHO, AZUL, AMARELO E TRANSPARENTE EXCLUSSIVO ME/EPP.	200,00	UN	3,12	624,00
10	50679	PAPEL CREPOM TRADICIONAL 48 X 200 CM, ENROLADO, NAS CORES VERMELHO, AZUL, VERDE, AMARELO, BRANCO, PRETO, LARANJA, ROSA, ROXO E MARROM EXCLUSSIVO ME/EPP.	500,00	UN	1,59	795,00
11	58926	PAPEL DOBRADURA ESPELHO, NAS CORES: VERMELHA, VERDE, AMARELA, AZUL LARANJA, PINK, AZUL CLARO, ROSA E PRETA EXCLUSSIVO ME/EPP.	500,00	UN	0,56	280,00
12	57197	PAPEL DUPLA FACE (DUPLICOLOR), TAMANHO 0,48X0,66 CM, 180GR. VÁRIAS CORES. EXCLUSSIVO ME/EPP.	500,00	UN	1,55	775,00
13	50681	PAPEL LAMINADO DIMENSÕES MÍNIMAS 60X49 MM, CORES VARIADAS. EXCLUSSIVO ME/EPP.	150,00	UN	1,70	255,00
14	58928	PAPEL SEDA ESCOLAR TAMANHO PADRÃO NAS CORES VERDE, AMARELO, AZUL VERMELHO E BRANCO. EXCLUSSIVO ME/EPP.	100,00	UN	0,45	45,00

TOTAL 11.397,30

Lote: 7

Item	Código do produto/serviço	Nome do produto/serviço	Quantidade	Unidade	Preço máximo	Preço máximo total
1	50678	PAPEL CONTACT AUTO ADESIVO, TRANSPARENTE, 45CM LARGURA X 25 METROS DE COMPRIMENTO. EXCLUSSIVO ME/EPP.	4,00	ROLO	116,77	467,08
2	50680	PAPEL KRAFT ACETINADO GRAMATURA 80 G/M², EM BOBINA COM PESO APROXIMADO DE 12KG EXCLUSSIVO ME/EPP.	60,00	UN	131,87	7.912,20



# Município de Capanema - PR

000013

3	50682	PAPEL PARA PRESENTE, ROLO COM 60 CM DE LARGURA, COM 06 KG, DIVERSAS ESTAMPAS. EXCLUSSIVO ME/EPP.	5,00	ROLO	111,50	557,50
4	61557	PLÁSTICO PARA ENCAPAR. RECICLÁVEL. TRANSPARENTE. TAMANHO: 45CM X 200CM ESPESSURA: 0,05MM.  EXCLUSSIVO ME/EPP.	100,00	ROLO	5,75	575,00
TOTAL						9.511,78

Lote: 8

Item	Código do produto/serviço	Nome do produto/serviço	Quantidade	Unidade	Preço máximo	Preço máximo total
1	61558	CADERNO ¼ BROCHURA, 48 FOLHAS, DE 200MM X 140MM. PARA ARITMÉTICA. QUADRICULADOS FOLHAS INTERNAS DE 7MMX7MM. CAPA MOLE.  EXCLUSSIVO ME/EPP.	300,00	PC	13,90	4.170,00
2	61559	CADERNO ¼, BROCHURA, 48 FOLHAS, DE 200MM X 140MM. MIOLO PAUTADO. CAPA MOLE.  EXCLUSSIVO ME/EPP.	300,00	PC	11,82	3.546,00
3	58929	CADERNO DE CALIGRAFIA: BROCHURÃO, CAPA MOLE, TAMANHO 20,2 X 20,0 CM 40 FOLHAS, GRAMATURA MÍNIMA 56 G/M2. FOLHA BRANCA. EXCLUSSIVO ME/EPP.	300,00	UN	2,54	762,00
4	54370	CADERNO DE CARTOGRAFIA E DESENHO: MIOLO BRANCO, 96 FOLHAS, GRAMATURA DA FOLHA INTERNA GRAMATURA MINIMA 56G/M2, FORMATO 275X200 MM. QUALIDADE IGUAL OU SUPERIOR A MARCA TILIBRA. EXCLUSSIVO ME/EPP.	200,00	UN	12,73	2.546,00
5	62447	CADERNO UNIVERSITÁRIO 10 MATÉRIAS, 200 FOLHAS NO FORMATO 200X275MM, CAPA DURA, CONTÉM BOLSA PLÁSTICA, FOLHAS PAUTADAS, ÍNDICE/SEPARADOR DE MATÉRIAS, PRODUTO CERTIFICADO. GRAMATURA 56G/M2. FOLHAS INTEIRAS EM PAPEL OFF- SET. EXCLUSSIVO ME/EPP.	500,00	UN	18,68	9.340,00
6	58931	LIVRO ATA COM 100 FOLHAS NUMERADAS, FORMATO 205 X 300 MM, CAPA E CONTRACAPA EM PAPELÃO 700 g/m <sup>2</sup> , REVESTIDO EM PAPEL 90 g/m <sup>2</sup> PLASTIFICADO, E FOLHAS INTERNAS EM PAPEL OFFSET 56 g/m <sup>2</sup> EXCLUSSIVO ME/EPP.	40,00	UN	15,11	604,40
7	58932	LIVRO PONTO TAMANHO OFÍCIO COM 100 FOLHAS EXCLUSSIVO ME/EPP.	30,00	UN	23,10	693,00
8	61560	LIVRO PROTOCOLO DE CORRESPONDÊNCIA. CAPA DURA. COR PRETA OU AZUL. FORMATO 160MMX220MM. GRAMATURA 56G/M2. CAPA DE PAPELÃO 0,705GRS. COM 100 FOLHAS NUMERADAS.  EXCLUSSIVO ME/EPP.	5,00	UN	15,21	76,05

Avenida Governador Pedro Viriato Parigot de Souza, 1080 – Centro – 85760-000

Fone:(46)3552-1321



# Município de Capanema - PR

000014

TOTAL						21.737,45
Lote: 9						
Item	Código do produto/serviço	Nome do produto/serviço	Quantidade	Unidade	Preço máximo	Preço máximo total
1	61561	CAIXA PARA ARQUIVO MORTO EM PAPELÃO 428G/M <sup>2</sup> , MEDIDAS 135 X 250 X 355 M DE PROFUNDIDADE, COM REVESTIMENTO EXTERNO EM PAPEL KRAFT 140g/m <sup>2</sup> . CAIXA COM 50 UNIDADES.  EXCLUSSIVO ME/EPP.	40,00	CX	191,67	7.666,80
2	58938	PASTA A-Z, ESTRUTURA EM PAPELÃO PLASTIFICADO DE 2 MM DE ESPESSURA, COM PRENDEDOR DE METAL NIQUELADO COM MOLA, TAMANHO APROXIMADO 285 X 85 X 345 mm EXCLUSSIVO ME/EPP.	200,00	UN	18,65	3.730,00
3	50683	PASTA CATÁLOGO COM 50 FOLHAS, TAMANHO A-4 EXCLUSSIVO ME/EPP.	100,00	UN	26,64	2.664,00
4	50684	PASTA OFÍCIO, SANFONADA CONFECCIONADA EM MATERIAL PLÁSTICO, TAMANHO A4 COM 12 DIVISÕES COR CRISTAL EXCLUSSIVO ME/EPP.	60,00	UN	26,20	1.572,00
5	58940	PASTA PLÁSTICA PARA OFÍCIO TRANSLÚCIDA COM FECHAMENTO EM ELÁSTICO 335 X 245 X 50 mm EXCLUSSIVO ME/EPP.	100,00	UN	8,21	821,00
6	58939	PASTA PLÁSTICA PARA OFÍCIO TRANSLÚCIDA COM FECHAMENTO EM ELÁSTICO 335 X245 X40 mm EXCLUSSIVO ME/EPP.	100,00	UN	7,58	758,00
7	57660	PASTA PLÁSTICA PARA OFÍCIO TRANSLÚCIDA COM FECHAMENTO EM ELÁSTICO, 335 X 245 X 20 MM EXCLUSSIVO ME/EPP.	150,00	UN	5,17	775,50
8	57661	PASTA PLÁSTICA PARA OFÍCIO TRANSLÚCIDA COM FECHAMENTO EM ELÁSTICO, 335 X 245 X 30 MM EXCLUSSIVO ME/EPP.	100,00	UN	6,37	637,00
9	58941	PASTA SANFONADA OFÍCIO, PARA ARQUIVO COM 31 BOLSAS EM CARTÃO KRAFT ENCADERNADA COM CAPA DE PAPELÃO RÍGIDO REVESTIDO DE PERCALUX PRETO. MONTADA EM ORDEM ALFABÉTICA E NUMÉRICA, FECHO COM CADARÇO EXCLUSSIVO ME/EPP.	20,00	UN	97,09	1.941,80
10	50464	PASTA SUSPensa MARMORIZADA E PLASTIFICADA COMPLETA, COM HASTE EM ARAME, GRAMPO EM PLÁSTICO E VISORES EXCLUSSIVO ME/EPP.	1.000,00	UN	4,17	4.170,00
TOTAL						24.736,10
Lote: 10						
Item	Código do produto/serviço	Nome do produto/serviço	Quantidade	Unidade	Preço máximo	Preço máximo total
1	50720	TNT TECIDO NÃO TECIDO, ROLO COM 1,40 DE LARGURA X 100M DE COMPRIMENTO X 50 GRAMAS, 100% POLIPROPILENO, COR AMARELA. EXCLUSSIVO ME/EPP.	2,00	PC	210,33	420,66



# Município de Capanema - PR

000015

2	50714	TNT TECIDO NÃO TECIDO, ROLO COM 1,40 DE LARGURA X 100M DE COMPRIMENTO X 50 GRAMAS, 100% POLIPROPILENO, COR AZUL. EXCLUSSIVO ME/EPP.	2,00	PC	210,33	420,66
3	50719	TNT TECIDO NÃO TECIDO, ROLO COM 1,40 DE LARGURA X 100M DE COMPRIMENTO X 50 GRAMAS, 100% POLIPROPILENO, COR BRANCA. EXCLUSSIVO ME/EPP.	2,00	PC	210,33	420,66
4	50716	TNT TECIDO NÃO TECIDO, ROLO COM 1,40 DE LARGURA X 100M DE COMPRIMENTO X 50 GRAMAS, 100% POLIPROPILENO, COR MARROM. EXCLUSSIVO ME/EPP.	2,00	PC	210,33	420,66
5	50718	TNT TECIDO NÃO TECIDO, ROLO COM 1,40 DE LARGURA X 100M DE COMPRIMENTO X 50 GRAMAS, 100% POLIPROPILENO, COR VERDE. EXCLUSSIVO ME/EPP.	2,00	PC	210,33	420,66
6	50717	TNT TECIDO NÃO TECIDO, ROLO COM 1,40 DE LARGURA X 100M DE COMPRIMENTO X 50 GRAMAS, 100% POLIPROPILENO, COR PRETA. EXCLUSSIVO ME/EPP.	2,00	PC	210,33	420,66
7	50715	TNT TECIDO NÃO TECIDO, ROLO COM 1,40 DE LARGURA X 100M DE COMPRIMENTO X 50 GRAMAS, 100% POLIPROPILENO, COR VERMELHO. EXCLUSSIVO ME/EPP.	2,00	PC	210,33	420,66
TOTAL						2.944,62

Lote: 11

Item	Código do produto/serviço	Nome do produto/serviço	Quantidade	Unidade	Preço máximo	Preço máximo total
1	50628	ALFINETE DE CABEÇA EM AÇO NIQUELADO COM 2,9 CM, 50 GRAMAS A CAIXA. EXCLUSSIVO ME/EPP.	30,00	CX	9,77	293,10
2	57184	ALFINETE SEGURANÇA, MATERIAL AÇO NIQUELADO, TAMANHO 3, COR PRATEADA. CAIXA COM 100 UNIDADES. EXCLUSIVO ME/EPP. 44MM. EXCLUSSIVO ME/EPP.	30,00	CX	23,77	713,10
3	57185	ALFINETE SEGURANÇA, MATERIAL AÇO NIQUELADO, TAMANHO 4, COR PRATEADA. CAIXA COM 100 UNIDADES. EXCLUSIVO ME/EPP. TAMANHO 55MM. EXCLUSSIVO ME/EPP.	30,00	CX	23,74	712,20
4	50632	ALGODÃO EM BOLAS – COMPOSTO POR FIBRAS NATURAIS 100% ALGODÃO HIDRÓFILO A APRESENTAÇÃO DO PRODUTO DEVERÁ OBEDECER A LEGISLAÇÃO ATUAL VIGENTE - PACOTE COM 100 GRAMAS. EXCLUSSIVO ME/EPP.	100,00	PCT	17,80	1.780,00
5	57188	BALÃO COLORIDO Nº 7 EMBALAGEM COM 50 UNIDADES. EXCLUSSIVO ME/EPP.	100,00	PCT	11,81	1.181,00
6	50636	BARBANTE EM FIBRA DE 100% ALGODÃO, COM 8 (OITO) FIOS TRANÇADOS. EMBALAGEM: ROLO COM 400 GRAMAS. COR NEUTRA. EXCLUSSIVO ME/EPP.	40,00	UN	21,63	865,20
7	50648	CANUDO PLÁSTICO PARA SUCO. EMBALAGEM COM 100 UNIDADES. EXCLUSSIVO ME/EPP.	100,00	PCT	9,20	920,00

Avenida Governador Pedro Viriato Parigot de Souza, 1080 – Centro – 85760-000

Fone:(46)3552-1321



# Município de Capanema - PR

000016

8	61562	GIZ BRANCO PARA LOUSA. PLASTIFICADO. CAIXA COM 50 UNIDADES. EXCLUSIVO ME/EPP.	60,00	CX	4,43	265,80
9	61563	GIZ COLORIDO PARA LOUSA. PLASTIFICADO. CAIXA COM 50 UNIDADES. EXCLUSIVO ME/EPP.	60,00	CX	5,60	336,00
10	58942	KIT TINTA PINTA CARA - COMPOSTO COM 6 POTES DE 15ML, NAS CORES AZUL AMARELO, BRANCO, PRETO, VERDE, VERMELHO, 1 PINCEL E GLITER. DE BOA QUALIDADE. EXCLUSIVO ME/EPP.	40,00	UN	32,39	1.295,60
11	58943	LANTEJOUHAS ESCOLAR COM 1000 UNIDADES EXCLUSIVO ME/EPP.	100,00	PCT	15,27	1.527,00
12	50676	PALITO DE MADEIRA PARA PICOLÉ, COM APROXIMADAMENTE 10 CM DE COMPRIMENTO, COM 100 UNIDADES. COM PONTAS ARREDONDADAS. ACONDICIONADO EM EMBALAGEM COM DADOS DE IDENTIFICAÇÃO DO PRODUTO E MARCA DO FABRICANTE.	150,00	PCT	4,80	720,00
13	58944	VARETA DE BAMBU / TAQUARA PARA ALGODÃO DOCE, BITOLA APROXIMADA DE 4,5 MM, TAMANHO APROXIMADO DE 30 CM, SEM FERPA, SEM PONTA, ACONDICIONADO EM PACOTE COM 100 UNIDADES. EXCLUSIVO ME/EPP.	100,00	PCT	9,33	933,00
TOTAL						11.542,00

Lote: 12

Item	Código do produto/serviço	Nome do produto/serviço	Quantidade	Unidade	Preço máximo	Preço máximo total
1	61564	FITA ADESIVA COLORIDA EM PP, 12MM X 40M. CORES VARIADAS. EXCLUSIVO ME/EPP.	80,00	UN	2,33	186,40
2	50658	FITA ADESIVA CREPE 18MM X 50M. EXCLUSIVO ME/EPP.	600,00	UN	6,49	3.894,00
3	50659	FITA ADESIVA DUPLA FACE, EM POLIPROPILENO, DIMENSÕES 19 MM X 30 M EXCLUSIVO ME/EPP.	50,00	UN	11,21	560,50
4	58945	FITA ADESIVA TRANSPARENTE 12MM X 40M EXCLUSIVO ME/EPP.	250,00	UN	2,43	607,50
5	50451	FITA LARGA TRANSPARENTE 48 MM X 45 M. EXCLUSIVO ME/EPP.	500,00	UN	6,03	3.015,00
6	50663	FITA SILVER TAPE 45MM X 5M. EXCLUSIVO ME/EPP.	15,00	UN	23,25	348,75
7	50665	FITILHO PARA PRESENTE COM 5MM DE LARGURA, 65 % POLIETILENO, 35% POLIPROPILENO, CORES VARIADAS, ROLO COM 50 METROS. EXCLUSIVO ME/EPP.	50,00	ROLO	7,06	353,00
TOTAL						8.965,15

Lote: 13





# Município de Capanema - PR 000017

Item	Código do produto/serviço	Nome do produto/serviço	Quantidade	Unidade	Preço máximo	Preço máximo total
1	58946	GRAMPEADOR 106/8 PREMIUM BLISTER. APLICAÇÕES: TAPEÇARIA, FIXAÇÃO FORROS, TELAS, FIXAÇÃO CARTAZES, SERIGRAFIA, MARCENARIA, VITRINISMO, CARTONAGEM, DECORAÇÃO. UTILIZA GRAMPOS, 106/4, 106/6 E 106/8. TAMANHO APROXIMADO: 16CMX18CMX 3,5CM. FÁCIL COLOCAÇÃO DOS GRAMPOS. EXCLUSSIVO ME/EPP.	3,00	UN	125,26	375,78
2	62448	GRAMPEADOR COM ESTRUTURA METÁLICA, ACABAMENTO NIQUELADO E MOLA DE ABASTECIMENTO COM RETRAÇÃO AUTOMÁTICA. COM CAPACIDADE PARA GRAMPEAR ATÉ 25 FOLHAS DE PAPEL 75G/M2. ESTOJO DE ALOJAMENTO DOS GRAMPOS EM CHAPA DE AÇO. GRAMPO RECOMENDADO: 26/6. COMPATÍVEL COM GRAMPO 24/6. COM BASE EMBORRACHADA DE 13CM. DIMENSÕES: 5,3X9X20,5CM (AXLXC). PESO APROXIMADO DE 410GRS. MODELO DE REFERÊNCIA: BRW GP3000. EXCLUSSIVO ME/EPP.	90,00	UN	64,65	5.818,50
3	62449	GRAMPEADOR PROFISSIONAL DE METAL COM CAPACIDADE PARA GRAMPEAR ATÉ 100 FOLHAS. COM TRILHO CROMADO. UTILIZA GRAMPOS 23/6 (PARA ATÉ 30 FOLHAS), 23/8 (PARA ATÉ 50 FOLHAS), 23/10 (PARA ATÉ 70 FOLHAS), 23/13 (PARA ATÉ 100 FOLHAS). DIMENSÕES: 30X11,5X8CM (CXLXA). MARCA DE REFERÊNCIA: JOCAR OFFICE. EXCLUSSIVO ME/EPP.	70,00	UN	113,37	7.935,90
4	62451	GRAMPO COBREADO PARA GRAMPEADOR 23/13. CAIXA CONTENDO 5000 GRAMPOS. EXCLUSSIVO ME/EPP.	20,00	CX	32,51	650,20
5	58950	GRAMPO COBREADO PARA GRAMPEADOR 23/8 CAIXA CONTENDO 5000 GRAMPOS EXCLUSSIVO ME/EPP.	5,00	CX	24,33	121,65
6	58951	GRAMPO COBREADO PARA GRAMPEADOR 26/6 CAIXA CONTENDO 5000 GRAMPOS EXCLUSSIVO ME/EPP.	80,00	CX	31,97	2.557,60
7	62454	GRAMPO GALVANIZADO PARA GRAMPEADOR 26/6 CAIXA CONTENDO 5000 GRAMPOS. EXCLUSSIVO ME/EPP.	100,00	CX	9,82	982,00
8	50666	GRAMPO P/ GRAMPEADOR 106/06 - GRAMPO PARA GRAMPEAR 106/6 GALVANIZADO, CAIXA 3.500 UNIDADES CADA. DE BOA QUALIDADE. EXCLUSSIVO ME/EPP.	5,00	CX	24,62	123,10
9	58949	GRAMPO P/ GRAMPEADOR 106/8 - PARA GRAMPEADOR DE TAPECEIROS. GALVANIZADO, CAIXA 2.500 UNIDADES CADA. DE BOA QUALIDADE. UTILIZAÇÃO: TELAS SIGRAFICA EM MADEIRA, ESTOFADOS EM GERAL. TECIDOS E FORROS EM PVC. VANTAGENS: GRAMPOS DE ALTA	6,00	CX	22,29	133,74



# Município de Capanema - PR

000018

		RESISTÊNCIA E DURABILIDADE. GRAMPOS GALVANIZADOS. GRAMPOS DE ZINCO. PONTAS CORTANTES EXCLUSIVO ME/EPP.				
TOTAL						18.698,47
Lote: 14 -						
Item	Código do produto/serviço	Nome do produto/serviço	Quantidade	Unidade	Preço máximo	Preço máximo total
1	61565	CAPAS EM POLIPROPILENO PARA ENCADERNAÇÃO, TAMANHO A-4, CORES FUMÊ TRANSPARENTE. PACOTE COM 100 UNIDADES.  EXCLUSIVO ME/EPP.	20,00	PCT	83,69	1.673,80
2	61566	CONTRA CAPA PARA ENCADERNAÇÃO, TAMANHO A-4, COR PRETA. PACOTE COM 100 UNIDADES.  EXCLUSIVO ME/EPP.	20,00	PCT	73,07	1.461,40
3	58954	ESPIRAL PARA ENCADERNAÇÃO 20 MM, PARA 120 FOLHAS 75G/M <sup>2</sup> , PACOTE COM 50 UNIDADES EXCLUSIVO ME/EPP.	20,00	PCT	29,97	599,40
4	58955	ESPIRAL PARA ENCADERNAÇÃO 29 MM, PARA 200 FOLHAS 75G/M <sup>2</sup> , PACOTE COM 16 UNIDADES EXCLUSIVO ME/EPP.	10,00	PCT	27,52	275,20
5	58956	ESPIRAL PARA ENCADERNAÇÃO 33 MM, PARA 250 FOLHAS 75G/M <sup>2</sup> , PACOTE COM 12 UNIDADES EXCLUSIVO ME/EPP.	5,00	PCT	32,18	160,90
6	58957	ESPIRAL PARA ENCADERNAÇÃO 40 MM, PARA 350 FOLHAS 75G/M <sup>2</sup> , PACOTE COM 16 UNIDADES EXCLUSIVO ME/EPP.	5,00	PCT	48,63	243,15
7	58958	ESPIRAL PARA ENCADERNAÇÃO 9 MM, PARA 50 FOLHAS 75G/M <sup>2</sup> , PACOTE COM 50 UNIDADES EXCLUSIVO ME/EPP.	20,00	UN	19,62	392,40
TOTAL						4.806,25
Lote: 15						
Item	Código do produto/serviço	Nome do produto/serviço	Quantidade	Unidade	Preço máximo	Preço máximo total
1	62452	BATERIA ALCALINA 9 VOLTS. ALCALINA. EMBALAGEM COM 02 UNIDADES. EXCLUSIVO ME/EPP.	50,00	EMB	15,56	778,00
2	50685	PILHA ALCALINA, TAMANHO PEQUENA (AA), FORMATO CILÍNDRICO, EMBALAGEM DE PAPELÃO COM PLÁSTICO DE PROTEÇÃO, COM IDENTIFICAÇÃO DO PRODUTO, MARCA DO FABRICANTE, DATA DE FABRICAÇÃO E PRAZO DE VALIDADE. EMBALAGEM COM 2 UNIDADES. EXCLUSIVO ME/EPP.	200,00	EMB	8,74	1.748,00
3	50686	PILHA ALCALINA, TAMANHO PEQUENA (AAA), FORMATO CILÍNDRICO, EMBALAGEM DE PAPELÃO COM PLÁSTICO DE PROTEÇÃO, COM IDENTIFICAÇÃO DO PRODUTO, MARCA DO FABRICANTE, DATA DE FABRICAÇÃO E	300,00	EMB	8,59	2.577,00



# Município de Capanema - PR

000019

		PRAZO DE VALIDADE. EMBALAGEM COM 2 UNIDADES. EXCLUSSIVO ME/EPP.				
4	57663	PILHA MÉDIA C ALCALINA, 1,5V, EMBALAGEM COM 02 UNIDADES EXCLUSSIVO ME/EPP.	40,00	EMB	59,17	2.366,80
TOTAL						7.469,80

Lote: 16

Item	Código do produto/serviço	Nome do produto/serviço	Quantidade	Unidade	Preço máximo	Preço máximo total
1	58959	CANETA MARCA TEXTO, COMPOSTA BASICAMENTE POR RESINAS TERMOPLÁSTICAS TINTA À BASE DE ÁGUA, CORANTE, ADITIVOS E PONTA DE POLIÉSTER, PRODUTO NÃO TÓXICO, FABRICAÇÃO NACIONAL COM SELO DO INMETRO OCP 0046, NAS CORES AMARELO, LARANJA E VERDE EXCLUSSIVO ME/EPP.	250,00	UN	2,79	697,50
2	58960	MARCADOR PERMANENTE PONTA FINA (1.0 MM) COR AZUL EXCLUSSIVO ME/EPP.	100,00	UN	6,80	680,00
3	58961	MARCADOR PERMANENTE PONTA FINA (1.0 MM) COR PRETA EXCLUSSIVO ME/EPP.	100,00	UN	6,80	680,00
4	57257	MARCADOR PERMANENTE PONTA FINA (1.0 mm) COR VERMELHA. EXCLUSSIVO ME/EPP.	100,00	UN	6,80	680,00
5	50689	PINCEL ATÔMICO HIDROGRÁFICO COM PONTA 4,0MM NÃO TÓXICO, DISPONÍVEL NAS CORES: AZUL, PRETA VERDE E VERMELHA, PARA MARCAÇÃO ESCRITA E DESENHO, COMPOSTO POR RESINAS TERMOPLÁSTICAS, TINTA A BASE DE ÁGUA, CORANTES ADITIVOS E PONTA DE POLIÉSTER, PRODUTO DE FABRICAÇÃO NACIONAL COM SELO DO INMETRO OCP 0046. EXCLUSSIVO ME/EPP.	100,00	UN	4,39	439,00
6	50688	PINCEL ATÔMICO HIDROGRÁFICO, DISPONÍVEL NAS CORES: AZUL, PRETA E VERMELHA, COM PONTA CHANFRA-DA, COM TRÊS ESPESSURAS DE TRAÇO, SENDO 2,0, 4,5 E 8,0 MM, TINTA PERMANENTE E RECARREGÁVEL, COMPOSTO POR RESINAS TERMOPLÁSTICAS, TINTA A BASE DE ÁLCOOL, CORANTES, RESINAS, SOLVENTES, ADITIVOS, E PONTA DE FELTRO, PRODUTO DE FABRICAÇÃO NACIONAL COM SELO DO INMETRO OCP 0046. EXCLUSSIVO ME/EPP.	200,00	UN	4,78	956,00
TOTAL						4.132,50

Lote: 17

Item	Código do produto/serviço	Nome do produto/serviço	Quantidade	Unidade	Preço máximo	Preço máximo total
1	50635	BANDEJA, PARA PAPEL, TRIPLA, EM ACRILICO, ESTRUTURA FIXA, NA COR FUME, DIMENSÕES MÍNIMAS 260 X 350 MM. EMBALAGEM COM DADOS DE IDENTIFICACAO DO PRODUTO E MARCA DO FABRICANTE. UNIDADE. EXCLUSSIVO ME/EPP.	60,00	UN	95,15	5.709,00



# Município de Capanema - PR

000020

2	58972	GRAMPO PARA PROCESSOS CONFECCIONADO EM POLIPROPILENO KTM 6900 NA COR BRANCA DE ALTA RESISTÊNCIA PARA ATÉ 500 FOLHAS DE PAPEL SULFITE 75G/CM². DISTÂNCIA ENTRE OS FUROS PADRÃO UNIVERSAL DE 80 MM, HASTES DE 90 MM. FIXAÇÃO FRONTAL SOB PRESSÃO, CAIXA COM 50 UNIDADES EXCLUSSIVO ME/EPP.	50,00	CX	25,66	1.283,00
3	62455	PROTECTOR PARA CARTÃO DE CNPJ. PRODUTO CONFECCIONADO COM PAPELÃO E REVESTIDO DE PVC, FRENTE EM PVC CRISTAL E ILHÓS PARA PENDURAR. COM DIMENSÕES DE 215MMX302MM, PARA FIXAÇÃO NA PAREDE. VERTICAL. EXCLUSSIVO ME/EPP.	50,00	UN	13,39	669,50
4	50724	VISOR PARA PASTA SUSPensa - PARA ORGANIZAR E NOMEAR DOCUMENTOS, EMBALAGEM COM 50 UNIDADES. DE BOA QUALIDADE. EXCLUSSIVO ME/EPP.	50,00	EMB	11,96	598,00

TOTAL 8.259,50

Lote: 18

Item	Código do produto/serviço	Nome do produto/serviço	Quantidade	Unidade	Preço máximo	Preço máximo total
1	57633	BLOCO ANOTE E COLE 4X1 COM 50 FOLHAS CADA 38MM X 50MM. EXCLUSSIVO ME/EPP.	200,00	PCT	7,29	1.458,00
2	57634	BLOCO DE RECADO ADESIVO ANOTE E COLE 76 X 102 MM AMARELO, COM 100 FOLHAS. EXCLUSSIVO ME/EPP.	200,00	UN	7,03	1.406,00
3	57190	BOBINA DE PAPEL PARA CALCULADORA; EM 1 VIA; EM PAPEL ACETINADO; PESANDO ENTRE 60 A 65G/M2; MEDINDO 57MM X 30M (LXC); NA COR BRANCA, DE MATERIAL NÃO RECICLADO. EXCLUSSIVO ME/EPP.	40,00	UN	2,52	100,80
4	57260	BOBINA DE PAPEL PARA CALCULADORA; EM 1 VIA; EM PAPEL ACETINADO; PESANDO ENTRE 60 A 65G/M2; MEDINDO 60MM X 30M (LXC); NA COR BRANCA, DE MATERIAL NÃO RECICLADO. EXCLUSSIVO ME/EPP.	40,00	UN	3,74	149,60
5	58962	CALCULADORA 12 X 14 COM 12 DÍGITOS, AUTO POWER OFF, MEMÓRIA, FUNCIONAMENTO SOLAR E POR PILHA, COM DESLIGAMENTO AUTOMÁTICO, DISPLAY GRANDE. EXCLUSSIVO ME/EPP.	60,00	UN	34,26	2.055,60
6	57202	SACO PLASTICO 4 FUROS	2.000,00	UN	0,42	840,00

TOTAL 6.010,00

Lote: 19

Item	Código do produto/serviço	Nome do produto/serviço	Quantidade	Unidade	Preço máximo	Preço máximo total
1	61573	CLIPS PARA PAPEL. EMBALAGEM COM 500 GRAMAS. TAMANHO N° 10/0.  EXCLUSSIVO ME/EPP.	20,00	CX	33,54	670,80



# Município de Capanema - PR

000021

2	61574	CLIPS PARA PAPEL. EMBALAGEM COM 500 GRAMAS. TAMANHO N° 12/0.  EXCLUSSIVO ME/EPP.	10,00	CX	31,46	314,60
3	61568	CLIPS PARA PAPEL. EMBALAGEM COM 500 GRAMAS. TAMANHO N° 2/0. EXCLUSSIVO ME/EPP.	20,00	CX	21,17	423,40
4	61569	CLIPS PARA PAPEL. EMBALAGEM COM 500 GRAMAS. TAMANHO N° 3/0.  EXCLUSSIVO ME/EPP.	70,00	CX	24,25	1.697,50
5	61570	CLIPS PARA PAPEL. EMBALAGEM COM 500 GRAMAS. TAMANHO N° 4/0.  EXCLUSSIVO ME/EPP.	50,00	CX	20,20	1.010,00
6	61571	CLIPS PARA PAPEL. EMBALAGEM COM 500 GRAMAS. TAMANHO N° 6/0.  EXCLUSSIVO ME/EPP.	30,00	CX	21,28	638,40
7	61572	CLIPS PARA PAPEL. EMBALAGEM COM 500 GRAMAS. TAMANHO N° 8/0.  EXCLUSSIVO ME/EPP.	30,00	CX	20,21	606,30
8	61567	CLIPS PARA PAPEL. EMBALAGEM COM 500 GRAMAS. TAMANHO N° 1/0.  EXCLUSSIVO ME/EPP.	40,00	CX	19,32	772,80
9	58968	ESTILETE LARGO, LÂMINA DE 18MM, CONFECCIONADO EM PLÁSTICO, COM REFORÇO INTERNO DE METAL, GAVETA PARA LÂMINAS, EMBORRACHADO E COM TRAVA DE LÂMINA AUTOMÁTICA EXCLUSSIVO ME/EPP.	200,00	UN	9,29	1.858,00
10	58971	EXTRATOR DE GRAMPO EM AÇO INOX RESISTENTE. EXCLUSSIVO ME/EPP.	50,00	UN	5,28	264,00
11	58974	PERCEVEJO LATONADO CAIXA COM 100 UNIDADES EXCLUSSIVO ME/EPP.	70,00	CX	6,53	457,10
12	57668	PRENDEDOR DE PAPEL EM METAL 32MM (TIPO GRAMPOMOL). EXCLUSSIVO ME/EPP.	100,00	UN	1,72	172,00
13	57669	PRENDEDOR DE PAPEL EM METAL 51MM (TIPO GRAMPOMOL). EXCLUSSIVO ME/EPP.	100,00	UN	3,67	367,00
14	58918	TESOURA ESCOLAR INOX SEM PONTA 13CM. LÂMINA EM AÇO INOX COM GRADUAÇÃO EM CM, CABO DE MATERIAL POLIPROPILENO. PONTAS ARREDONDADAS. MARCA DE REFERÊNCIA: LEO & LEO. EXCLUSSIVO ME/EPP.	150,00	UN	4,79	718,50
15	58977	TESOURA MULTIUSO COM 21,6CM. PESO: 59GRS. LÂMINA RETA. TIPO DE FIO: RETO. CABO: POLIPROPILENO. MATERIAL: AÇO INOXIDÁVEL. ACABAMENTO: ACETINADO. ÁREA DE CORTE: 7,5CM. MARCA DE REFERÊNCIA: MUNDIAL. EXCLUSSIVO ME/EPP.	150,00	UN	18,55	2.782,50
TOTAL						12.752,90
Lote: 20 -						



# Município de Capanema - PR

000022

Item	Código do produto/serviço	Nome do produto/serviço	Quantidade	Unidade	Preço máximo	Preço máximo total
1	58965	COLA BASTÃO 20G, ATÓXICA, COMPOSTA POR ÁGUA, POLÍMERO DEN-VINILPIRROLIDINONA, ESTEARATO DE SÓDIO E GLICERINA. EXCLUSSIVO ME/EPP.	150,00	UN	5,45	817,50
2	50649	COLA P/ E.V.A 90GR - COM BICO APLICADOR QUE FACILITE A APLICACAO E QUE SEJA MAIS ECONOMICO; SECAGEM NO AR, NAO RESISTENTE A LAVAGENS. EMBALA-GEM COM A MARCA E OS DADOS DO FABRICANTE, COMPOSICAO E IDENTIFICACAO DO PRODUTO. DE BOA QUALIDADE, COM VALIDADE NO MINIMO DE 01 ANO, COM SELO DO INMETRO. EXCLUSSIVO ME/EPP.	50,00	UN	5,21	260,50
3	61576	CORRETIVO A CANETA A BASE DE ÁGUA. COM PONTA METÁLICA E VOLUME LÍQUIDO DE 8ML.  EXCLUSSIVO ME/EPP.	20,00	UN	6,33	126,60
4	61575	CORRETIVO EM FITA COM TAMPA PROTETIVA. POSSUI 5MM DE LARGURA POR 6METROS DE COMPRIMENTO.  EXCLUSSIVO ME/EPP.	30,00	UN	8,39	251,70
5	58966	CORRETIVO LÍQUIDO/PINCEL COM 18 ML À BASE DE ÁGUA, ATÓXICO, INODORO, FABRICAÇÃO NACIONAL. EXCLUSSIVO ME/EPP.	60,00	UN	2,79	167,40
6	58967	ELÁSTICO PARA DINHEIRO N/ 18 PACOTE COM 500 GRAMAS EXCLUSSIVO ME/EPP.	10,00	PCT	21,86	218,60
7	58973	MOLHA DEDO A BASE DE GLICOL E ÁCIDO GRAXO EXCLUSSIVO ME/EPP.	50,00	UN	3,92	196,00
8	61577	MOLHA DEDO DE ESPONJA. CONTÉM BASE PLÁSTICA REDONDA COM 50MM E ESPUMA ENCAIXADA.  EXCLUSSIVO ME/EPP.	30,00	UN	3,84	115,20
9	50711	TINTA FOSCA PARA TECIDO COM 37 ML, ATÓXICA PRONTA PARA USO, SOLÚVEL EM ÁGUA, CORES MISCÍVEIS ENTRE SI, DE FABRICAÇÃO NACIONAL, NAS SEGUINTE CORES VERDE, AZUL, VERMELHO, PINK, BRANCA, PRETA, ROSA CLARO, AZUL CLARO E VERDE CLARO. EXCLUSSIVO ME/EPP.	400,00	UN	4,33	1.732,00
TOTAL						3.885,50
Lote: 21						
Item	Código do produto/serviço	Nome do produto/serviço	Quantidade	Unidade	Preço máximo	Preço máximo total
1	58969	ETIQUETA ADESIVA TAMANHO A-4 210 X 297MM CAIXA COM 100 UNIDADES EXCLUSSIVO ME/EPP.	40,00	CX	53,52	2.140,80
2	57255	ETIQUETA ADESIVA TAMANHO FOLHA A-4, FOLHA DIVIDIDA EM 22 ETIQUETAS DE	70,00	CX	54,42	3.809,40



# Município de Capanema - PR

000023

		TAMANHO 25,4X99MM, CAIXA COM 100 FOLHAS. EXCLUSSIVO ME/EPP.				
3	58970	ETIQUETA ADESIVA TAMANHO FOLHA A-4, FOLHA DIVIDIDA EM 33 ETIQUETAS DE TAMANHO 25,4 X 63,5mm CAIXA COM 100 FOLHAS EXCLUSSIVO ME/EPP.	15,00	CX	54,42	816,30
4	61578	PAPEL CARBONO. TAMANHO A4. COM 210MM X 297MM. CAIXA COM 100 FOLHAS. CÓPIAS NA COR AZUL OU PRETA.  EXCLUSSIVO ME/EPP.	20,00	CX	79,70	1.594,00
5	58927	PAPEL ESPECIAL TAMANHO A-4 210 X 297 MM, 180 G/M <sup>2</sup> , CAIXA/EMBALAGEM COM 50 FOLHAS PARA IMPRESSORA EXCLUSSIVO ME/EPP.	200,00	CX	21,22	4.244,00
TOTAL						12.604,50
Lote: 22						
Item	Código do produto/serviço	Nome do produto/serviço	Quantidade	Unidade	Preço máximo	Preço máximo total
1	61581	ABRAÇADEIRA CINTA PLÁSTICA. COR BRANCA. MEDIDA DE 200MM DE COMPRIMENTO X 4,8MM DE LARGURA. EMBALAGEM COM 100 UNIDADES.  EXCLUSSIVO ME/EPP.	6,00	EMB	43,90	263,40
2	61580	PERFURADOR DE FERRO FUNDIDO 2 FUROS. CAPACIDADE DE PERFURAÇÃO: 150 FOLHAS. DIMENSÕES: 160X150X360MM. ABERTURA: 12MM. DISTÂNCIA ENTRE FUROS: 80MM. BASE E CABO: FERRO FUNDIDO. BASE: PLÁSTICO RECICLÁVEL. PINOS: AÇO TEMPERADO E AFIADOS. COM ESCALA PARA AJUSTE DE FORMATO DE PAPEL. PESO APROXIMADO DE 2KG.  EXCLUSSIVO ME/EPP.	2,00	UN	115,00	230,00
3	61579	PERFURADOR DE FERRO FUNDIDO 2 FUROS. CAPACIDADE DE PERFURAÇÃO: 60 FOLHAS. DIMENSÕES: 115X165X180MM. ABERTURA: 10MM. DISTÂNCIA DE MARGEM: 8MM. DISTÂNCIA ENTRE FUROS: 80MM. BASE E CABO: FERRO FUNDIDO. BASE: PLÁSTICO RECICLÁVEL. PINOS: AÇO TREFILADO, TEMPERADO E ZINCADO. SEPARADORES: TRANSPARENTES. COR: CINZA CLARO. PESO APROXIMADO: 2KG.  EXCLUSSIVO ME/EPP.	2,00	UN	532,80	1.065,60
4	58975	PERFURADOR MÉDIO PARA PAPEL EM METAL COM CAPACIDADE DE PERFURAÇÃO DE 30 FOLHAS DE 75 g/m <sup>2</sup> EXCLUSSIVO ME/EPP.	50,00	UN	63,82	3.191,00
5	58976	PRANCHETA EM LÂMINA DE EUCATEX TAMANHO A-4 COM PRENDEDOR EM METAL EXCLUSSIVO ME/EPP.	100,00	UN	9,80	980,00
6	57204	SUORTE PARA FITA DUREX GRANDE EXCLUSSIVO ME/EPP.	20,00	UN	37,14	742,80



# Município de Capanema - PR

060024

TOTAL						6.472,80
Lote: 23						
Item	Código do produto/serviço	Nome do produto/serviço	Quantidade	Unidade	Preço máximo	Preço máximo total
1	58933	PAPEL SULFITE A-4 210 X 297 MM, AMARELO, 75 G/M <sup>2</sup> , ALCALINO, CAIXA COM 5000 FOLHAS. PAPEL DE FABRICAÇÃO NACIONAL, PRODUZIDO A PARTIR DE CELULOSE VIRGEM ORIUNDA DE FLORESTAS 100% PLANTADAS E COM CERTIFICAÇÃO FSC. AMPLA CONCORRÊNCIA.	22,00	CX	308,00	6.776,00
2	58934	PAPEL SULFITE A-4 210 X 297 MM, AZUL, 75 G/M <sup>2</sup> , ALCALINO, CAIXA COM 500 FOLHAS. PAPEL DE FABRICAÇÃO NACIONAL, PRODUZIDO A PARTIR DE CELULOSE VIRGEM ORIUNDA DE FLORESTAS 100% PLANTADAS E COM CERTIFICAÇÃO FSC. AMPLA CONCORRÊNCIA.	22,00	CX	308,00	6.776,00
3	58935	PAPEL SULFITE A-4 210 X 297 MM, BRANCO, 75 G/M <sup>2</sup> , ALCALINO, CAIXA COM 5000 FOLHAS. PAPEL DE FABRICAÇÃO NACIONAL, PRODUZIDO A PARTIR DE CELULOSE DE EUCALIPTO PROVENIENTE DE FLORESTAS RENOVÁVEIS E POSSUI A CERTIFICAÇÃO FSC - FOREST STEWARDSHIP COUNCIL. QUALIDADE IGUAL OU SUPERIOR A COPIMAX AMPLA CONCORRÊNCIA.	225,00	CX	283,36	63.756,00
4	58936	PAPEL SULFITE A-4 210 X 297 MM, ROSA, 75 G/M <sup>2</sup> , ALCALINO, CAIXA COM 5000 FOLHAS. PAPEL DE FABRICAÇÃO NACIONAL, PRODUZIDO A PARTIR DE CELULOSE VIRGEM ORIUNDA DE FLORESTAS 100% PLANTADAS E COM CERTIFICAÇÃO FSC. AMPLA CONCORRÊNCIA.	22,00	CX	308,00	6.776,00
TOTAL						84.084,00
Lote: 24						
Item	Código do produto/serviço	Nome do produto/serviço	Quantidade	Unidade	Preço máximo	Preço máximo total
1	58933	PAPEL SULFITE A-4 210 X 297 MM, AMARELO, 75 G/M <sup>2</sup> , ALCALINO, CAIXA COM 5000 FOLHAS. PAPEL DE FABRICAÇÃO NACIONAL, PRODUZIDO A PARTIR DE CELULOSE VIRGEM ORIUNDA DE FLORESTAS 100% PLANTADAS E COM CERTIFICAÇÃO FSC. COTA RESERVADA ME/EPP.	8,00	CX	308,00	2.464,00
2	58934	PAPEL SULFITE A-4 210 X 297 MM, AZUL, 75 G/M <sup>2</sup> , ALCALINO, CAIXA COM 500 FOLHAS. PAPEL DE FABRICAÇÃO NACIONAL, PRODUZIDO A PARTIR DE CELULOSE VIRGEM ORIUNDA DE FLORESTAS 100% PLANTADAS E COM CERTIFICAÇÃO FSC. COTA RESERVADA ME/EPP.	8,00	CX	308,00	2.464,00
3	58935	PAPEL SULFITE A-4 210 X 297 MM, BRANCO, 75 G/M <sup>2</sup> , ALCALINO, CAIXA COM 5000 FOLHAS.	75,00	CX	283,36	21.252,00

Avenida Governador Pedro Viriato Parigot de Souza, 1080 – Centro – 85760-000

Fone:(46)3552-1321





		PAPÉL DE FABRICAÇÃO NACIONAL, PRODUZIDO A PARTIR DE CELULOSE DE EUCALIPTO PROVENIENTE DE FLORESTAS RENOVÁVEIS E POSSUI A CERTIFICAÇÃO FSC – FOREST STEWARDSHIP COUNCIL. QUALIDADE IGUAL OU SUPERIOR A COPIMAX COTA RESERVADA ME/EPP.				
4	58936	PAPÉL SULFITE A-4 210 X 297 MM, ROSA, 75 G/M <sup>2</sup> , ALCALINO, CAIXA COM 5000 FOLHAS. PAPÉL DE FABRICAÇÃO NACIONAL, PRODUZIDO A PARTIR DE CELULOSE VIRGEM ORIUNDA DE FLORESTAS 100% PLANTADAS E COM CERTIFICAÇÃO FSC. COTA RESERVADA ME/EPP.	8,00	CX	308,00	2.464,00
TOTAL						28.644,00

## 1. CONDIÇÕES DE AQUISIÇÃO E DE ENTREGA DOS PRODUTOS

- 1.1. A empresa vencedora do certame deverá entregar os produtos solicitados em **até 15 (quinze) dias corridos após a solicitação formal do Departamento de Compras do Município de Capanema**, a qual somente poderá ocorrer posteriormente à elaboração de **requerimento de compra pela Secretaria Municipal solicitante**, nos termos do subitem seguinte.
- 1.2. O requerimento mencionado no subitem anterior deverá conter as seguintes informações:
  - a) identificação da Secretaria Municipal solicitante;
  - b) descrição dos produtos a serem adquiridos;
  - c) local onde serão entregues os produtos;
  - d) prazo para entrega dos produtos;
  - e) quantidade, medidas e especificações dos produtos;
  - f) justificativa da quantidade requisitada e a necessidade da aquisição dos produtos;
  - g) assinatura da(o) Secretária(o) Municipal solicitante.
- 1.3. O requerimento deverá ser enviado ao Departamento de Compras do Município que verificará a possibilidade da aquisição e encaminhará o respectivo pedido à empresa vencedora do certame, juntamente com a respectiva nota de empenho.
- 1.4. A empresa licitante **deve negar o fornecimento dos produtos** caso estes sejam solicitados sem a elaboração do requerimento e as informações previstas no subitem 6.2.
  - 1.4.1. **A recusa fundamentada neste subitem não gera responsabilidade ou penalização para a empresa vencedora do certame.**
- 1.5. O não cumprimento do disposto neste item enseja a  **nulidade da contratação** e a possibilidade de responsabilização dos envolvidos por improbidade administrativa.
- 1.6. O fornecimento dos produtos pela empresa vencedora do certame sem o prévio recebimento do requerimento a que alude o subitem 6.2 configura a **concorrência da empresa para a nulidade do ato**, configurando a má-fé da contratação, possibilitando a anulação de eventual nota de empenho emitida e o não pagamento, sem prejuízo da adoção das medidas cabíveis para aplicação das penalidades previstas na Lei 12.846/2013.
- 1.7. As solicitações deverão ser carimbadas e assinadas pela comissão de recebimento, para fins de recebimento definitivo dos produtos.



- 1.8. As solicitações provenientes da Secretaria participante da Ata de Registro de Preços, após o recebimento definitivo dos bens, **deverão ser digitalizadas, incluídas no sistema disponível e armazenados em arquivo próprio** no Controle Interno ou no Departamento de Compras do Município ou na própria Secretaria solicitante.

## 7. CONDIÇÕES DE RECEBIMENTO DOS PRODUTOS

- 7.1. As condições de recebimento do objeto serão previstas no Termo de Referência.
- 7.2. Em não havendo peculiaridades do produto objeto da contratação, devidamente previstas no Termo de Referência, serão observadas as seguintes regras básicas:
- 7.2.1. Quando a entrega do objeto for realizada for concluída, caberá à CONTRATADA apresentar comunicação escrita, informando o fato ao fiscal da contratação, o qual verificará o objeto fornecido e confeccionará um **termo de recebimento provisório**, identificando os produtos, cuja finalidade é apenas para atestar que a Contratada entregou os produtos na data estipulada na solicitação, fornecendo uma cópia do documento à CONTRATADA.
- 7.2.2. **Juntamente com a entrega dos produtos, ou no prazo máximo de 2 (dois) dias úteis**, a CONTRATADA deverá apresentar a nota fiscal correspondente, nos termos definidos pelo Departamento de Compras do Município.
- 7.2.3. Após o **recebimento provisório**, o Município, por meio de comissão de recebimento, formada por três servidores, realizará, no prazo de até 15 (quinze) dias, a **liquidação da despesa**, isto é, a verificação da compatibilidade do objeto entregue com as especificações do Termo de Referência e da solicitação mencionada no subitem 7.2.1., **para fins de recebimento definitivo**.
- 7.2.4. As solicitações mencionadas no subitem 7.2.1. deverão ser carimbadas e assinadas pela comissão de recebimento, **para fins de recebimento definitivo dos produtos**, as quais serão armazenados em arquivo próprio da Secretaria Municipal de Finanças ou da Secretaria solicitante.
- 7.2.5. A Comissão realizará inspeção minuciosa de todos os produtos entregues, por meio de servidores públicos competentes, acompanhados dos profissionais encarregados pela solicitação de contratação, com a finalidade de verificar a adequação dos produtos, constatar e relacionar a quantidade dos produtos a que vier ser recusada.
- 7.2.6. A CONTRATADA fica obrigada a substituir, às suas expensas, no todo ou em parte, os produtos em que se verificarem vícios, defeitos ou incorreções resultantes da sua qualidade, quantidade ou aparência, cabendo à fiscalização não atestar o recebimento até que sejam sanadas todas as eventuais pendências que possam vir a ser apontadas.
- 7.2.7. No caso de rejeição dos produtos, a Contratada deverá providenciar a imediata troca por outro objeto sem vício ou defeito, de acordo com o Termo de Referência e a solicitação indicada no subitem 6.2., dentro do prazo de **72 (setenta e duas) horas, contado da notificação enviada pelo Município**, sob pena de aplicação das sanções previstas no edital e seus anexos, ficando sob sua responsabilidade todos os custos da operação de troca do objeto.
- 7.2.8. Após tal inspeção e eventuais regularizações de pendências, será lavrado Termo de Recebimento Definitivo, em 02 (duas) vias de igual teor e forma, ambas assinadas pela fiscalização, relatando as eventuais pendências verificadas e o objeto substituído, para posterior emissão de Nota fiscal, disponibilizando uma das vias para a empresa contratada.
- 7.2.9. Na hipótese de o termo de recebimento definitivo não ser elaborado tempestivamente, reputar-se-á como realizado, consumando-se o recebimento



definitivo no dia do esgotamento do prazo, desde que o fato seja comunicado à Contratante 5 (cinco) dias anteriores à exaustão do prazo **e desde que seja encaminhada pela CONTRATADA a respectiva nota fiscal ao Departamento de Compras do Município.**

- 7.2.10. O recebimento definitivo do objeto licitado não exige a CONTRATADA, em qualquer época, das garantias concedidas e das responsabilidades assumidas em contrato e por força das disposições legais em vigor (Lei nº 10.406/2002 e Código de Defesa do Consumidor).
- 7.2.11. A notificação a que se refere o subitem 7.2.7 poderá ser encaminhada via e-mail para a CONTRATADA.
- 7.2.12. A ausência de confecção do termo de recebimento provisório ou definitivo, nos termos deste edital, poderá ensejar a responsabilização administrativa dos agentes públicos que se omitirem.
- 7.2.13. As notas fiscais dos produtos recebidos de forma parcial ao solicitado na forma do subitem 6.2., somente serão enviadas para liquidação e posterior pagamento a partir do momento em que for entregue o restante.

## 8. DAS INFRAÇÕES E DAS SANÇÕES ADMINISTRATIVAS

- 8.1. Comete infração administrativa, o licitante que, no decorrer da licitação:
- Não assinar a ata de registro de preços, ou não assinar o termo de contrato, quando convocada dentro do prazo de validade da proposta;
  - Apresentar documentação falsa;
  - Deixar de entregar os documentos exigidos no certame;
  - Apresentar a proposta de preços e não apresentar a proposta definitiva de preços;
  - Apresentar a proposta definitiva de preços e não apresentar a documentação de habilitação;
  - Não manter a sua proposta dentro de prazo de validade;
  - Comportar-se de modo inidôneo;
  - Cometer fraude fiscal;
  - Fizer declaração falsa;
  - Ensejar o retardamento da execução do certame.
- 8.2. O licitante que cometer qualquer das infrações discriminadas no subitem anterior ficará sujeito, sem prejuízo da responsabilidade civil e criminal, às seguintes sanções:
- Multa de **0,5% (cinco décimos por cento) até 2% (dois por cento)** sobre o valor estimado da licitação, previsto no item 1 deste Edital, de acordo com a gravidade e as consequências da conduta do licitante;
  - Impedimento de licitar e de contratar com o Município de Capanema e descredenciamento no SICAF, pelo prazo de **até 5 (cinco) anos**, de acordo com a gravidade e as consequências da conduta do licitante, sem prejuízo das multas previstas em edital e no contrato e das demais cominações legais.
- 8.3. As sanções dos subitens acima também se aplicam aos integrantes do cadastro de reserva, em pregão para registro de preços que, convocados, não honrarem o compromisso assumido injustificadamente.
- 8.4. Considera-se comportamento inidôneo, entre outros, a declaração falsa quanto às condições de participação, quanto ao enquadramento como ME/EPP ou o conluio entre os licitantes, em qualquer momento da licitação, mesmo após o encerramento da fase de lances.
- 8.5. As sanções administrativas serão previstas no Termo de Referência, na Ata de Registro de Preços ou no Termo do Contrato.



- 8.6. Em não havendo peculiaridades do objeto da contratação, devidamente previstas no Termo de Referência, na Ata de Registro de Preços ou no Termo do Contrato serão observadas as seguintes regras básicas:
- 8.6.1. Serão aplicadas ao responsável pelas infrações administrativas previstas neste documento e/ou na Lei nº 8.666/1993 as seguintes sanções:
- a) advertência;
  - b) multa;
  - c) impedimento de licitar e contratar;
  - d) declaração de inidoneidade para licitar ou contratar.
- 8.6.2. Aplicam-se as disposições da Lei nº 8.666/1993 e na Lei nº 10.520/2002, com as seguintes adaptações:
- a) a multa, quando houver prazo para o fornecimento do produto/prestação dos serviços em horas, será de **2% (dois por cento)** do valor previsto na requisição de fornecimento/prestação, por hora de atraso na entrega/prestação;
  - b) a multa, quando houver prazo para o fornecimento do produto/prestação dos serviços em dias, será de **5% (cinco por cento)** do valor previsto na requisição de fornecimento/prestação, por dia de atraso na entrega/prestação;
  - c) a multa, quando houver um cronograma para o fornecimento do objeto/prestação dos serviços, será de **até 10% (dez por cento)** do valor previsto na requisição de fornecimento/prestação, pelo descumprimento do cronograma, sem prejuízo da aplicação da multa prevista na alínea "b" acima;
  - d) **multa de 1%** (um por cento) **até 10%** (dez por cento) sobre do valor previsto na requisição de fornecimento/prestação, por infração a qualquer cláusula ou condição deste Edital, da Ata de Registro de Preços, do Termo do Contrato ou de Termo de Referência, não especificada nas alíneas "a", "b" e "c" acima, aplicada em dobro na reincidência;
  - e) **multa de até 15%** (quinze por cento) sobre do valor estimado da licitação previsto na totalidade dos produtos licitados neste Edital, no caso de extinção/cancelamento da contratação por ato unilateral da Administração, motivado por culpa da Contratada, havendo a possibilidade de cumulação com as demais sanções cabíveis;
  - f) **multa de até 20%** (vinte por cento) sobre o valor estimado da licitação previsto na totalidade dos produtos licitados neste Edital, quando configurada a inexecução total do fornecimento/prestação.
- 8.6.3. A sanção de **suspensão temporária de participação em licitação e impedimento de contratar com a Administração Pública** será aplicada por prazo não superior a 02 (dois) anos.
- 8.6.4. A sanção de **Declaração de inidoneidade para licitar ou contratar** com a Administração Pública enquanto perdurarem os motivos determinantes da punição ou até que seja promovida a reabilitação perante a própria autoridade que aplicou a penalidade, que será concedida sempre que o contratado ressarcir a Administração pelos prejuízos resultantes e depois de decorrido o prazo de 02 (dois) anos.
- 8.7. As penalidades serão aplicadas após regular processo administrativo, em que seja assegurado ao licitante o contraditório e a ampla defesa, com os meios e recursos que



lhes são inerentes, observando-se o procedimento previsto na Lei nº 8.666/1993, e subsidiariamente na Lei nº 9.784/1999.

- 8.8. Na aplicação das sanções serão considerados:
- a) a natureza e a gravidade da infração cometida;
  - b) as peculiaridades do caso concreto;
  - c) as circunstâncias agravantes ou atenuantes;
  - d) os danos que dela provierem para a Administração Pública;
  - e) a implantação ou o aperfeiçoamento de programa de integridade, conforme normas e orientações dos órgãos de controle.
- 8.9. A multa será descontada da garantia do contrato, caso houver, e de pagamentos eventualmente devidos pela Administração.
- 8.10. As multas serão recolhidas em favor do Município, no prazo máximo de **30 (trinta) dias**, a contar da data do recebimento da comunicação enviada pela autoridade competente, ou, quando for o caso, inscritas na Dívida Ativa do Município e cobradas judicialmente.
- 8.11. As sanções de impedimento de licitar e contratar com a Administração Pública e de declaração de inidoneidade para licitar ou contratar com a Administração Pública poderão também ser aplicadas às empresas ou aos profissionais que:
- a) Tenham sofrido condenação definitiva por praticarem, por meios dolosos, fraude fiscal no recolhimento de quaisquer tributos;
  - b) Tenham praticado atos ilícitos visando a frustrar os objetivos da licitação ou pelo descumprimento das normas federais, estaduais e municipais no desempenho das suas atividades empresariais e/ou profissionais;
  - c) Demonstrem não possuir idoneidade para contratar com a Administração em virtude de atos ilícitos praticados.
- 9.12. A sanção de declaração de inidoneidade para licitar ou contratar com a Administração Pública é de competência exclusiva do(a) Prefeito(a) Municipal.
- 9.13. As demais sanções são de competência exclusiva do(a) pregoeiro(a).
- 9.14. As penalidades serão obrigatoriamente registradas no SICAF e em outros sistemas disponibilizados pelos órgãos de controle.
- 9.15. As sanções aqui previstas são independentes entre si, podendo ser aplicadas isoladas ou, no caso das multas, cumulativamente, sem prejuízo.

## 10. OBRIGAÇÕES DA CONTRATADA

10.1. A Contratada obriga-se a:

- a) entregar os produtos em perfeitas condições no tempo, lugar e forma estabelecidos previamente pela Administração Municipal, nos termos da cláusula segunda deste instrumento;
- b) manter-se, durante toda a execução da contratação em compatibilidade com as obrigações assumidas, todas as condições de habilitação e qualificação exigidas;
- c) cumprir, impreterivelmente, todos os prazos e condições exigidas e observar a data, horários e local de entrega dos produtos previamente agendado pela Administração Municipal;
- d) encaminhar à Administração Municipal a Nota Fiscal correspondendo ao valor do objeto adquirido, no momento da entrega do objeto ou no prazo máximo de **2 (dois) dias** após a entrega do objeto;
- e) atender prontamente a quaisquer exigências da Administração, inerentes ao objeto do presente contrato;



- f) comunicar à Administração, no prazo máximo de **24 (vinte e quatro) horas** que antecede a data da entrega dos produtos, os motivos que impossibilitem o cumprimento do prazo previsto, com a devida comprovação;
  - g) não transferir a terceiros, por qualquer forma, nem mesmo parcialmente, as obrigações assumidas, nem subcontratar qualquer das prestações a que está obrigada;
  - h) responsabilizar-se pelas despesas dos tributos, encargos trabalhistas, previdenciários, fiscais, comerciais, taxas, fretes, seguros, deslocamento de pessoal, prestação de garantia e quaisquer outras que incidam ou venham a incidir na entrega dos produtos;
  - i) caso haja necessidade, fica sob responsabilidade da Contratada os ônus com transporte, locomoção, alimentação, hospedagem, entre outros, de seus funcionários e veículos, para o fornecimento dos produtos.
- 10.2. A Contratada será responsabilizada pelo descumprimento das normas legais e infralegais na execução desta Contratação.
- 10.2.1. O Contratada é responsável pelos danos causados à Administração ou a terceiros, decorrentes de sua culpa ou dolo na execução desta contratação.
- 10.2.2. O recebimento provisório ou definitivo do objeto não exclui a responsabilidade do Contratada pelos prejuízos resultantes da incorreta execução desta contratação.
- 10.2.3. A Contratada responsabiliza-se pelos vícios e danos decorrentes do fornecimento, de acordo com os artigos 12, 13, 18 e 26, do Código de Defesa do Consumidor (Lei nº 8.078/1990).

## 11. OBRIGAÇÕES DA CONTRATANTE

11.1. A CONTRATANTE obriga-se a:

- a) Receber provisoriamente os produtos desta contratação, por meio do fiscal de contratação;
- b) Verificar minuciosamente, no prazo fixado, a conformidade dos produtos recebidos provisoriamente com as especificações constantes no termo de referência, para fins de aceitação e recebimento definitivos;
- c) Acompanhar e fiscalizar o cumprimento das obrigações da CONTRATADA, por meio de servidor especialmente designado;
- d) Efetuar o pagamento no prazo previsto.

## 12. PRAZO DE VIGÊNCIA DA ATA DE REGISTRO DE PREÇOS

12.1. A Ata de Registro de Preços terá validade de 12 (doze) meses.

## 13. GERÊNCIA E FISCALIZAÇÃO DA ATA DE REGISTRO DE PREÇOS

13.1. A Ata de Registro de Preços será acompanhada, controlada, fiscalizada, gerenciada e avaliada por Alcione Roberto Closs, matrícula nº 2338-1.

Capanema, Cidade da Rodovia Ecológica – Estrada Parque Caminho do Colono, ao(s) 26 dia(s) do mês de abril de 2022.

  
Luciana Zanon  
Secretária Municipal de Administração

ORÇAMENTO

AQUISIÇÃO DE MATERIAIS DE EXPEDIENTE PARA USO NAS SECRETARIAS DA ADMINISTRAÇÃO PÚBLICA DO MUNICÍPIO DE CAPANEMA-PR, PROCESSADO PELO SISTEMA DE REGISTRO DE PREÇOS.

MODALIDADE: PREGÃO ELETRÔNICO.

PRAZO DE ENTREGA: 15 DIAS APÓS A SOLICITAÇÃO DA SECRETARIA RESPONSÁVEL

PRAZO DE PAGAMENTO: 30 DIAS APÓS ENTREGA DOS PRODUTOS E DA NOTA FISCAL.

VALIDADE: 12 MESES.

LOTE 1

Item	Código	Nome do produto/serviço	Quantidade	Unidade	Preço máximo	Preço máximo total	EMPRESA 1	EMPRESA 2	EMPRESA 3	MÉDIA
1	57186	ALMOFADA PARA CARIMBO, MEDINDO APROXIMADAMENTE 75 X 60 MM.	30,00	UN	17,88	536,40	13,50	13,00	27,14	17,88
2	57187	APAGADOR PARA QUADRO BRANCO COM CORPO EM PLÁSTICO DE ALTA RESISTÊNCIA NA COR AZUL, BASE EM FELTRO E SUPERFÍCIE INTERNA EM ESPUMA. REFIL SUBSTITUÍVEL. DIMENSÕES DO PRODUTO: 15CM X 6CM. MARCA DE REFERÊNCIA: FABER CASTELL.	150,00	UN	17,30	2.595,00	18,50	18,00	15,40	17,30
3	54376	PINCEL MARCADOR PARA QUADRO BRANCO NA COR AZUL, NÃO RECARREGÁVEL, COMPOSTO POR RESINAS TERMOPLÁSTICAS, TINTA A BASE DE ÁLCOOL, PIGMENTOS, RESINAS, SOLVENTES, ADITIVOS, SOLVENTES, E PONTA DE ACRÍLICO. FABRICAÇÃO NACIONAL COM SELO DO INMETRO OCP 0046.	200,00	UN	10,88	2.176,00	9,50	14,00	9,13	10,88
4	54377	PINCEL MARCADOR PARA QUADRO BRANCO NA COR PRETA, NÃO RECARREGÁVEL, COMPOSTO POR RESINAS TERMOPLÁSTICAS, TINTA A BASE DE ÁLCOOL, PIGMENTOS, RESINAS, SOLVENTES, ADITIVOS, SOLVENTES, E PONTA DE ACRÍLICO. FABRICAÇÃO NACIONAL COM SELO DO INMETRO OCP 0046.	200,00	UN	10,88	2.176,00	9,50	14,00	9,13	10,88
5	54378	PINCEL MARCADOR PARA QUADRO BRANCO NA COR VERMELHO, NÃO RECARREGÁVEL, COMPOSTO POR RESINAS TERMOPLÁSTICAS, TINTA A BASE DE ÁLCOOL, PIGMENTOS, RESINAS, SOLVENTES, ADITIVOS, SOLVENTES, E PONTA DE ACRÍLICO. FABRICAÇÃO NACIONAL COM SELO DO INMETRO OCP 0046.	150,00	UN	10,88	1.632,00	9,50	14,00	9,13	10,88
6	61550	TINTA PARA CARIMBO, NA COR PRETO. EMBALAGEM COM 40ML.	100,00	UN	5,76	576,00	5,50	5,00	6,78	5,76
7	61551	TINTA PARA CARIMBO, NA COR AZUL. EMBALAGEM COM 40ML.	100,00	UN	5,76	576,00	5,50	5,00	6,78	5,76
8	54364	TINTA PARA MARCADOR DE QUADRO BRANCO, EMBALAGEM COM 20 ML, COMPOSTA POR ÁLCOOL, CORANTES, SOLVENTES E ADITIVOS FABRICAÇÃO NACIONAL. COR AZUL.	500,00	UN	9,23	4.615,00	9,00	5,00	13,70	9,23
9	54365	TINTA PARA MARCADOR DE QUADRO BRANCO, EMBALAGEM COM 20 ML, COMPOSTA POR ÁLCOOL, CORANTES, SOLVENTES E ADITIVOS FABRICAÇÃO NACIONAL. COR PRETA.	500,00	UN	9,56	4.780,00	9,00	6,00	13,70	9,57
10	54366	TINTA PARA MARCADOR DE QUADRO BRANCO, EMBALAGEM COM 20 ML, COMPOSTA POR ÁLCOOL, CORANTES, SOLVENTES E ADITIVOS FABRICAÇÃO NACIONAL. COR VERMELHA.	200,00	UN	9,57	1.914,00	9,00	6,00	13,70	9,57

000031

Valor Total Estimado: R\$

21.576,4

## LOTE 2

Item	Código	Nome do produto/serviço	Quantidade	Unidade	Preço máximo	Preço máximo total	EMPRESA 1	EMPRESA 2	EMPRESA 3	MÉDIA
1	54372	APONTADOR DE LÁPIS, DE METAL, COM LÂMINAS DE AÇO CARBONO DE ALTA QUALIDADE, FORMATOS ERGONÔMICOS, MEDINDO APROXIMADAMENTE 3,0CMX1,5CM, COM O SELO DE SEGURANÇA DO INMETRO. CAIXA COM 48 UNIDADES.	30,00	CX	80,40	2.412,00	90,00	75,00	76,19	80,40
2	54313	BORRACHA BRANCA MACIA n° 40, CAIXA COM 40 UNIDADES, COMPOSTA POR 100% BORRACHA NATURAL, PRODUTO NÃO TÓXICO DE FABRICAÇÃO NACIONAL.	50,00	CX	21,79	1.089,50	19,00	20,00	26,37	21,79
3	57651	GIZÃO DE CERA TIPO ESTACA COM 12 CORES, 112 GRAMAS NÃO TÓXICO, INDICADO PARA CRIANÇAS ACIMA DE 3 ANOS, COMPOSTO POR CERAS, CARGAS MINERISINERTES E PIGMENTOS. FABRICAÇÃO NACIONAL COM SELO DO INMETRO OCP 0061.	100,00	CX	9,74	974,00	6,50	9,00	13,72	9,74
4	58915	LÁPIS DE COR LONGO KIT COM 12 CORES, CORES TRADICIONAIS, COMPOSTO POR PIGMENTOS, AGLUTINANTES, CARGA, INERTE, CERAS E MADEIRA REFLORESTADA COM CERTIFICADO FSC100%. FABRICADO COM TECNOLOGIA TIS - TÉCNICA SEKURAL, EMBALAGEM COMPOSTA POR 12 LÁPIS, DOIS LÁPIS GRAFITE, UM APONTADOR SIMPLES COM LÂMINA DE AÇO E UMA BORRACHA BRANCA Nº 60. MARCA DE REFERÊNCIA: FABER CASTELL.	200,00	CX	17,87	3.574,00	19,00	16,00	18,60	17,87
5	58916	LÁPIS PRETO GRAFITE n°2 SEXTAVADO CAIXA COM 144 UNIDADES, FORMULADO COM MICROPARTÍCULAS ATIVAS E TECNOLOGIA SEKURAL- COMPOSTO POR MATERIAL CERÂMICO, GRAFITE E MADEIRA REFLORESTADA COM CERTIFICAÇÃO 100% FSC. FABRICAÇÃO NACIONAL COM SELO DO INMETRO OCP 0006. MARCA DE REFERÊNCIA: FABER CASTELL.	30,00	CX	135,93	4.077,90	144,50	125,00	138,30	135,93
6	54326	MASSA DE MODELAR PLASTILINA, MODELING CLAY, CAIXA COM 12 CORES SORTIDAS, CONTENDO 180GRAMAS, PRODUTO NÃO TÓXICO, INDICADO PARA CRIANÇAS ACIMA DE 3 ANOS - FABRICAÇÃO NACIONAL COM SELO DO INMETRO. VALIDADE DE NO MÍNIMO 2 ANOS CONTADOS A PARTIR DA DATA DE ENTREGA. REFERÊNCIA: MARCA ACRILEX OU SIMILAR.	200,00	CX	6,89	1.378,00	6,50	8,00	6,17	6,89

000032



7	58902	COLA BRANCA ESCOLAR LAVÁVEL 1KG. ADESIVA A BASE DE PVA COM ALTA FORÇA DE COLAGEM E FÁCIL APLICAÇÃO. ESPECIFICAÇÕES TÉCNICAS PRONTO PARA USO, SEM A NECESSIDADE DE PREPARO OU ADIÇÃO DE OUTROS COMPONENTES TECNOLOGIA À BASE D'ÁGUA, ISENTO DE SOLVENTES. FÁCIL MANUSEIO E LIMPEZA. ODOUR SUAVE. PRODUTO SEM CARACTERÍSTICAS TÓXICAS. ALTA FORÇA DE COLAGEM. EXCELENTE FLEXIBILIDADE, IDEAL PARA A COLAGEM DE MATERIAIS QUE SOFREM ESFORÇO MECÂNICO. ÓTIMA VISCOSIDADE. COMPOSIÇÃO: POLIACETATO DE VINILA (PVA) EM DISPERSÃO AQUOSA. OBS.: NÃO ADERE MATERIAIS À BASE DE POLIETILENO, POLIPROPILENO E PTFE (RESINA ANTIADERENTE). FABRICAÇÃO NACIONAL COM SELO DO INMETRO. PESO: 1KG. DIMENSÕES: 20X7X7CM. MARCA DE REFERÊNCIA: ALBA.	100,00	KG	25,50	2.550,00	23,50	29,00	24,00	25,50
8	58903	COLA BRANCA ESCOLAR LAVÁVEL 110 GRAMAS, NÃO TÓXICA, COMPOSTA POR POLIACETATO DE VINILA (PVA) EM DISPERSÃO AQUOSA, FABRICAÇÃO NACIONAL. INFORMAÇÕES CONSTANTES DO SELO, CONFORME PORTARIA INMETRO Nº 333/2012: SEGURANÇA, COMPULSÓRIO, REGISTRO 70442396/2014, IFBQ0003, INMETRO.	250,00	UN	6,19	1.547,50	6,50	6,50	5,58	6,19
9	58912	COLA GLITER 35 GRAMAS LAVÁVEL E NÃO TÓXICA, NAS CORES PRATA, DOURADA, VERDE, VERMELHA, AZUL E CRISTAL, COMPOSTA POR RESINAS DE PVA, GLITER, E CONSERVANTE BENZOATIZOL – FABRICAÇÃO NACIONAL COM SELO DO INMETRO OCP 0061.	150,00	UN	5,02	753,00	4,75	5,50	4,80	5,02
10	54380	PURPURINA PÓ - PIGMENTO METALICO EXTRAFINO P/ PINTURA OU EFEITOS METALIZADOS FRASCOS DE 3,5 GRAMAS: CORES: VERDE (UNI), DOURADO (UNI), AZUL (UNI), VERMELHO (UNI), AMARELO (UNI).	50,00	UN	5,24	262,00	7,50	5,00	3,23	5,24
11	58919	TINTA GUACHE COM 250 ml, ATÓXICA PRONTO PARA USO, SOLÚVEL EM ÁGUA, CORES MISCÍVEIS ENTRE SI, DE FABRICAÇÃO NACIONAL, COMPOSIÇÃO: RESINA, ÁGUA, PIGMENTOS, CARGA E CONSERVANTES. COM TAMPÁ DOSADORA. CORES: AMARELO LIMÃO, AMARELO OURO, AMARELO PELE, AZUL CELESTE, AZUL TURQUESA, BRANCO, LARANJA, LILÁS, MAGENTA, MARROM, PRETO, ROSA, VERDE BANDEIRA, VERDE FOLHA, VERMELHO FOGO E VIOLETA. MARCA DE REFERÊNCIA ACRILEX.	500,00	FRAS	7,26	3.630,00	8,50	6,50	6,78	7,26
<b>Valor Total Estimado: R\$</b>						<b>22.247,90</b>				

**LOTE 3**

Item	Código	Nome do produto/serviço	Quantidade	Unidade	Preço máximo	Preço máximo total
------	--------	-------------------------	------------	---------	--------------	--------------------

EMPRESA 1	EMPRESA 2	EMPRESA 3	MÉDIA
-----------	-----------	-----------	-------

000033

1	50441	CANETA ESFEROGRÁFICA CRISTAL NA COR AZUL, SEXTAVADA, COM TAMPA ANTIASFIXIANTE, COM ORIFÍCIO LATERAL, SENSÍVEL AO TATO, COMPOSTA POR RESINAS TERMOPLÁSTICAS, TINTA À BASE DE CORANTES ORGÂNICOS E SOLVENTES, PONTA MÉDIA 1,0 mm EM LATÃO COM ESFERA EM TUNGSTÊNIO, VALIDADE INDETERMINADA, EMBALAGEM COM 50 UNIDADES. O PRODUTO DEVE SER DE FABRICAÇÃO NACIONAL COM SELO DO INMETRO OCP 006.	100,00	CX	50,17	5.017,00
2	50442	CANETA ESFEROGRÁFICA CRISTAL NA COR PRETA, SEXTAVADA, COM TAMPA ANTIASFIXIANTE, COM ORIFÍCIO LATERAL, SENSÍVEL AO TATO, COMPOSTA POR RESINAS TERMOPLÁSTICAS, TINTA À BASE DE CORANTES ORGÂNICOS E SOLVENTES, PONTA MÉDIA 1,0 mm EM LATÃO COM ESFERA EM TUNGSTÊNIO, VALIDADE INDETERMINADA, EMBALAGEM COM 50 UNIDADES. PRODUTO DEVE SER DE FABRICAÇÃO NACIONAL COM SELO DO INMETRO OCP 006.	50,00	CX	50,17	2.508,50
3	57642	CANETA ESFEROGRÁFICA CRISTAL NA COR VERMELHA, SEXTAVADA, COM TAMPA ANTIASFIXIANTE, COM ORIFÍCIO LATERAL, SENSÍVEL AO TATO, COMPOSTA POR RESINAS TERMOPLÁSTICAS, TINTA À BASE DE CORANTES ORGÂNICOS E SOLVENTES, PONTA MÉDIA 1,0 mm EM LATÃO COM ESFERA EM TUNGSTÊNIO, VALIDADE INDETERMINADA, EMBALAGEM COM 50 UNIDADES. O PRODUTO DEVE SER DE FABRICAÇÃO NACIONAL COM SELO DO INMETRO OCP 006.	50,00	CX	53,50	2.675,00
<b>Valor Total Estimado: R\$</b>						<b>10.200,50</b>

48,00	55,00	<b>47,50</b>	50,17
48,00	55,00	<b>47,50</b>	50,17
58,00	55,00	<b>47,50</b>	53,50

**LOTE 4**

Item	Código	Nome do produto/serviço	Quantidade	Unidade	Preço máximo	Preço máximo total
1	58913	COLA QUENTE EM BASTÃO TRANSPARENTE 30 CM DE COMPRIMENTO E 6MM DE ESPESSURA (FINA).	3000,00	UN	0,83	2.490,00
2	58914	COLA QUENTE EM BASTÃO TRANSPARENTE 30CM DE COMPRIMENTO 10MM DE ESPESSURA (GROSSA).	2000,00	UN	1,81	3.620,00
3	57664	PISTOLA PARA APLICAÇÃO DE COLA QUENTE PARA BASTÃO FINO, 15 WATTS, BIVOLT, COM ISOLANTE TÉRMICO NA PONTA, FIO 2 X 0,75 mm <sup>2</sup>	100,00	UN	24,00	2.400,00
4	57665	PISTOLA PARA APLICAÇÃO DE COLA QUENTE PARA BASTÃO GROSSO, 40 WATTS, BIVOLT, COM ISOLANTE TÉRMICO NA PONTA, FIO 2 X 0,75 mm <sup>2</sup>	70,00	UN	34,50	2.415,00
<b>Valor Total Estimado: R\$</b>						<b>10.925,00</b>

EMPRESA 1	EMPRESA 2	EMPRESA 3	MÉDIA
0,80	0,80	<b>0,90</b>	0,83
1,80	1,60	<b>2,03</b>	1,81
25,00	20,00	<b>27,00</b>	24,00
35,00	30,00	<b>38,50</b>	34,50

**LOTE 5**

Item	Código	Nome do produto/serviço	Quantidade	Unidade	Preço máximo	Preço máximo total
1	58917	RÉGUA EM ACRÍLICO TRANSPARENTE COM 30 cm DE COMPRIMENTO COM UMA BORDA INDICANDO MEDIDAS EM CENTÍMETROS E OUTRA INDICANDO EM POLEGADAS.	300,00	UN	2,65	795,00

EMPRESA 1	EMPRESA 2	EMPRESA 3	MÉDIA
2,75	2,50	<b>2,71</b>	2,65

000034

2	61552	RÉGUA EM ACRÍLICO TRANSPARENTE COM 60CM DE COMPRIMENTO, COM BORDA INDICANDO MEDIDAS EM CENTÍMETROS E OUTRA INDICANDO EM POLEGADAS.	100,00	UN	11,67	1.167,00
3	61553	RÉGUA EM MDF/MADEIRA. COM 100CM DE COMPRIMENTO POR 4CM DE LARGURA. INDICANDO MEDIDAS EM CENTÍMETROS.	100,00	UN	17,06	1.706,00
Valor Total Estimado: R\$						3.668,00

9,00	9,50	16,52	11,67
14,50	14,00	22,67	17,06

**LOTE 6**

Item	Código	Nome do produto/serviço	Quantidade	Unidade	Preço máximo	Preço máximo total
1	58920	CARTOLINA ESCOLAR PAPEL 150g/m <sup>2</sup> , FORMATO 60X66CM, CORES AZUL, VERDE, AMARELA, VERMELHA, BRANCA E ROSA	1000,00	UN	1,05	1.050,00
2	34378	EVA EMBORRACHADO 40 X 60CM, COM 2MM DE ESPESSURA COM GLITER, CORES VARIADAS.	150,00	UN	7,49	1.123,50
3	58922	EVA EMBORRACHADO EM PLACAS 40 X 60CM COM 2MM DE ESPESSURA NAS CORES BRANCA, PRETA, VERMELHA, AZUL, VERDE, AMARELA, ROSA LARANJA, ROXO, MARROM, ROSA CLARO, AZUL CLARO, VERDE CLARO	1000,00	UN	4,20	4.200,00
4	61554	ISOPOR EM PLACAS TERMOACÚSTICAS ANTICHAMAS. COM MEDIDA DE 100X50X2CM.	10,00	UN	6,88	68,80
5	61555	ISOPOR EM PLACAS TERMOACÚSTICAS ANTICHAMAS. COM MEDIDA DE 100X50X3CM.	10,00	UN	10,33	103,30
6	61556	ISOPOR EM PLACAS TERMOACÚSTICAS ANTICHAMAS. COM MEDIDA DE 100X50X5CM.	10,00	UN	13,87	138,70
7	58923	PAPEL CAMURÇA, DISPONÍVEIS NAS CORES: VERMELHO, VERDE, AZUL, AMARELO, ROXO, ROSA, PINK, LARANJA, BRANCA, PRETA E MARROM	500,00	UN	1,35	675,00
8	58924	PAPEL CARTÃO, CARTAZ, CARTOPLEX DISPONÍVEL NAS CORES VERDE, AZUL, AMARELO VERMELHO, ROSA E PINK	800,00	UN	1,58	1.264,00
9	58925	PAPEL CELOFANE DISPONÍVEL NAS CORES VERDE, VERMELHO, AZUL, AMARELO E TRANSPARENTE	200,00	UN	3,12	624,00
10	50679	PAPEL CREPOM TRADICIONAL 48 X 200 CM, ENROLADO, NAS CORES VERMELHO, AZUL, VERDE, AMARELO, BRANCO, PRETO, LARANJA, ROSA, ROXO E MARROM	500,00	UN	1,59	795,00
11	58926	PAPEL DOBRADURA ESPELHO, NAS CORES: VERMELHA, VERDE, AMARELA, AZUL, LARANJA, PINK, AZUL CLARO, ROSA E PRETA	500,00	UN	0,56	280,00
12	57197	PAPEL DUPLA FACE (DUPLICOLOR), TAMANHO 0,48X0,66 CM, 180GR. VÁRIAS CORES.	500,00	UN	1,55	775,00
13	50681	PAPEL LAMINADO DIMENSÕES MÍNIMAS 60X49 MM, CORES VARIADAS.	150,00	UN	1,70	255,00
14	58928	PAPEL SEDA ESCOLAR TAMANHO PADRÃO NAS CORES VERDE, AMARELO, AZUL, VERMELHO E BRANCO	100,00	UN	0,45	45,00
Valor Total Estimado: R\$						11.397,30

EMPRESA 1	EMPRESA 2	EMPRESA 3	MÉDIA
1,20	0,90	1,06	1,05
7,50	8,00	6,96	7,49
3,00	3,00	6,60	4,20
6,50	8,00	6,15	6,88
9,50	9,00	12,48	10,33
14,85	10,00	16,76	13,87
1,25	1,50	1,30	1,35
1,50	1,50	1,75	1,58
2,50	2,50	4,36	3,12
1,35	1,50	1,92	1,59
0,60	0,50	0,59	0,56
1,30	1,50	1,86	1,55
1,50	1,50	2,09	1,70
0,45	0,50	0,41	0,45

**LOTE 7**

Item	Código	Nome do produto/serviço	Quantidade	Unidade	Preço máximo	Preço máximo total
------	--------	-------------------------	------------	---------	--------------	--------------------

EMPRESA 1	EMPRESA 2	EMPRESA 3	MÉDIA
-----------	-----------	-----------	-------

000035

1	50678	PAPEL CONTACT AUTO ADESIVO, TRANSPARENTE, 45CM LARGURA X 25 METROS DE COMPRIMENTO.	4,00	ROLO	116,77	467,08
2	50680	PAPEL KRAFT ACETINADO GRAMATURA 80 G/M <sup>2</sup> , EM BOBINA COM PESO APROXIMADO DE 12KG	60,00	UN	131,87	7.912,20
3	50682	PAPEL PARA PRESENTE, ROLO COM 60 CM DE LARGURA, COM 06 KG, DIVERSAS ESTAMPAS.	5,00	ROLO	111,50	557,50
4	61557	PLÁSTICO PARA ENCAPAR. RECICLÁVEL. TRANSPARENTE. TAMANHO: 45CM X 200CM. ESPESSURA: 0,05MM.	100,00	ROLO	5,75	575,00
Valor Total Estimado: R\$						9.511,78

115,00	85,00	150,30	116,77
155,00	120,00	120,60	131,87
110,00	90,00	134,50	111,50
4,75	5,00	7,49	5,75

LOTE 8

Item	Código	Nome do produto/serviço	Quantidade	Unidade	Preço máximo	Preço máximo total
1	61558	CADERNO ¼ BROCHURA, 48 FOLHAS, DE 200MM X 140MM. PARA ARITMÉTICA. QUADRICULADOS FOLHAS INTERNAS DE 7MMX7MM. CAPA MOLE.	300,00	PC	13,90	4.170,00
2	61559	CADERNO ¼, BROCHURA, 48 FOLHAS, DE 200MM X 140MM. MIOLO PAUTADO. CAPA MOLE.	300,00	PC	11,82	3.546,00
3	58929	CADERNO DE CALIGRAFIA: BROCHURÃO, CAPA MOLE, TAMANHO 20,2 X 20,0 CM, 40 FOLHAS, GRAMATURA MÍNIMA 56 G/M2. FOLHA BRANCA.	300,00	UN	2,54	762,00
4	54370	CADERNO DE CARTOGRAFIA E DESENHO: MIOLO BRANCO, 96 FOLHAS, GRAMATURA DA FOLHA INTERNA GRAMATURA MÍNIMA 56G/M2, FORMATO 275X200 MM. QUALIDADE IGUAL OU SUPERIOR A MARCA TILIBRA.	200,00	UN	12,73	2.546,00
5	62447	CADERNO UNIVERSITÁRIO 10 MATÉRIAS, 200 FOLHAS NO FORMATO 200X275mm, CAPA DURA, CONTÉM BOLSA PLÁSTICA, FOLHAS PAUTADAS, ÍNDICE/SEPARADOR DE MATÉRIAS, PRODUTO CERTIFICADO. GRAMATURA 56G/M2. FOLHAS INTEIRAS EM PAPEL OFF- SET.	500,00	UN	18,68	9.340,00
6	58931	LIVRO ATA COM 100 FOLHAS NUMERADAS, FORMATO 205 X 300 MM, CAPA E CONTRACAPA EM PAPELÃO 700 g/m <sup>2</sup> , REVESTIDO EM PAPEL 90 g/m <sup>2</sup> PLASTIFICADO, E FOLHAS INTERNAS EM PAPEL OFFSET 56 g/m <sup>2</sup>	40,00	UN	15,11	604,40
7	58932	LIVRO PONTO TAMANHO OFÍCIO COM 100 FOLHAS	30,00	UN	23,10	693,00
8	61560	LIVRO PROTOCOLO DE CORRESPONDÊNCIA. CAPA DURA. COR PRETA OU AZUL. FORMATO 160MMX220MM. GRAMATURA 56G/M2. CAPA DE PAPELÃO 0,705GRS. COM 100 FOLHAS NUMERADAS.	5,00	UN	15,21	76,05
Valor Total Estimado: R\$						21.737,45

EMPRESA 1	EMPRESA 2	EMPRESA 3	MÉDIA
36,00	3,00	2,71	13,90
30,00	3,00	2,46	11,82
1,80	3,00	2,83	2,54
10,00	10,00	18,20	12,73
18,50	15,00	22,53	18,68
14,50	12,00	18,83	15,11
27,50	12,00	29,80	23,10
14,00	12,00	19,64	15,21

LOTE 9

Item	Código	Nome do produto/serviço	Quantidade	Unidade	Preço máximo	Preço máximo total
1	61561	CAIXA PARA ARQUIVO MORTO EM PAPELÃO 428g/m <sup>2</sup> , MEDIDAS 135 X 250 X 355 m DE PROFUNDIDADE, COM REVESTIMENTO EXTERNO EM PAPEL KRAFT 140g/m <sup>2</sup> . CAIXA COM 50 UNIDADES.	40,00	CX	191,67	7.666,80

EMPRESA 1	EMPRESA 2	EMPRESA 3	MÉDIA
210,00	170,00	195,00	191,67

000036

2	58938	PASTA A-Z, ESTRUTURA EM PAPELÃO PLASTIFICADO DE 2 mm DE ESPESSURA, COM PRENDEDOR DE METAL NIQUELADO COM MOLA, TAMANHO APROXIMADO 285 X 85 X 345 mm.	200,00	UN	18,65	3.730,00
3	50683	PASTA CATÁLOGO COM 50 FOLHAS, TAMANHO A-4.	100,00	UN	26,64	2.664,00
4	50684	PASTA OFÍCIO, SANFONADA CONFECCIONADA EM MATERIAL PLÁSTICO, TAMANHO A4 COM 12 DIVISÕES COR CRISTAL.	60,00	UN	26,20	1.572,00
5	58939	PASTA PLÁSTICA PARA OFÍCIO TRANSLÚCIDA COM FECHAMENTO EM ELÁSTICO, 335 X245 X40 mm.	100,00	UN	7,58	758,00
6	57660	PASTA PLÁSTICA PARA OFÍCIO TRANSLÚCIDA COM FECHAMENTO EM ELÁSTICO, 335 X 245 X 20 mm.	150,00	UN	5,17	775,50
7	57661	PASTA PLÁSTICA PARA OFÍCIO TRANSLÚCIDA COM FECHAMENTO EM ELÁSTICO, 335 X 245 X 30 mm.	100,00	UN	6,37	637,00
8	58940	PASTA PLÁSTICA PARA OFÍCIO TRANSLÚCIDA COM FECHAMENTO EM ELÁSTICO, 335 X 245 X 50 mm.	100,00	UN	8,21	821,00
9	58941	PASTA SANFONADA OFÍCIO, PARA ARQUIVO COM 31 BOLSAS EM CARTÃO KRAFT, ENCADERNADA COM CAPA DE PAPELÃO RÍGIDO REVESTIDO DE PERCALUX PRETO. MONTADA EM ORDEM ALFABÉTICA E NUMÉRICA, FECHO COM CADARÇO.	20,00	UN	97,09	1.941,80
10	50464	PASTA SUSPensa MARMORIZADA E PLASTIFICADA COMPLETA, COM HASTE EM ARAME, GRAMPO EM PLÁSTICO E VISORES.	1000,00	UN	4,17	4.170,00
<b>Valor Total Estimado: R\$</b>						<b>24.736,10</b>

18,50	20,00	17,45	18,65
27,50	20,00	32,43	26,64
28,00	22,00	28,60	26,20
6,90	6,50	9,33	7,58
5,50	4,00	6,00	5,17
6,50	5,50	7,10	6,37
7,50	7,50	9,62	8,21
135,00	55,00	101,27	97,09
4,50	3,50	4,50	4,17

**LOTE 10**

Item	Código	Nome do produto/serviço	Quantidade	Unidade	Preço máximo	Preço máximo total
1	50714	TNT TECIDO NÃO TECIDO, ROLO COM 1,40 DE LARGURA X 100M DE COMPRIMENTO X 50 GRAMAS, 100% POLIPROPILENO, COR AZUL.	2,00	PC	210,33	420,66
2	50715	TNT TECIDO NÃO TECIDO, ROLO COM 1,40 DE LARGURA X 100M DE COMPRIMENTO X 50 GRAMAS, 100% POLIPROPILENO, COR VERMELHO.	2,00	PC	210,33	420,66
3	50716	TNT TECIDO NÃO TECIDO, ROLO COM 1,40 DE LARGURA X 100M DE COMPRIMENTO X 50 GRAMAS, 100% POLIPROPILENO, COR MARROM.	2,00	PC	210,33	420,66
4	50717	TNT TECIDO NÃO TECIDO, ROLO COM 1,40 DE LARGURA X 100M DE COMPRIMENTO X 50 GRAMAS, 100% POLIPROPILENO, COR PRETA.	2,00	PC	210,33	420,66
5	50718	TNT TECIDO NÃO TECIDO, ROLO COM 1,40 DE LARGURA X 100M DE COMPRIMENTO X 50 GRAMAS, 100% POLIPROPILENO, COR VERDE.	2,00	PC	210,33	420,66
6	50719	TNT TECIDO NÃO TECIDO, ROLO COM 1,40 DE LARGURA X 100M DE COMPRIMENTO X 50 GRAMAS, 100% POLIPROPILENO, COR BRANCA.	2,00	PC	210,33	420,66
7	50720	TNT TECIDO NÃO TECIDO, ROLO COM 1,40 DE LARGURA X 100M DE COMPRIMENTO X 50 GRAMAS, 100% POLIPROPILENO, COR AMARELA.	2,00	PC	210,33	420,66
<b>Valor Total Estimado: R\$</b>						<b>2.944,62</b>

EMPRESA 1	EMPRESA 2	EMPRESA 3	MÉDIA
290,00	120,00	221,00	210,33
290,00	120,00	221,00	210,33
290,00	120,00	221,00	210,33
290,00	120,00	221,00	210,33
290,00	120,00	221,00	210,33
290,00	120,00	221,00	210,33
290,00	120,00	221,00	210,33

060037

LOTE 11

Item	Código	Nome do produto/serviço	Quantidade	Unidade	Preço máximo	Preço máximo total
1	50628	ALFINETE DE CABEÇA EM AÇO NIQUELADO COM 2,9 CM, 50 GRAMAS A CAIXA.	30,00	CX	9,77	293,10
2	57184	ALFINETE SEGURANÇA, MATERIAL AÇO NIQUELADO, TAMANHO 3, COR PRATEADA. CAIXA COM 100 UNIDADES. 44MM.	30,00	CX	23,77	713,10
3	57185	ALFINETE SEGURANÇA, MATERIAL AÇO NIQUELADO, TAMANHO 4, COR PRATEADA. CAIXA COM 100 UNIDADES. TAMANHO 55MM.	30,00	CX	23,74	712,20
4	50632	ALGODÃO EM BOLAS – COMPOSTO POR FIBRAS NATURAIS 100% ALGODÃO HIDRÓFILO A APRESENTAÇÃO DO PRODUTO DEVERÁ OBEDECER A LEGISLAÇÃO ATUAL VIGENTE - PACOTE COM 100 GRAMAS.	100,00	PCT	17,80	1.780,00
5	57188	BALÃO COLORIDO Nº 7 EMBALAGEM COM 50 UNIDADES.	100,00	PCT	11,81	1.181,00
6	50636	BARBANTE EM FIBRA DE 100% ALGODÃO, COM 8 (OITO) FIOS TRANÇADOS. EMBALAGEM: ROLO COM 400 GRAMAS. COR NEUTRA.	40,00	UN	21,63	865,20
7	50648	CANUDO PLÁSTICO PARA SUCO. EMBALAGEM COM 100 UNIDADES.	100,00	PCT	9,20	920,00
8	61562	GIZ BRANCO PARA LOUSA. PLASTIFICADO. CAIXA COM 50 UNIDADES.	60,00	CX	4,43	265,80
9	61563	GIZ COLORIDO PARA LOUSA. PLASTIFICADO. CAIXA COM 50 UNIDADES.	60,00	CX	5,60	336,00
10	58942	KIT TINTA PINTA CARA - COMPOSTO COM 6 POTES DE 15ML, NAS CORES AZUL, AMARELO, BRANCO, PRETO, VERDE, VERMELHO, 1 PINCEL E GLITER. DE BOA QUALIDADE.	40,00	UN	32,39	1.295,60
11	58943	LANTEJOULAS ESCOLAR COM 1000 UNIDADES.	100,00	PCT	15,27	1.527,00
12	50676	PALITO DE MADEIRA PARA PICOLÉ, COM APROXIMADAMENTE 10 CM DE COMPRIMENTO, COM 100 UNIDADES. COM PONTAS ARREDONDADAS. ACONDICIONADO EM EMBALAGEM COM DADOS DE IDENTIFICAÇÃO DO PRODUTO E MARCA DO FABRICANTE.	150,00	PCT	4,80	720,00
13	58944	VARETA DE BAMBU / TAQUARA PARA ALGODÃO DOCE, BITOLA APROXIMADA DE 4,5 MM, TAMANHO APROXIMADO DE 30 CM, SEM FERPA, SEM PONTA, ACONDICIONADO EM PACOTE COM 100 UNIDADES.	100,00	PCT	9,33	933,00
Valor Total Estimado: R\$						11.542,00

EMPRESA 1	EMPRESA 2	EMPRESA 3	MÉDIA
9,00	10,00	10,30	9,77
17,00	20,00	34,30	23,77
19,00	25,00	27,21	23,74
12,00	10,00	31,40	17,80
9,50	12,00	13,92	11,81
18,50	23,00	23,40	21,63
9,50	8,00	10,11	9,20
4,00	4,00	5,30	4,43
5,00	5,00	6,80	5,60
35,00	29,00	33,18	32,39
3,00	15,00	27,82	15,27
5,00	4,00	5,39	4,80
6,50	8,00	13,50	9,33

LOTE 12

Item	Código	Nome do produto/serviço	Quantidade	Unidade	Preço máximo	Preço máximo total
1	61564	FITA ADESIVA COLORIDA EM PP, 12MM X 40M. CORES VARIADAS.	80,00	UN	2,33	186,40
2	50658	FITA ADESIVA CREPE 18MM X 50M.	600,00	UN	6,49	3.894,00
3	50659	FITA ADESIVA DUPLA FACE, EM POLIPROPILENO, DIMENSÕES 19 MM X 30 M.	50,00	UN	11,21	560,50
4	58945	FITA ADESIVA TRANSPARENTE 12mm X 40m.	250,00	UN	2,43	607,50

EMPRESA 1	EMPRESA 2	EMPRESA 3	MÉDIA
2,50	2,00	2,49	2,33
4,90	5,00	9,56	6,49
10,50	7,00	16,12	11,21
1,50	4,00	1,80	2,43

000038

5	50451	FITA LARGA TRANSPARENTE 48mm X 45m.	500,00	UN	6,03	3.015,00
6	50663	FITA SILVER TAPE 45MM X 5M.	15,00	UN	23,25	348,75
7	50665	FITILHO PARA PRESENTE COM 5MM DE LARGURA, 65 % POLIETILENO, 35% POLIPROPILENO, CORES VARIADAS, ROLO COM 50 METROS.	50,00	ROLO	7,06	353,00
<b>Valor Total Estimado: R\$</b>						<b>8.965,15</b>

6,00	4,00	8,08	6,03
29,00	18,00	22,76	23,25
3,50	12,00	5,69	7,06

**LOTE 13**

Item	Código	Nome do produto/serviço	Quantidade	Unidade	Preço máximo	Preço máximo total
1	58946	GRAMPEADOR 106/8 PREMIUM BLISTER. APLICAÇÕES: TAPEÇARIA, FIXAÇÃO FORROS, TELAS, FIXAÇÃO CARTAZES, SERIGRAFIA, MARCENARIA, VITRINISMO, CARTONAGEM, DECORAÇÃO. UTILIZA GRAMPOS, 106/4, 106/6 E 106/8. TAMANHO APROXIMADO: 16CMX18CMX 3,5CM. FÁCIL COLOCAÇÃO DOS GRAMPOS.	3,00	UN	125,26	375,78
2	62448	GRAMPEADOR COM ESTRUTURA METÁLICA, ACABAMENTO NIQUELADO E MOLA DE ABASTECIMENTO COM RETRAÇÃO AUTOMÁTICA. COM CAPACIDADE PARA GRAMPEAR ATÉ 25 FOLHAS DE PAPEL 75G/M2. ESTOJO DE ALOJAMENTO DOS GRAMPOS EM CHAPA DE AÇO. GRAMPO RECOMENDADO: 26/6. COMPATÍVEL COM GRAMPO 24/6. COM BASE EMBORRACHADA DE 13CM. DIMENSÕES: 5,3X9X20,5CM (AXLXC). PESO APROXIMADO DE 410GRS. MODELO DE REFERÊNCIA: BRW GP3000.	90,00	UN	64,65	5.818,50
3	62449	GRAMPEADOR PROFISSIONAL DE METAL COM CAPACIDADE PARA GRAMPEAR ATÉ 100 FOLHAS. COM TRILHO CROMADO. UTILIZA GRAMPOS 23/6 (PARA ATÉ 30 FOLHAS), 23/8 (PARA ATÉ 50 FOLHAS), 23/10 (PARA ATÉ 70 FOLHAS), 23/13 (PARA ATÉ 100 FOLHAS). DIMENSÕES: 30X11,5X8CM (CXLXA). MARCA DE REFERÊNCIA: JOCAR OFFICE.	70,00	UN	113,37	7.935,90
4	58951	GRAMPO COBREADO PARA GRAMPEADOR 26/6. CAIXA CONTENDO 5000 GRAMPOS.	60,00	CX	10,49	629,40
5	62454	GRAMPO GALVANIZADO PARA GRAMPEADOR 26/6 CAIXA CONTENDO 5000 GRAMPOS.	100,00	CX	9,82	982,00
6	50666	GRAMPO P/ GRAMPEADOR 106/06 - GRAMPO PARA GRAMPEAR 106/6 GALVANIZADO, CAIXA 3.500 UNIDADES CADA. DE BOA QUALIDADE.	5,00	CX	24,62	123,10
7	58949	GRAMPO P/ GRAMPEADOR 106/8 – PARA GRAMPEADOR DE TAPECEIROS. GALVANIZADO, CAIXA 2.500 UNIDADES CADA. DE BOA QUALIDADE. UTILIZAÇÃO: TELAS SIGRAFICA EM MADEIRA, ESTOFADOS EM GERAL. TECIDOS E FORROS EM PVC. VANTAGENS: GRAMPOS DE ALTA RESISTÊNCIA E DURABILIDADE. GRAMPOS GALVANIZADOS. GRAMPOS DE ZINCO. PONTAS CORTANTES.	6,00	CX	22,29	133,74
8	58950	GRAMPO COBREADO PARA GRAMPEADOR 23/8. CAIXA CONTENDO 5000 GRAMPOS.	5,00	CX	24,33	121,65
9	58951	GRAMPO COBREADO PARA GRAMPEADOR 23/10. CAIXA CONTENDO 5000 GRAMPOS.	20,00	CX	31,97	639,40
10	62451	GRAMPO COBREADO PARA GRAMPEADOR 23/13. CAIXA CONTENDO 5000 GRAMPOS.	20,00	CX	32,51	650,20
<b>Valor Total Estimado: R\$</b>						<b>17.409,67</b>

EMPRESA 1	EMPRESA 2	EMPRESA 3	MÉDIA
145,00	95,00	135,79	125,26
75,00	29,00	89,96	64,65
145,00	95,00	100,12	113,37
11,00	8,00	12,47	10,49
11,00	7,00	11,46	9,82
26,00	20,00	27,87	24,62
19,00	20,00	27,87	22,29
31,00	20,00	21,99	24,33
33,00	20,00	42,91	31,97
33,00	20,00	44,52	32,51

60000

**LOTE 14**

Item	Código	Nome do produto/serviço	Quantidade	Unidade	Preço máximo	Preço máximo total
1	61565	CAPAS EM POLIPROPILENO PARA ENCADERNAÇÃO, TAMANHO A-4, CORES FUMÊ TRANSPARENTE. PACOTE COM 100 UNIDADES.	20,00	PCT	83,69	1.673,80
2	61566	CONTRA CAPA PARA ENCADERNAÇÃO, TAMANHO A-4, COR PRETA. PACOTE COM 100 UNIDADES.	20,00	PCT	73,07	1.461,40
3	58954	ESPIRAL PARA ENCADERNAÇÃO 20 mm, PARA 120 FOLHAS 75g/m², PACOTE COM 50 UNIDADES.	20,00	PCT	29,97	599,40
4	58955	ESPIRAL PARA ENCADERNAÇÃO 29 mm, PARA 200 FOLHAS 75g/m², PACOTE COM 16 UNIDADES.	10,00	PCT	27,52	275,20
5	58956	ESPIRAL PARA ENCADERNAÇÃO 33 mm, PARA 250 FOLHAS 75g/m², PACOTE COM 12 UNIDADES.	5,00	PCT	32,18	160,90
6	58957	ESPIRAL PARA ENCADERNAÇÃO 40 mm, PARA 350 FOLHAS 75g/m², PACOTE COM 16 UNIDADES.	5,00	PCT	48,63	243,15
7	58958	ESPIRAL PARA ENCADERNAÇÃO 9 mm, PARA 50 FOLHAS 75g/m², PACOTE COM 50 UNIDADES.	20,00	UN	19,62	392,40
<b>Valor Total Estimado: R\$</b>						<b>4.806,25</b>

EMPRESA 1	EMPRESA 2	EMPRESA 3	MÉDIA
100,00	75,00	<b>76,06</b>	83,69
75,00	75,00	<b>69,22</b>	73,07
27,50	35,00	<b>27,40</b>	29,97
39,70	21,00	<b>21,85</b>	27,52
39,70	35,00	<b>21,85</b>	32,18
41,00	56,00	<b>48,88</b>	48,63
21,00	20,00	<b>17,86</b>	19,62

**LOTE 15**

Item	Código	Nome do produto/serviço	Quantidade	Unidade	Preço máximo	Preço máximo total
1	62452	BATERIA ALCALINA 9 VOLTS. ALCALINA. EMBALAGEM COM 02 UNIDADES.	50,00	EMB	15,56	778,00
2	50685	PILHA ALCALINA, TAMANHO PEQUENA (AA), FORMATO CILÍNDRICO, EMBALAGEM DE PAPELÃO COM PLÁSTICO DE PROTEÇÃO, COM IDENTIFICAÇÃO DO PRODUTO, MARCA DO FABRICANTE, DATA DE FABRICAÇÃO E PRAZO DE VALIDADE. EMBALAGEM COM 2 UNIDADES.	200,00	EMB	8,74	1.748,00
3	50686	PILHA ALCALINA, TAMANHO PEQUENA (AAA), FORMATO CILÍNDRICO, EMBALAGEM DE PAPELÃO COM PLÁSTICO DE PROTEÇÃO, COM IDENTIFICAÇÃO DO PRODUTO, MARCA DO FABRICANTE, DATA DE FABRICAÇÃO E PRAZO DE VALIDADE. EMBALAGEM COM 2 UNIDADES.	300,00	EMB	8,59	2.577,00
4	57663	PILHA MÉDIA C ALCALINA, 1,5V, EMBALAGEM COM 02 UNIDADES.	40,00	EMB	59,17	2.366,80
<b>Valor Total Estimado: R\$</b>						<b>7.469,80</b>

EMPRESA 1	EMPRESA 2	EMPRESA 3	MÉDIA
17,00	15,00	<b>14,67</b>	15,56
6,50	7,00	<b>12,71</b>	8,74
6,00	7,00	<b>12,78</b>	8,59
115,00	23,00	<b>39,50</b>	59,17

**LOTE 16**

Item	Código	Nome do produto/serviço	Quantidade	Unidade	Preço máximo	Preço máximo total
1	58959	CANETA MARCA TEXTO, COMPOSTA BASICAMENTE POR RESINAS TERMOPLÁSTICAS, TINTA À BASE DE ÁGUA, CORANTE, ADITIVOS E PONTA DE POLIÉSTER, PRODUTO NÃO TÓXICO, FABRICAÇÃO NACIONAL COM SELO DO INMETRO OCP 0046, NAS CORES AMARELO, LARANJA E VERDE.	250,00	UN	2,79	697,50
2	58960	MARCADOR PERMANENTE PONTA FINA (1.0 mm) COR AZUL.	100,00	UN	6,80	680,00
3	58961	MARCADOR PERMANENTE PONTA FINA (1.0 mm) COR PRETA.	100,00	UN	6,80	680,00

EMPRESA 1	EMPRESA 2	EMPRESA 3	MÉDIA
3,50	2,00	<b>2,87</b>	2,79
8,50	5,00	<b>6,91</b>	6,80
8,50	5,00	<b>6,91</b>	6,80

000040



4	57257	MARCADOR PERMANENTE PONTA FINA (1.0 mm) COR VERMELHA.	100,00	UN	6,80	680,00
5	50689	PINCEL ATÔMICO HIDROGRÁFICO COM PONTA 4,0MM NÃO TÓXICO, DISPONÍVEL NAS CORES: AZUL, PRETA VERDE E VERMELHA, PARA MARCAÇÃO ESCRITA E DESENHO, COMPOSTO POR RESINAS TERMOPLÁSTICAS, TINTA A BASE DE ÁGUA, CORANTES ADITIVOS E PONTA DE POLIÉSTER, PRODUTO DE FABRICAÇÃO NACIONAL COM SELO DO INMETRO OCP 0046.	100,00	UN	4,39	439,00
6	50688	PINCEL ATÔMICO HIDROGRÁFICO, DISPONÍVEL NAS CORES: AZUL, PRETA E VERMELHA, COM PONTA CHANFRADA, COM TRÊS ESPESSURAS DE TRAÇO, SENDO 2,0, 4,5 E 8,0 MM, TINTA PERMANENTE E RECARREGÁVEL, COMPOSTO POR RESINAS TERMOPLÁSTICAS, TINTA A BASE DE ÁLCOOL, CORANTES, RESINAS, SOLVENTES, ADITIVOS, E PONTA DE FELTRO, PRODUTO DE FABRICAÇÃO NACIONAL COM SELO DO INMETRO OCP 0046.	200,00	UN	4,78	956,00
<b>Valor Total Estimado: R\$</b>						<b>4.132,50</b>

8,50	5,00	6,91	6,80
3,75	5,00	4,43	4,39
4,90	5,00	4,43	4,78

**LOTE 17**

Item	Código	Nome do produto/serviço	Quantidade	Unidade	Preço máximo	Preço máximo total
1	50635	BANDEJA, PARA PAPEL, TRIPLA, EM ACRILICO, ESTRUTURA FIXA, NA COR FUME, DIMENSÕES MÍNIMAS 260 X 350 MM. EMBALAGEM COM DADOS DE IDENTIFICACAO DO PRODUTO E MARCA DO FABRICANTE.	60,00	UN	95,15	5.709,00
2	58972	GRAMPO PARA PROCESSOS CONFECCIONADO EM POLIPROPILENO KTM 6900 NA COR BRANCA DE ALTA RESISTÊNCIA PARA ATÉ 500 FOLHAS DE PAPEL SULFITE 75G/CM². DISTÂNCIA ENTRE OS FUROS PADRÃO UNIVERSAL DE 80 MM, HASTES DE 90 MM. FIXAÇÃO FRONTAL SOB PRESSÃO, CAIXA COM 50 UNIDADES.	50,00	CX	25,66	1.283,00
3	62455	PROTECTOR PARA CARTÃO DE CNPJ. PRODUTO CONFECCIONADO COM PAPELÃO E REVESTIDO DE PVC, FRENTE EM PVC CRISTAL E ILHÓS PARA PENDURAR. COM DIMENSÕES DE 215MMX302MM, PARA FIXAÇÃO NA PAREDE. VERTICAL.	50,00	UN	13,39	669,50
4	50724	VISOR PARA PASTA SUSPensa - PARA ORGANIZAR E NOMEAR DOCUMENTOS, EMBALAGEM COM 50 UNIDADES. DE BOA QUALIDADE.	50,00	EMB	11,96	598,00
<b>Valor Total Estimado: R\$</b>						<b>8.259,50</b>

EMPRESA 1	EMPRESA 2	EMPRESA 3	MÉDIA
110,00	65,00	110,45	95,15
32,00	23,00	21,97	25,66
10,50	8,00	21,66	13,39
10,50	12,00	13,39	11,96

**LOTE 18**

Item	Código	Nome do produto/serviço	Quantidade	Unidade	Preço máximo	Preço máximo total
1	57633	BLOCO ANOTE E COLE 4X1 COM 50 FOLHAS CADA 38MMX50MM.	200,00	PCT	7,29	1.458,00
2	57634	BLOCO DE RECADO ADESIVO ANOTE E COLE 76 X102 MM AMARELO COM 100 FOLHAS.	200,00	UN	7,03	1.406,00

EMPRESA 1	EMPRESA 2	EMPRESA 3	MÉDIA
6,50	6,00	9,37	7,29
6,00	6,00	9,09	7,03

00001

3	57190	BOBINA DE PAPEL PARA CALCULADORA; EM 1 VIA; EM PAPEL ACETINADO; PESANDO ENTRE 60 A 65G/M2; MEDINDO 57MM X 30M (LXC); NA COR BRANCA, DE MATERIAL NÃO RECICLADO.	40,00	UN	2,52	100,80
4	57260	BOBINA DE PAPEL PARA CALCULADORA; EM 1 VIA; EM PAPEL ACETINADO; PESANDO ENTRE 60 A 65G/M2; MEDINDO 60MM X 30M (LXC); NA COR BRANCA, DE MATERIAL NÃO RECICLADO.	40,00	UN	3,74	149,60
5	58962	CALCULADORA 12 X 14 COM 12 DÍGITOS, AUTO POWER OFF, MEMÓRIA, FUNCIONAMENTO SOLAR E POR PILHA, COM DESLIGAMENTO AUTOMÁTICO, DISPLAY GRANDE.	60,00	UN	34,26	2.055,60
6	57202	SACO PLASTICO 4 FUROS.	2000,00	UN	0,42	840,00
Valor Total Estimado: R\$						6.010,00

2,50	2,00	<b>3,05</b>	2,52
3,00	3,00	<b>5,23</b>	3,74
33,00	35,00	<b>34,79</b>	34,26
0,40	0,30	<b>0,55</b>	0,42

LOTE 19

Item	Código	Nome do produto/serviço	Quantidade	Unidade	Preço máximo	Preço máximo total
1	61567	CLIPS PARA PAPEL. EMBALAGEM COM 500 GRAMAS. TAMANHO Nº 1/0.	40,00	CX	19,32	772,80
2	61568	CLIPS PARA PAPEL. EMBALAGEM COM 500 GRAMAS. TAMANHO Nº 2/0.	20,00	CX	21,17	423,40
3	61569	CLIPS PARA PAPEL. EMBALAGEM COM 500 GRAMAS. TAMANHO Nº 3/0.	70,00	CX	24,25	1.697,50
4	61570	CLIPS PARA PAPEL. EMBALAGEM COM 500 GRAMAS. TAMANHO Nº 4/0.	50,00	CX	20,20	1.010,00
5	61571	CLIPS PARA PAPEL. EMBALAGEM COM 500 GRAMAS. TAMANHO Nº 6/0.	30,00	CX	21,28	638,40
6	61572	CLIPS PARA PAPEL. EMBALAGEM COM 500 GRAMAS. TAMANHO Nº 8/0.	30,00	CX	20,21	606,30
7	61573	CLIPS PARA PAPEL. EMBALAGEM COM 500 GRAMAS. TAMANHO Nº 10/0.	20,00	CX	33,54	670,80
8	61574	CLIPS PARA PAPEL. EMBALAGEM COM 500 GRAMAS. TAMANHO Nº 12/0.	10,00	CX	31,46	314,60
9	58968	ESTILETE LARGO, LÂMINA DE 18mm, CONFECCIONADO EM PLÁSTICO, COM REFORÇO INTERNO DE METAL, GAVETA PARA LÂMINAS, EMBORRACHADO E COM TRAVA DE LÂMINA AUTOMÁTICA.	200,00	UN	9,29	1.858,00
10	58971	EXTRATOR DE GRAMPO EM AÇO INOX RESISTENTE.	50,00	UN	5,28	264,00
11	58974	PERCEVEJO LATONADO CAIXA COM 100 UNIDADES.	70,00	CX	6,53	457,10
12	57668	PRENDEDOR DE PAPEL EM METAL 32 mm (TIPO GRAMPOMOL).	100,00	UN	1,72	172,00
13	57669	PRENDEDOR DE PAPEL EM METAL 51 mm (TIPO GRAMPOMOL).	100,00	UN	3,67	367,00
14	58918	TESOURA ESCOLAR INOX SEM PONTA 13CM. LÂMINA EM AÇO INOX COM GRADUAÇÃO EM CM, CABO DE MATERIAL POLIPROPILENO. PONTAS ARREDONDADAS. MARCA DE REFERÊNCIA: LEO & LEO.	150,00	UN	4,79	718,50

EMPRESA 1	EMPRESA 2	EMPRESA 3	MÉDIA
22,00	15,00	<b>20,95</b>	19,32
22,00	15,00	<b>26,50</b>	21,17
22,00	15,00	<b>35,76</b>	24,25
22,00	15,00	<b>23,60</b>	20,20
22,00	15,00	<b>26,83</b>	21,28
22,00	15,00	<b>23,63</b>	20,21
22,00	25,00	<b>53,63</b>	33,54
22,00	35,00	<b>37,37</b>	31,46
3,50	18,00	<b>6,38</b>	9,29
5,75	4,00	<b>6,09</b>	5,28
8,00	3,00	<b>8,59</b>	6,53
1,90	1,00	<b>2,25</b>	1,72
4,50	2,00	<b>4,52</b>	3,67
4,50	4,00	<b>5,88</b>	4,79

090042

15	58977	TESOURA MULTIUSO COM 21,6CM. PESO: 59GRS. LÂMINA RETA. TIPO DE FIO: RETO. CABO: POLIPROPILENO. MATERIAL: AÇO INOXIDÁVEL. ACABAMENTO: ACETINADO. ÁREA DE CORTE: 7,5CM. MARCA DE REFERÊNCIA: MUNDIAL.	150,00	UN	18,55	2.782,50
----	-------	---	--------	----	-------	----------

23,50	15,00	17,15	18,55
-------	-------	-------	-------

Valor Total Estimado: R\$ 12.752,90

LOTE 20

Item	Código	Nome do produto/serviço	Quantidade	Unidade	Preço máximo	Preço máximo total
1	58965	COLA BASTÃO 20g, ATÓXICA, COMPOSTA POR ÁGUA, POLÍMERO DENVINILPIRROLIDINONA, ESTEARATO DE SÓDIO E GLICERINA.	150,00	UN	5,45	817,50
2	50649	COLA P/ E.V.A 90GR - COM BICO APLICADOR QUE FACILITE A APLICACAO E QUE SEJA MAIS ECONOMICO; SECAGEM NO AR, NÃO RESISTENTE A LAVAGENS. EMBALAGEM COM A MARCA E OS DADOS DO FABRICANTE, COM POSIÇÃO E IDENTIFICAÇÃO DO PRODUTO. DE BOA QUALIDADE, COM VALIDADE NO MINIMO DE 01 ANO, COM SELO DO INMETRO.	50,00	UN	5,21	260,50
3	58966	CORRETIVO LÍQUIDO/PINCEL COM 18 ml À BASE DE ÁGUA, ATÓXICO, INODORO, FABRICAÇÃO NACIONAL.	60,00	UN	2,79	167,40
4	61575	CORRETIVO EM FITA COM TAMPA PROTETIVA. POSSUI 5MM DE LARGURA POR 6METROS DE COMPRIMENTO.	30,00	UN	8,39	251,70
5	61576	CORRETIVO A CANETA A BASE DE ÁGUA. COM PONTA METÁLICA E VOLUME LÍQUIDO DE 8ML.	20,00	UN	6,33	126,60
6	58967	ELÁSTICO PARA DINHEIRO N/ 18 PACOTE COM 500 GRAMAS	10,00	PCT	21,86	218,60
7	58973	MOLHA DEDO A BASE DE GLICOL E ÁCIDO GRAXO.	50,00	UN	3,92	196,00
8	61577	MOLHA DEDO DE ESPONJA. CONTÉM BASE PLÁSTICA REDONDA COM 50MM E ESPUMA ENCAIXADA.	30,00	UN	3,84	115,20
9	50711	TINTA FOSCA PARA TECIDO COM 37 ML, ATÓXICA PRONTA PARA USO, SOLÚVEL EM ÁGUA, CORES MISCÍVEIS ENTRE SI, DE FABRICAÇÃO NACIONAL, NAS SEGUINTE CORES VERDE, AZUL, VERMELHO, PINK, BRANCA, PRETA, ROSA CLARO, AZUL CLARO E VERDE CLARO.	400,00	UN	4,33	1.732,00

EMPRESA 1	EMPRESA 2	EMPRESA 3	MÉDIA
5,50	3,00	7,86	5,45
4,50	5,50	5,63	5,21
2,50	3,00	2,86	2,79
6,50	10,00	8,67	8,39
4,00	9,00	6,00	6,33
18,00	19,00	28,57	21,86
5,50	3,00	3,25	3,92
4,00	3,00	4,52	3,84
4,25	4,00	4,73	4,33

Valor Total Estimado: R\$ 3.885,50

LOTE 21

Item	Código	Nome do produto/serviço	Quantidade	Unidade	Preço máximo	Preço máximo total
1	58969	ETIQUETA ADESIVA FOLHA A-4, COM 210MM X 297MM. CAIXA COM 100 UNIDADES.	40,00	CX	53,52	2.140,80
2	57255	ETIQUETA ADESIVA TAMANHO FOLHA A-4, FOLHA DIVIDIDA EM 22 ETIQUETAS DE TAMANHO 25,4X99MM, CAIXA COM 100 FOLHAS. PARA USO DO TRANSPORTE ESCOLAR.	70,00	CX	54,42	3.809,40
3	58970	ETIQUETA ADESIVA TAMANHO FOLHA A-4, FOLHA DIVIDIDA EM 33 ETIQUETAS DE TAMANHO 25,4 X 63,5mm CAIXA COM 100 FOLHAS.	15,00	CX	54,42	816,30
4	61578	PAPEL CARBONO. TAMANHO A4. COM 210MM X 297MM. CAIXA COM 100 FOLHAS. CÓPIAS NA COR AZUL OU PRETA.	20,00	CX	79,70	1.594,00

EMPRESA 1	EMPRESA 2	EMPRESA 3	MÉDIA
45,00	50,00	65,56	53,52
45,00	50,00	68,27	54,42
45,00	50,00	68,27	54,42
110,00	50,00	79,11	79,70

000043

5	58927	PAPEL ESPECIAL TAMANHO A-4 210 X 297 mm, 180 g/m <sup>2</sup> , CAIXA/EMBALAGEM COM 50 FOLHAS PARA IMPRESSORA	200,00	CX	21,22	4.244,00
Valor Total Estimado: R\$						12.604,50

16,50	23,00	24,17	21,22
-------	-------	-------	-------

LOTE 22

Item	Código	Nome do produto/serviço	Quantidade	Unidade	Preço máximo	Preço máximo total
1	58975	PERFURADOR MÉDIO PARA PAPEL EM METAL COM CAPACIDADE DE PERFURAÇÃO DE 30 FOLHAS DE 75 g/m <sup>2</sup> .	50,00	UN	63,82	3.191,00
2	61580	PERFURADOR DE FERRO FUNDIDO 2 FUROS. CAPACIDADE DE PERFURAÇÃO: 60 FOLHAS. DIMENSÕES: 115X165X180MM. ABERTURA: 10MM. DISTÂNCIA DE MARGEM: 8MM. DISTÂNCIA ENTRE FUROS: 80MM. BASE E CABO: FERRO FUNDIDO. BASE: PLÁSTICO RECICLÁVEL. PINOS: AÇO TREFILADO, TEMPERADO E ZINCADO. SEPARADORES: TRANSPARENTES. COR: CINZA CLARO. PESO APROXIMADO: 2KG.	2,00	UN	115,00	230,00
3	61579	PERFURADOR DE FERRO FUNDIDO 2 FUROS. CAPACIDADE DE PERFURAÇÃO: 150 FOLHAS. DIMENSÕES: 160X150X360MM. ABERTURA: 12MM. DISTÂNCIA ENTRE FUROS: 80MM. BASE E CABO: FERRO FUNDIDO. BASE: PLÁSTICO RECICLÁVEL. PINOS: AÇO TEMPERADO E AFIADOS. COM ESCALA PARA AJUSTE DE FORMATO DE PAPEL. PESO APROXIMADO DE 2KG.	2,00	UN	532,80	1.065,60
4	58976	PRANCHETA EM LÂMINA DE EUCATEX TAMANHO A-4 COM PRENDEDOR EM METAL.	100,00	UN	9,80	980,00
5	57204	SUORTE PARA FITA DUREX GRANDE.	20,00	UN	37,14	742,80
6	61581	ABRAÇADEIRA CINTA PLÁSTICA. COR BRANCA. MEDIDA DE 200MM DE COMPRIMENTO X 4,8MM DE LARGURA. EMBALAGEM COM 100 UNIDADES.	6,00	EMB	43,90	263,40
Valor Total Estimado: R\$						6.472,80

EMPRESA 1	EMPRESA 2	EMPRESA 3	MÉDIA
62,50	65,00	63,96	63,82
110,00	120,00	115,00	115,00
250,00	650,00	698,40	532,80
9,50	5,00	14,90	9,80
43,50	20,00	47,93	37,14
55,00	29,00	47,70	43,90

LOTE 23 - AMPLA CONCORRÊNCIA

Item	Código	Nome do produto/serviço	Quantidade	Unidade	Preço máximo	Preço máximo total
1	58933	PAPEL SULFITE A-4 210 x 297 mm, AMARELO, 75 g/m <sup>2</sup> , ALCALINO, CAIXA COM 5000 FOLHAS. PAPEL DE FABRICAÇÃO NACIONAL, PRODUZIDO A PARTIR DE CELULOSE VIRGEM ORIUNDA DE FLORESTAS 100% PLANTADAS E COM CERTIFICAÇÃO FSC. <b>AMPLA CONCORRÊNCIA</b>	22,00	CX	308,00	6.776,00
2	58934	PAPEL SULFITE A-4 210 x 297 mm, AZUL, 75 g/m <sup>2</sup> , ALCALINO, CAIXA COM 5000 FOLHAS. PAPEL DE FABRICAÇÃO NACIONAL, PRODUZIDO A PARTIR DE CELULOSE VIRGEM ORIUNDA DE FLORESTAS 100% PLANTADAS E COM CERTIFICAÇÃO FSC. <b>AMPLA CONCORRÊNCIA</b>	22,00	CX	308,00	6.776,00

EMPRESA 1	EMPRESA 2	EMPRESA 3	MÉDIA
290,00	290,00	344,00	308,00
290,00	290,00	344,00	308,00

000041

3	58935	PAPEL SULFITE A-4 210 x 297 mm, BRANCO, 75 g/m <sup>2</sup> , ALCALINO, CAIXA COM 5000 FOLHAS. PAPEL DE FABRICAÇÃO NACIONAL, PRODUZIDO A PARTIR DE CELULOSE DE EUCALIPTO PROVENIENTE DE FLORESTAS RENOVÁVEIS E POSSUI A CERTIFICAÇÃO FSC – FOREST STEWARDSHIP COUNCIL. QUALIDADE IGUAL OU SUPERIOR A COPIMAX. <b>AMPLA CONCORRÊNCIA</b>	225,00	CX	283,36	63.756,00
4	58936	PAPEL SULFITE A-4 210 x 297 mm, ROSA, 75 g/m <sup>2</sup> , ALCALINO, CAIXA COM 5000 FOLHAS. PAPEL DE FABRICAÇÃO NACIONAL, PRODUZIDO A PARTIR DE CELULOSE VIRGEM ORIUNDA DE FLORESTAS 100% PLANTADAS E COM CERTIFICAÇÃO FSC. <b>AMPLA CONCORRÊNCIA</b>	22,00	CX	308,00	6.776,00
Valor Total Estimado: R\$						84.084,00

270,00	220,00	360,07	283,36
290,00	290,00	344,00	308,00

**LOTE 24 - COTA RESERVADA ME/EPP**

Item	Código	Nome do produto/serviço	Quantidade	Unidade	Preço máximo	Preço máximo total
1	58933	PAPEL SULFITE A-4 210 x 297 mm, AMARELO, 75 g/m <sup>2</sup> , ALCALINO, CAIXA COM 5000 FOLHAS. PAPEL DE FABRICAÇÃO NACIONAL, PRODUZIDO A PARTIR DE CELULOSE VIRGEM ORIUNDA DE FLORESTAS 100% PLANTADAS E COM CERTIFICAÇÃO FSC. <b>COTA RESERVADA ME/EPP</b>	8,00	CX	308,00	2.464,00
2	58934	PAPEL SULFITE A-4 210 x 297 mm, AZUL, 75 g/m <sup>2</sup> , ALCALINO, CAIXA COM 5000 FOLHAS. PAPEL DE FABRICAÇÃO NACIONAL, PRODUZIDO A PARTIR DE CELULOSE VIRGEM ORIUNDA DE FLORESTAS 100% PLANTADAS E COM CERTIFICAÇÃO FSC. <b>COTA RESERVADA ME/EPP</b>	8,00	CX	308,00	2.464,00
3	58935	PAPEL SULFITE A-4 210 x 297 mm, BRANCO, 75 g/m <sup>2</sup> , ALCALINO, CAIXA COM 5000 FOLHAS. PAPEL DE FABRICAÇÃO NACIONAL, PRODUZIDO A PARTIR DE CELULOSE DE EUCALIPTO PROVENIENTE DE FLORESTAS RENOVÁVEIS E POSSUI A CERTIFICAÇÃO FSC – FOREST STEWARDSHIP COUNCIL. QUALIDADE IGUAL OU SUPERIOR A COPIMAX. <b>COTA RESERVADA ME/EPP</b>	75,00	CX	283,36	21.252,00
4	58936	PAPEL SULFITE A-4 210 x 297 mm, ROSA, 75 g/m <sup>2</sup> , ALCALINO, CAIXA COM 5000 FOLHAS. PAPEL DE FABRICAÇÃO NACIONAL, PRODUZIDO A PARTIR DE CELULOSE VIRGEM ORIUNDA DE FLORESTAS 100% PLANTADAS E COM CERTIFICAÇÃO FSC. <b>COTA RESERVADA ME/EPP</b>	8,00	CX	308,00	2.464,00
Valor Total Estimado: R\$						28.644,00

EMPRESA 1	EMPRESA 2	EMPRESA 3	MÉDIA
290,00	290,00	344,00	308,00
290,00	290,00	344,00	308,00
270,00	220,00	360,07	283,36
290,00	290,00	344,00	308,00

VALOR TOTAL ESTIMADO R\$	355.983,62
--------------------------	------------

00045

*LZ*  
LUCIANA ZANON  
RESPONSÁVEL PELA PLANILHA FINAL DE PREÇO  
*LZ*

000046

[adm@capanema.pr.gov.br](mailto:adm@capanema.pr.gov.br)

---

**De:** adm@capanema.pr.gov.br  
**Enviado em:** quinta-feira, 3 de março de 2022 16:48  
**Para:** 'Amerincasul Livraria e Papelaria'  
**Assunto:** RES: ORÇAMENTO PARA LICITAÇÃO DE MATERIAIS DE EXPEDIENTE

Boa tarde  
Recebido.  
Muito obrigada



**Luciana Zanon**  
Secretária de Administração  
Decreto 6.930/2021  
[adm@capanema.pr.gov.br](mailto:adm@capanema.pr.gov.br)

---

**De:** Amerincasul Livraria e Papelaria <americansul@wln.com.br>  
**Enviada em:** quinta-feira, 3 de março de 2022 13:42  
**Para:** adm@capanema.pr.gov.br  
**Cc:** americansul@wln.com.br  
**Assunto:** RES: ORÇAMENTO PARA LICITAÇÃO DE MATERIAIS DE EXPEDIENTE

---

**De:** [adm@capanema.pr.gov.br](mailto:adm@capanema.pr.gov.br) [<mailto:adm@capanema.pr.gov.br>]  
**Enviada em:** quarta-feira, 2 de março de 2022 13:03  
**Para:** 'Amerincasul Livraria e Papelaria'  
**Assunto:** ORÇAMENTO PARA LICITAÇÃO DE MATERIAIS DE EXPEDIENTE

Boa tarde  
Encaminho em anexo, orçamento para licitação de MATERIAIS DE EXPEDIENTE.  
Peço que devolva carimbado e assinado o mais rápido possível. **Se possível retornar o mesmo por e-mail.**  
Favor observar atentamente o descritivo e demais características do orçamento.  
Qualquer dúvida, estamos à disposição.  
Grata



**Luciana Zanon**  
Secretária de Administração





**adm@capanema.pr.gov.br**

---

**De:** adm@capanema.pr.gov.br  
**Enviado em:** quarta-feira, 2 de março de 2022 13:03  
**Para:** 'Americasul Livraria e Papelaria'  
**Assunto:** ORÇAMENTO PARA LICITAÇÃO DE MATERIAIS DE EXPEDIENTE  
**Anexos:** ORÇAMENTO EXPEDIENTE 2022.xlsx

Boa tarde

Encaminho em anexo, orçamento para licitação de MATERIAIS DE EXPEDIENTE.

Peço que devolva carimbado e assinado o mais rápido possível. **Se possível retornar o mesmo por e-mail.**

Favor observar atentamente o descritivo e demais características do orçamento.

Qualquer dúvida, estamos à disposição.

Grata



**Luciana Zanon**

Secretária de Administração

Decreto 6.930/2021

[adm@capanema.pr.gov.br](mailto:adm@capanema.pr.gov.br)

[adm@capanema.pr.gov.br](mailto:adm@capanema.pr.gov.br)

---

**De:** adm@capanema.pr.gov.br  
**Enviado em:** sexta-feira, 25 de fevereiro de 2022 16:58  
**Para:** 'anderpel@hotmail.com'  
**Assunto:** ORÇAMENTO PARA LICITAÇÃO DE MATERIAIS DE EXPEDIENTE  
**Anexos:** ORÇAMENTO EXPEDIENTE 2022.xlsx

Boa tarde

Encaminho em anexo, orçamento para licitação de MATERIAIS DE EXPEDIENTE.

Peço que devolva carimbado e assinado o mais rápido possível. **Se possível retornar o mesmo por e-mail.**

Favor observar atentamente o descritivo e demais características do orçamento.

Qualquer dúvida, estamos à disposição.

Grata



**Luciana Zanon**

Secretária de Administração

Decreto 6.930/2021

[adm@capanema.pr.gov.br](mailto:adm@capanema.pr.gov.br)

000051

**adm@capanema.pr.gov.br**

---

**De:** postmaster@outlook.com  
**Enviado em:** sexta-feira, 25 de fevereiro de 2022 16:58  
**Para:** adm@capanema.pr.gov.br  
**Assunto:** Entregue: ORÇAMENTO PARA LICITAÇÃO DE MATERIAIS DE EXPEDIENTE  
**Anexos:** details.txt; Anexo sem título 00358.txt

**A sua mensagem foi entregue aos seguintes destinatários:**

[anderpel@hotmail.com](mailto:anderpel@hotmail.com)

Assunto: ORÇAMENTO PARA LICITAÇÃO DE MATERIAIS DE EXPEDIENTE



E-MAIL

Voltar Criar email Responder Responder .. Encamin Excluir Mover Imprimir Marcar Mais

Caixa de entrada

2

ORÇAMENTO PARA LICITAÇÃO ...

Mensagem 7 de 137

Rascunhos

De Administração - PM Capanema

Para centerbelfb@hotmail.com

Data 15/03/2022 20:22

Enviados

Lixeira

ORÇAMENTO EXPEDIENTE 2022...

Boa tarde

Encaminho em anexo,  
orçamento para licitação de  
MATERIAIS DE EXPEDIENTE.

Peço que devolva carimbado e  
assinado o mais rápido  
possível. **Se possível  
retornar o mesmo por e-  
mail.**

Favor observar atentamente o  
descritivo e demais  
características do orçamento.

Qualquer dúvida, estarnos à  
disposição.

Grata

--

Luciana Zanon  
Secretária Municipal de  
Administração  
Dec. 6930/2021



E-MAIL

Voltar Criar email Responder Responder .. Encaminhar Excluir Mover Imprimir Marcar Mais

Caixa de entrada

2

**RE: ORÇAMENTO PARA LICITA...**

Mensagem 1 de 1

Rascunhos

De CENTERBEL PAPELARIA .

Para Administração - PM Capanema

Data 16/03/2022 23:37

Enviados

Lixeira

Boa noite

CAPANEMA EXPEDIENTE 2022.p...

Segue o orçamento.

Att

Paulo  
Centerbel  
Fone: 46 35249076

**De:** Administração - PM Capanema  
<adm@capanema.pr.gov.br>

**Enviado:** terça-feira, 15 de março  
de 2022 18:22

**Para:** centerbelfb@hotmail.com  
<centerbelfb@hotmail.com>

**Assunto:** ORÇAMENTO PARA  
LICITAÇÃO DE MATERIAIS DE  
EXPEDIENTE

Boa tarde  
Encaminho em anexo,  
orçamento para licitação de  
MATERIAIS DE EXPEDIENTE.  
Peço que devolva carimbado e  
assinado o mais rápido  
possível. **Se possível  
retornar o mesmo por e-  
mail.**

Favor observar atentamente o  
descritivo e demais  
características do orçamento.  
Qualquer dúvida, estamos à  
disposição.

Grata

--

Luciana Zanon  
Secretária Municipal de  
Administração  
Dec. 6930/2021

[adm@capanema.pr.gov.br](mailto:adm@capanema.pr.gov.br)

---

**De:** adm@capanema.pr.gov.br  
**Enviado em:** sexta-feira, 25 de fevereiro de 2022 16:55  
**Para:** 'cordeirolicita@gmail.com'  
**Assunto:** ORÇAMENTO PARA LICITAÇÃO DE MATERIAIS DE EXPEDIENTE  
**Anexos:** ORÇAMENTO EXPEDIENTE 2022.xlsx

Boa tarde

Encaminho em anexo, orçamento para licitação de MATERIAIS DE EXPEDIENTE.

Peço que devolva carimbado e assinado o mais rápido possível. **Se possível retornar o mesmo por e-mail.**

Favor observar atentamente o descritivo e demais características do orçamento.

Qualquer dúvida, estamos à disposição.

Grata



**Luciana Zanon**

Secretária de Administração

Decreto 6.930/2021

[adm@capanema.pr.gov.br](mailto:adm@capanema.pr.gov.br)

**adm@capanema.pr.gov.br**

---

**De:** Mail Delivery Subsystem <MAILER-DAEMON@mailserver2.softsul.net>  
**Enviado em:** sexta-feira, 25 de fevereiro de 2022 16:55  
**Para:** adm@capanema.pr.gov.br  
**Assunto:** Return receipt  
**Anexos:** details.txt; Anexo sem título 00382.txt

The original message was received at Fri, 25 Feb 2022 16:55:16 -0300 from  
238.213.60.187.dynamic.ampnet.com.br [187.60.213.238] (may be forged)

----- The following addresses had successful delivery notifications ----- <cordeirolicita@gmail.com> (relayed to non-DSN-aware mailer)

----- Transcript of session follows ----- <cordeirolicita@gmail.com>... relayed; expect no further notifications

**adm@capanema.pr.gov.br**

---

**De:** adm@capanema.pr.gov.br  
**Enviado em:** sexta-feira, 25 de fevereiro de 2022 16:55  
**Para:** 'destaklp@hotmail.com'  
**Assunto:** ORÇAMENTO PARA LICITAÇÃO DE MATERIAIS DE EXPEDIENTE  
**Anexos:** ORÇAMENTO EXPEDIENTE 2022.xlsx

Boa tarde

Encaminho em anexo, orçamento para licitação de MATERIAIS DE EXPEDIENTE.

Peço que devolva carimbado e assinado o mais rápido possível. **Se possível retornar o mesmo por e-mail.**

Favor observar atentamente o descritivo e demais características do orçamento.

Qualquer dúvida, estamos à disposição.

Grata



**Luciana Zanon**

Secretária de Administração

Decreto 6.930/2021

[adm@capanema.pr.gov.br](mailto:adm@capanema.pr.gov.br)



**adm@capanema.pr.gov.br**

---

**De:** postmaster@outlook.com  
**Enviado em:** sexta-feira, 25 de fevereiro de 2022 16:55  
**Para:** adm@capanema.pr.gov.br  
**Assunto:** Entregue: ORÇAMENTO PARA LICITAÇÃO DE MATERIAIS DE EXPEDIENTE  
**Anexos:** details.txt; Anexo sem título 00388.txt

**A sua mensagem foi entregue aos seguintes destinatários:**

[destaklp@hotmail.com](mailto:destaklp@hotmail.com)

Assunto: ORÇAMENTO PARA LICITAÇÃO DE MATERIAIS DE EXPEDIENTE

**adm@capanema.pr.gov.br**

---

**De:** adm@capanema.pr.gov.br  
**Enviado em:** sexta-feira, 25 de fevereiro de 2022 17:01  
**Para:** 'diplaspellicitacoes@hotmail.com'  
**Assunto:** ORÇAMENTO PARA LICITAÇÃO DE MATERIAIS DE EXPEDIENTE  
**Anexos:** ORÇAMENTO EXPEDIENTE 2022.xlsx

Boa tarde

Encaminho em anexo, orçamento para licitação de MATERIAIS DE EXPEDIENTE.

Peço que devolva carimbado e assinado o mais rápido possível. **Se possível retornar o mesmo por e-mail.**

Favor observar atentamente o descritivo e demais características do orçamento.

Qualquer dúvida, estamos à disposição.

Grata



**Luciana Zanon**

Secretária de Administração

Decreto 6.930/2021

[adm@capanema.pr.gov.br](mailto:adm@capanema.pr.gov.br)

**adm@capanema.pr.gov.br**

---

**De:** postmaster@outlook.com  
**Enviado em:** sexta-feira, 25 de fevereiro de 2022 17:01  
**Para:** adm@capanema.pr.gov.br  
**Assunto:** Entregue: ORÇAMENTO PARA LICITAÇÃO DE MATERIAIS DE EXPEDIENTE  
**Anexos:** details.txt; Anexo sem título 00328.txt

**A sua mensagem foi entregue aos seguintes destinatários:**

[diplaspellicitacoes@hotmail.com](mailto:diplaspellicitacoes@hotmail.com)

Assunto: ORÇAMENTO PARA LICITAÇÃO DE MATERIAIS DE EXPEDIENTE

[adm@capanema.pr.gov.br](mailto:adm@capanema.pr.gov.br)

---

**De:** adm@capanema.pr.gov.br  
**Enviado em:** sexta-feira, 25 de fevereiro de 2022 16:57  
**Para:** 'distribuidoradispel@terra.com.br'  
**Assunto:** ORÇAMENTO PARA LICITAÇÃO DE MATERIAIS DE EXPEDIENTE  
**Anexos:** ORÇAMENTO EXPEDIENTE 2022.xlsx

<b>Controle:</b>	<b>Destinatário</b>	<b>Ler</b>
	'distribuidoradispel@terra.com.br'	
	Dispel	Lida: 26/02/2022 07:56

Boa tarde  
Encaminho em anexo, orçamento para licitação de MATERIAIS DE EXPEDIENTE.  
Peço que devolva carimbado e assinado o mais rápido possível. **Se possível retornar o mesmo por e-mail.**  
Favor observar atentamente o descritivo e demais características do orçamento.  
Qualquer dúvida, estamos à disposição.  
Grata



**Luciana Zanon**  
Secretária de Administração  
Decreto 6.930/2021  
[adm@capanema.pr.gov.br](mailto:adm@capanema.pr.gov.br)

**adm@capanema.pr.gov.br**

---

**De:** Dispel <distribuidoradispel@terra.com.br>  
**Para:** adm@capanema.pr.gov.br; adm@capanema.pr.gov.br  
**Enviado em:** sábado, 26 de fevereiro de 2022 07:56  
**Assunto:** Lidas: ORÇAMENTO PARA LICITAÇÃO DE MATERIAIS DE EXPEDIENTE

Esta é uma confirmação de recebimento da mensagem de email que você enviou para <distribuidoradispel@terra.com.br> em 25/02/2022 16:57

Esta confirmação verifica se a mensagem foi exibida no computador do destinatário em 26/02/2022 07:55

**adm@capanema.pr.gov.br**

---

**De:** adm@capanema.pr.gov.br  
**Enviado em:** sexta-feira, 25 de fevereiro de 2022 16:58  
**Para:** 'estanis@certto.com.br'  
**Assunto:** ORÇAMENTO PARA LICITAÇÃO DE MATERIAIS DE EXPEDIENTE  
**Anexos:** ORÇAMENTO EXPEDIENTE 2022.xlsx

Boa tarde

Encaminho em anexo, orçamento para licitação de MATERIAIS DE EXPEDIENTE.

Peço que devolva carimbado e assinado o mais rápido possível. **Se possível retornar o mesmo por e-mail.**

Favor observar atentamente o descritivo e demais características do orçamento.

Qualquer dúvida, estamos à disposição.

Grata



**Luciana Zanon**

Secretária de Administração

Decreto 6.930/2021

[adm@capanema.pr.gov.br](mailto:adm@capanema.pr.gov.br)

**adm@capanema.pr.gov.br**

---

**De:** Mail Delivery Subsystem <MAILER-DAEMON@mailserver2.softsul.net>  
**Enviado em:** sexta-feira, 25 de fevereiro de 2022 16:59  
**Para:** adm@capanema.pr.gov.br  
**Assunto:** Returned mail: see transcript for details  
**Anexos:** details.txt; ORÇAMENTO PARA LICITAÇÃO DE MATERIAIS DE EXPEDIENTE (44,7 KB)

The original message was received at Fri, 25 Feb 2022 16:57:52 -0300 from  
238.213.60.187.dynamic.ampernet.com.br [187.60.213.238] (may be forged)

----- The following addresses had permanent fatal errors ----- <estanis@certto.com.br>  
(reason: 550 5.1.1 <estanis@certto.com.br>: Recipient address rejected: User unknown in virtual mailbox table)

----- Transcript of session follows ----- ... while talking to csc-mail-pop-02.certto.com.br.:  
>>> DATA  
<<< 550 5.1.1 <estanis@certto.com.br>: Recipient address rejected: User unknown in virtual mailbox table  
550 5.1.1 <estanis@certto.com.br>... User unknown <<< 554 5.5.1 Error: no valid recipients

**adm@capanema.pr.gov.br**

---

**De:** adm@capanema.pr.gov.br  
**Enviado em:** sexta-feira, 25 de fevereiro de 2022 16:57  
**Para:** 'liderancalicitacoes@outlook.com'  
**Assunto:** ORÇAMENTO PARA LICITAÇÃO DE MATERIAIS DE EXPEDIENTE  
**Anexos:** ORÇAMENTO EXPEDIENTE 2022.xlsx

Boa tarde

Encaminho em anexo, orçamento para licitação de MATERIAIS DE EXPEDIENTE.

Peço que devolva carimbado e assinado o mais rápido possível. **Se possível retornar o mesmo por e-mail.**

Favor observar atentamente o descritivo e demais características do orçamento.

Qualquer dúvida, estamos à disposição.

Grata



**Luciana Zanon**

Secretária de Administração

Decreto 6.930/2021

[adm@capanema.pr.gov.br](mailto:adm@capanema.pr.gov.br)



**adm@capanema.pr.gov.br**

---

**De:** postmaster@outlook.com  
**Enviado em:** sexta-feira, 25 de fevereiro de 2022 16:57  
**Para:** adm@capanema.pr.gov.br  
**Assunto:** Entregue: ORÇAMENTO PARA LICITAÇÃO DE MATERIAIS DE EXPEDIENTE  
**Anexos:** details.txt; Anexo sem título 00370.txt

**A sua mensagem foi entregue aos seguintes destinatários:**

[liderancalicitacoes@outlook.com](mailto:liderancalicitacoes@outlook.com)

Assunto: ORÇAMENTO PARA LICITAÇÃO DE MATERIAIS DE EXPEDIENTE

**adm@capanema.pr.gov.br**

---

**De:** postmaster@outlook.com  
**Enviado em:** sábado, 26 de fevereiro de 2022 02:04  
**Para:** adm@capanema.pr.gov.br  
**Assunto:** Entregue: ORÇAMENTO PARA LICITAÇÃO DE MATERIAIS DE EXPEDIENTE  
**Anexos:** details.txt; Anexo sem título 00020.txt

**A sua mensagem foi entregue aos seguintes destinatários:**

[misoservicos@hotmail.com](mailto:misoservicos@hotmail.com)

Assunto: ORÇAMENTO PARA LICITAÇÃO DE MATERIAIS DE EXPEDIENTE

**adm@capanema.pr.gov.br**

---

**De:** adm@capanema.pr.gov.br  
**Enviado em:** sexta-feira, 25 de fevereiro de 2022 17:33  
**Para:** 'lazar@passarelafeliz.com.br'  
**Assunto:** ENC: ORÇAMENTO PARA LICITAÇÃO DE MATERIAIS DE EXPEDIENTE  
**Anexos:** ORÇAMENTO EXPEDIENTE 2022.xlsx

Boa tarde  
Encaminho em anexo, ORÇAMENTO PARA LICITAÇÃO DE MATERIAIS DE EXPEDIENTE.  
Fico no aguardo.  
Grata



**Luciana Zanon**  
Secretária de Administração  
Decreto 6.930/2021  
[adm@capanema.pr.gov.br](mailto:adm@capanema.pr.gov.br)

---

**De:** Atas e Contratos - Passarela <[atasecontratos@passarelafeliz.com.br](mailto:atasecontratos@passarelafeliz.com.br)>  
**Enviada em:** sexta-feira, 25 de fevereiro de 2022 15:59  
**Para:** adm@capanema.pr.gov.br  
**Assunto:** RES: ORÇAMENTO PARA LICITAÇÃO DE MATERIAIS DE EXPEDIENTE

Boa tarde!!!  
Favor encaminhar setor responsável: [lazar@passarelafeliz.com.br](mailto:lazar@passarelafeliz.com.br)



---

**De:** adm@capanema.pr.gov.br <[adm@capanema.pr.gov.br](mailto:adm@capanema.pr.gov.br)>  
**Enviada em:** sexta-feira, 25 de fevereiro de 2022 15:32  
**Para:** Atas e Contratos - Passarela <[atasecontratos@passarelafeliz.com.br](mailto:atasecontratos@passarelafeliz.com.br)>  
**Assunto:** ORÇAMENTO PARA LICITAÇÃO DE MATERIAIS DE EXPEDIENTE

Boa tarde  
Encaminho em anexo, orçamento para licitação de MATERIAIS DE EXPEDIENTE.  
Peço que devolva carimbado e assinado o mais rápido possível. **Se possível retornar o mesmo por e-mail.**

Favor observar atentamente o descritivo e demais características do orçamento.  
Qualquer dúvida, estamos à disposição.  
Grata



**Luciana Zanon**

Secretária de Administração

Decreto 6.930/2021

[adm@capanema.pr.gov.br](mailto:adm@capanema.pr.gov.br)

**adm@capanema.pr.gov.br**

---

**De:** postmaster@iwgroup.com.br  
**Enviado em:** sexta-feira, 25 de fevereiro de 2022 17:33  
**Para:** adm@capanema.pr.gov.br  
**Assunto:** Entregue: ENC: ORÇAMENTO PARA LICITAÇÃO DE MATERIAIS DE EXPEDIENTE  
**Anexos:** details.txt; Anexo sem título 00400.txt

**A sua mensagem foi entregue aos seguintes destinatários:**

[lazaro@passarelafeliz.com.br](mailto:lazaro@passarelafeliz.com.br)

Assunto: ENC: ORÇAMENTO PARA LICITAÇÃO DE MATERIAIS DE EXPEDIENTE

[adm@capanema.pr.gov.br](mailto:adm@capanema.pr.gov.br)

---

**De:** Compras Grupo Volfran Francescon Presentes  
<comprasgrupovolfran@gmail.com>  
**Enviado em:** sexta-feira, 25 de fevereiro de 2022 17:41  
**Para:** adm@capanema.pr.gov.br  
**Assunto:** Re: ORÇAMENTO PARA LICITAÇÃO DE MATERIAIS DE EXPEDIENTE

Olá,  
Tudo bem?

Nós não estaremos mais participando de licitações.

Atenciosamente,  
Grupo Volfran.

Em sex., 25 de fev. de 2022 às 17:00, <[adm@capanema.pr.gov.br](mailto:adm@capanema.pr.gov.br)> escreveu:

Boa tarde

Encaminho em anexo, orçamento para licitação de MATERIAIS DE EXPEDIENTE.

Peço que devolva carimbado e assinado o mais rápido possível. **Se possível retornar o mesmo por e-mail.**

Favor observar atentamente o descritivo e demais características do orçamento.

Qualquer dúvida, estamos à disposição.

Grata



**Luciana Zanon**

Secretária de Administração

Decreto 6.930/2021

[adm@capanema.pr.gov.br](mailto:adm@capanema.pr.gov.br)

## ORÇAMENTO

RAZÃO SOCIAL:	DIST.DE MAT.DE ESC.AMERICANSUL LTDA		
CNPJ:	73.272.528/0001-93	EMAIL:	americansul@win.com.br
ENDEREÇO:	RUA D.PEDRO I,394		
COMPLEMENTO:		BAIRRO:	CENTRO
TELEFONE:	46-3563 1014	CONTATO:	
CIDADE:	SANTO ANTONIO DO SUDOESTE	UF:	PARANÁ

**AQUISIÇÃO DE MATERIAIS DE EXPEDIENTE PARA USO NAS SECRETARIAS DA ADMINISTRAÇÃO PÚBLICA DO MUNICÍPIO DE CAPANEMA-PR, PROCESSADO PELO SISTEMA DE REGISTRO DE PREÇOS.**

**MODALIDADE: PREGÃO ELETRÔNICO.**

**PRAZO DE ENTREGA: 15 DIAS APÓS A SOLICITAÇÃO DA SECRETARIA RESPONSÁVEL**

**PRAZO DE PAGAMENTO: 30 DIAS APÓS ENTREGA DOS PRODUTOS E DA NOTA FISCAL.**

**VALIDADE: 12 MESES.**

## LOTE 1

Item	Código	Nome do produto/serviço	Quantidade	Unidade	Preço máximo	Preço máximo total
1	57186	ALMOFADA PARA CARIMBO, MEDINDO APROXIMADAMENTE 75 X 60 MM.	30,00	UN	13,50	405,00
2	57187	APAGADOR PARA QUADRO BRANCO COM CORPO EM PLÁSTICO DE ALTA RESISTÊNCIA NA COR AZUL, BASE EM FELTRO E SUPERFÍCIE INTERNA EM ESPUMA. REFIL SUBSTITUÍVEL. DIMENSÕES DO PRODUTO: 15CM X 6CM. MARCA DE REFERÊNCIA: FABER CASTELL.	150,00	UN	18,50	2.775,00
3	54376	PINCEL MARCADOR PARA QUADRO BRANCO NA COR AZUL, NÃO RECARREGÁVEL, COMPOSTO POR RESINAS TERMOPLÁSTICAS, TINTA A BASE DE ÁLCOOL, PIGMENTOS, RESINAS, SOLVENTES, ADITIVOS, SOLVENTES, E PONTA DE ACRÍLICO. FABRICAÇÃO NACIONAL COM SELO DO INMETRO OCP 0046.	200,00	UN	9,50	1.900,00
4	54377	PINCEL MARCADOR PARA QUADRO BRANCO NA COR PRETA, NÃO RECARREGÁVEL, COMPOSTO POR RESINAS TERMOPLÁSTICAS, TINTA A BASE DE ÁLCOOL, PIGMENTOS, RESINAS, SOLVENTES, ADITIVOS, SOLVENTES, E PONTA DE ACRÍLICO. FABRICAÇÃO NACIONAL COM SELO DO INMETRO OCP 0046.	200,00	UN	9,50	1.900,00
5	54378	PINCEL MARCADOR PARA QUADRO BRANCO NA COR VERMELHO, NÃO RECARREGÁVEL, COMPOSTO POR RESINAS TERMOPLÁSTICAS, TINTA A BASE DE ÁLCOOL, PIGMENTOS, RESINAS, SOLVENTES, ADITIVOS, SOLVENTES, E PONTA DE ACRÍLICO. FABRICAÇÃO NACIONAL COM SELO DO INMETRO OCP 0046.	150,00	UN	9,50	1.425,00
6	61551	TINTA PARA CARIMBO, NA COR PRETO. EMBALAGEM COM 40ML.	100,00	UN	5,50	550,00
7	61550	TINTA PARA CARIMBO, NA COR AZUL. EMBALAGEM COM 40ML.	100,00	UN	5,50	550,00
8	54364	TINTA PARA MARCADOR DE QUADRO BRANCO, EMBALAGEM COM 20 ML, COMPOSTA POR ÁLCOOL, CORANTES, SOLVENTES E ADITIVOS FABRICAÇÃO NACIONAL. COR AZUL.	500,00	UN	9,00	4.500,00
9	54365	TINTA PARA MARCADOR DE QUADRO BRANCO, EMBALAGEM COM 20 ML, COMPOSTA POR ÁLCOOL, CORANTES, SOLVENTES E ADITIVOS FABRICAÇÃO NACIONAL. COR PRETA.	500,00	UN	9,00	4.500,00
10	54366	TINTA PARA MARCADOR DE QUADRO BRANCO, EMBALAGEM COM 20 ML, COMPOSTA POR ÁLCOOL, CORANTES, SOLVENTES E ADITIVOS FABRICAÇÃO NACIONAL. COR VERMELHA.	200,00	UN	9,00	1.800,00
<b>Valor Total Estimado: R\$</b>						<b>20.305,00</b>

## LOTE 2

Item	Código	Nome do produto/serviço	Quantidade de	Unidade	Preço máximo	Preço máximo total
1	54372	APONTADOR DE LÁPIS, DE METAL, COM LÂMINAS DE AÇO CARBONO DE ALTA QUALIDADE, FORMATOS ERGONÔMICOS, MEDINDO APROXIMADAMENTE 3,0CMX1,5CM, COM O SELO DE SEGURANÇA DO INMETRO. CAIXA COM 48 UNIDADES.	30,00	CX	90,00	2.700,00
2	54313	BORRACHA BRANCA MACIA n° 40, CAIXA COM 40 UNIDADES, COMPOSTA POR 100% BORRACHA NATURAL, PRODUTO NÃO TÓXICO DE FABRICAÇÃO NACIONAL.	50,00	CX	19,00	950,00
3	57651	GIZÃO DE CERA TIPO ESTACA COM 12 CORES, 112 GRAMAS NÃO TÓXICO, INDICADO PARA CRIANÇAS ACIMA DE 3 ANOS, COMPOSTO POR CERAS, CARGAS MINERISINERTES E PIGMENTOS. FABRICAÇÃO NACIONAL COM SELO DO INMETRO OCP 0061.	100,00	CX	6,50	650,00
4	58915	LÁPIS DE COR LONGO KIT COM 12 CORES, CORES TRADICIONAIS, COMPOSTO POR PIGMENTOS, AGLUTINANTES, CARGA, INERTE, CERAS E MADEIRA REFLORESTADA COM CERTIFICADO FSC100%. FABRICADO COM TECNOLOGIA TIS - TÉCNICA SEKURAL, EMBALAGEM COMPOSTA POR 12 LÁPIS, DOIS LÁPIS GRAFITE, UM APONTADOR SIMPLES COM LÂMINA DE AÇO E UMA BORRACHA BRANCA Nº 60. MARCA DE REFERÊNCIA: FABER CASTELL.	200,00	CX	19,00	3.800,00
5	58916	LÁPIS PRETO GRAFITE n°2 SEXTAVADO CAIXA COM 144 UNIDADES, FORMULADO COM MICROPARTÍCULAS ATIVAS E TECNOLOGIA SEKURAL- COMPOSTO POR MATERIAL CERÂMICO, GRAFITE E MADEIRA REFLORESTADA COM CERTIFICAÇÃO 100% FSC. FABRICAÇÃO NACIONAL COM SELO DO INMETRO OCP 0006. MARCA DE REFERÊNCIA: FABER CASTELL.	30,00	CX	144,50	4.335,00
6	54326	MASSA DE MODELAR PLASTILINA, MODELING CLAY, CAIXA COM 12 CORES SORTIDAS, CONTENDO 180GRAMAS, PRODUTO NÃO TÓXICO, INDICADO PARA CRIANÇAS ACIMA DE 3 ANOS – FABRICAÇÃO NACIONAL COM SELO DO INMETRO. VALIDADE DE NO MÍNIMO 2 ANOS CONTADOS A PARTIR DA DATA DE ENTREGA. REFERÊNCIA: MARCA ACRILEX OU SIMILAR.	200,00	CX	6,50	1.300,00
7	58902	COLA BRANCA ESCOLAR LAVÁVEL 1KG. ADESIVA A BASE DE PVA COM ALTA FORÇA DE COLAGEM E FÁCIL APLICAÇÃO. ESPECIFICAÇÕES TÉCNICAS PRONTO PARA USO, SEM A NECESSIDADE DE PREPARO OU ADIÇÃO DE OUTROS COMPONENTES TECNOLOGIA À BASE D'ÁGUA, ISENTA DE SOLVENTES. FÁCIL MANUSEIO E LIMPEZA. ODOR SUAVE. PRODUTO SEM CARACTERÍSTICAS TÓXICAS. ALTA FORÇA DE COLAGEM. EXCELENTE FLEXIBILIDADE, IDEAL PARA A COLAGEM DE MATERIAIS QUE SOFREM ESFORÇO MECÂNICO. ÓTIMA VISCOSIDADE. COMPOSIÇÃO: POLIACETATO DE VINILA (PVA) EM DISPERSÃO AQUOSA. OBS.: NÃO ADERE MATERIAIS À BASE DE POLIETILENO, POLIPROPILENO E PTFE (RESINA ANTIADERENTE). FABRICAÇÃO NACIONAL COM SELO DO INMETRO. PESO: 1KG. DIMENSÕES: 20X7X7CM. MARCA DE REFERÊNCIA: ALBA.	100,00	KG	23,50	2.350,00
8	58903	COLA BRANCA ESCOLAR LAVÁVEL 110 GRAMAS, NÃO TÓXICA, COMPOSTA POR POLIACETATO DE VINILA (PVA) EM DISPERSÃO AQUOSA, FABRICAÇÃO NACIONAL. INFORMAÇÕES CONSTANTES DO SELO, CONFORME PORTARIA INMETRO Nº 333/2012: SEGURANÇA, COMPULSÓRIO, REGISTRO 70442396/2014, IFBQ0003. INMETRO.	250,00	UN	6,50	1.625,00
9	58912	COLA GLITER 35 GRAMAS LAVÁVEL E NÃO TÓXICA, NAS CORES PRATA, DOURADA, VERDE, VERMELHA, AZUL E CRISTAL, COMPOSTA POR RESINAS DE PVA, GLITER, E CONSERVANTE BENZOATIZOL – FABRICAÇÃO NACIONAL COM SELO DO INMETRO OCP 0061.	150,00	UN	4,75	712,50



10	54380	PURPURINA PÓ - PIGMENTO METALICO EXTRAFINO P/ PINTURA OU EFEITOS METALIZADOS FRASCOS DE 3,5 GRAMAS: CORES: VERDE (UNI), DOURADO (UNI), AZUL (UNI), VERMELHO (UNI), AMARELO (UNI).	50,00	UN	7,50	375,00
11	58919	TINTA GUACHE COM 250 ml, ATÓXICA PRONTA PARA USO, SOLÚVEL EM ÁGUA, CORES MISCÍVEIS ENTRE SI, DE FABRICAÇÃO NACIONAL, COMPOSIÇÃO: RESINA, ÁGUA, PIGMENTOS, CARGA E CONSERVANTES. COM TAMPA DOSADORA. CORES: AMARELO LIMÃO, AMARELO OURO, AMARELO PELE, AZUL CELESTE, AZUL TURQUESA, BRANCO, LARANJA, LILÁS, MAGENTA, MARROM, PRETO, ROSA, VERDE BANDEIRA, VERDE FOLHA, VERMELHO FOGO E VIOLETA. MARCA DE REFERÊNCIA ACRILEX.	500,00	FRAS	8,50	4.250,00
<b>Valor Total Estimado: R\$</b>						23.047,50

**LOTE 3**

Item	Código	Nome do produto/serviço	Quantidade	Unidade	Preço máximo	Preço máximo total
1	50441	CANETA ESFEROGRAFICA CRISTAL NA COR AZUL, SEXTAVADA, COM TAMPA ANTIFIXANTE, COM ORIFÍCIO LATERAL, SENSÍVEL AO TATO, COMPOSTA POR RESINAS TERMOPLÁSTICAS, TINTA À BASE DE CORANTES ORGÂNICOS E SOLVENTES, PONTA MÉDIA 1,0 mm EM LATÃO COM ESFERA EM TUNGSTÊNIO, VALIDADE INDETERMINADA, EMBALAGEM COM 50 UNIDADES. O PRODUTO DEVE SER DE FABRICAÇÃO NACIONAL COM SELO DO INMETRO OCP 006	100,00	CX	48,00	4.800,00
2	50442	CANETA ESFEROGRAFICA CRISTAL NA COR PRETA, SEXTAVADA, COM TAMPA ANTIFIXANTE, COM ORIFÍCIO LATERAL, SENSÍVEL AO TATO, COMPOSTA POR RESINAS TERMOPLÁSTICAS, TINTA À BASE DE CORANTES ORGÂNICOS E SOLVENTES, PONTA MÉDIA 1,0 mm EM LATÃO COM ESFERA EM TUNGSTÊNIO, VALIDADE INDETERMINADA, EMBALAGEM COM 50 UNIDADES PRODUTO DEVE SER DE FABRICAÇÃO NACIONAL COM SELO DO INMETRO OCP 006	50,00	CX	48,00	2.400,00
3	57642	CANETA ESFEROGRAFICA CRISTAL NA COR VERMELHA, SEXTAVADA, COM TAMPA ANTIFIXANTE, COM ORIFÍCIO LATERAL, SENSÍVEL AO TATO, COMPOSTA POR RESINAS TERMOPLÁSTICAS, TINTA À BASE DE CORANTES ORGÂNICOS E SOLVENTES, PONTA MÉDIA 1,0 mm EM LATÃO COM ESFERA EM TUNGSTÊNIO, VALIDADE INDETERMINADA, EMBALAGEM COM 50 UNIDADES. O PRODUTO DEVE SER DE FABRICAÇÃO NACIONAL COM SELO DO INMETRO OCP 006	50,00	CX	-	-
<b>Valor Total Estimado: R\$</b>						7.200,00

**LOTE 4**

Item	Código	Nome do produto/serviço	Quantidade	Unidade	Preço máximo	Preço máximo total
1	58913	COLA QUENTE EM BASTÃO TRANSPARENTE 30 CM DE COMPRIMENTO E 6MM DE ESPESSURA (FINA).	3000,00	UN	0,80	2.400,00
2	58914	COLA QUENTE EM BASTÃO TRANSPARENTE 30CM DE COMPRIMENTO 10MM DE ESPESSURA (GROSSA).	2000,00	UN	1,80	3.600,00
3	57664	PISTOLA PARA APLICAÇÃO DE COLA QUENTE PARA BASTÃO FINO, 15 WATTS, BIVOLT, COM ISOLANTE TÉRMICO NA PONTA, FIO 2 X 0,75 mm <sup>2</sup>	100,00	UN	25,00	750,00
4	57665	PISTOLA PARA APLICAÇÃO DE COLA QUENTE PARA BASTÃO GROSSO, 40 WATTS, BIVOLT, COM ISOLANTE TÉRMICO NA PONTA, FIO 2 X 0,75 mm <sup>2</sup>	70,00	UN	35,00	2.450,00
<b>Valor Total Estimado: R\$</b>						9.200,00

**LOTE 5**

Item	Código	Nome do produto/serviço	Quantidade	Unidade	Preço máximo	Preço máximo total
1	58917	RÉGUA EM ACRÍLICO TRANSPARENTE COM 30 cm DE COMPRIMENTO COM UMA BORDA INDICANDO MEDIDAS EM CENTÍMETROS E OUTRA INDICANDO EM POLEGADAS.	300,00	UN	2,75	825,00
2	61552	RÉGUA EM ACRÍLICO TRANSPARENTE COM 60CM DE COMPRIMENTO, COM BORDA INDICANDO MEDIDAS EM CENTÍMETROS E OUTRA INDICANDO EM POLEGADAS.	100,00	UN	9,00	900,00
3	61553	RÉGUA EM MDF/MADEIRA. COM 100CM DE COMPRIMENTO POR 4CM DE LARGURA. INDICANDO MEDIDAS EM CENTÍMETROS.	100,00	UN	14,50	1.450,00
<b>Valor Total Estimado: R\$</b>						<b>82.070,00</b>

**LOTE 6**

Item	Código	Nome do produto/serviço	Quantidade	Unidade	Preço máximo	Preço máximo total
1	58920	CARTOLINA ESCOLAR PAPEL 150g/m <sup>2</sup> , FORMATO 60X66CM, CORES AZUL, VERDE, AMARELA, VERMELHA, BRANCA E ROSA	1000,00	UN	1,20	1.200,00
2	58956	EVA EMBORRACHADO 40 X 60CM, COM 2MM DE ESPESSURA COM GLITER, CORES VARIADAS.	150,00	UN	7,50	1.125,00
3	58922	EVA EMBORRACHADO EM PLACAS 40 X 60CM COM 2MM DE ESPESSURA NAS CORES BRANCA, PRETA, VERMELHA, AZUL, VERDE, AMARELA, ROSA LARANJA, ROXO, MARROM, ROSA CLARO, AZUL CLARO, VERDE CLARO	1000,00	UN	3,00	3.000,00
4	61554	ISOPOR EM PLACAS TERMOACÚSTICAS ANTICHAMAS. COM MEDIDA DE 100X50X2CM.	10,00	UN	6,50	65,00
5	61555	ISOPOR EM PLACAS TERMOACÚSTICAS ANTICHAMAS. COM MEDIDA DE 100X50X3CM.	10,00	UN	9,50	95,00
6	61556	ISOPOR EM PLACAS TERMOACÚSTICAS ANTICHAMAS. COM MEDIDA DE 100X50X5CM.	10,00	UN	14,85	148,50
7	58923	PAPEL CAMURÇA, DISPONÍVEIS NAS CORES: VERMELHO, VERDE, AZUL, AMARELO, ROXO, ROSA, PINK, LARANJA, BRANCA, PRETA E MARROM	500,00	UN	1,25	625,00
8	58924	PAPEL CARTÃO, CARTAZ, CARTOPLEX DISPONÍVEL NAS CORES VERDE, AZUL, AMARELO VERMELHO, ROSA E PINK	800,00	UN	1,50	1.200,00
9	58925	PAPEL CELOFANE DISPONÍVEL NAS CORES VERDE, VERMELHO, AZUL, AMARELO E TRANSPARENTE	200,00	UN	2,50	500,00
10	50679	PAPEL CREPOM TRADICIONAL 48 X 200 CM, ENROLADO, NAS CORES VERMELHO, AZUL, VERDE, AMARELO, BRANCO, PRETO, LARANJA, ROSA, ROXO E MARROM	500,00	UN	1,35	675,00
11	58926	PAPEL DOBRADURA ESPELHO, NAS CORES: VERMELHA, VERDE, AMARELA, AZUL, LARANJA, PINK, AZUL CLARO, ROSA E PRETA	500,00	UN	0,60	300,00
12	57197	PAPEL DUPLA FACE (DUPLICOLOR), TAMANHO 0,48X0,66 CM, 180GR. VÁRIAS CORES.	500,00	UN	1,30	650,00
13	50681	PAPEL LAMINADO DIMENSÕES MÍNIMAS 60X49 MM, CORES VARIADAS.	150,00	UN	1,50	225,00
14	58928	PAPEL SEDA ESCOLAR TAMANHO PADRÃO NAS CORES VERDE, AMARELO, AZUL, VERMELHO E BRANCO	100,00	UN	0,45	45,00
<b>Valor Total Estimado: R\$</b>						<b>9.853,50</b>

**LOTE 7**

Item	Código	Nome do produto/serviço	Quantidade	Unidade	Preço máximo	Preço máximo total
1	50678	PAPEL CONTACT AUTO ADESIVO, TRANSPARENTE, 45CM LARGURA X 25 METROS DE COMPRIMENTO.	4,00	ROLO	115,00	460,00
2	50680	PAPEL KRAFT ACETINADO GRAMATURA 80 G/M <sup>2</sup> , EM BOBINA COM PESO APROXIMADO DE 12KG	60,00	UN	155,00	9.300,00
3	50682	PAPEL PARA PRESENTE, ROLO COM 60 CM DE LARGURA, COM 06 KG, DIVERSAS ESTAMPAS.	5,00	ROLO	110,00	550,00

4	61557	PLÁSTICO PARA ENCAPAR. RECICLÁVEL. TRANSPARENTE. TAMANHO: 45CM X 200CM. ESPESSURA: 0,05MM.	100,00	ROLO	4,75	475,00
<b>Valor Total Estimado: R\$</b>						10.785,00

## LOTE 8

Item	Código	Nome do produto/serviço	Quantidade	Unidade	Preço máximo	Preço máximo total
1	61558	CADERNO ¼ BROCHURA, 48 FOLHAS, DE 200MM X 140MM. PARA ARITMÉTICA. QUADRICULADOS FOLHAS INTERNAS DE 7MMX7MM. CAPA MOLE.	300,00	PC	36,00	10.800,00
2	61559	CADERNO ¼, BROCHURA, 48 FOLHAS, DE 200MM X 140MM. MIOLO PAUTADO. CAPA MOLE.	300,00	PC	30,00	9.000,00
3	58929	CADERNO DE CALIGRAFIA: BROCHURÃO, CAPA MOLE, TAMANHO 20,2 X 20,0 CM, 40 FOLHAS, GRAMATURA MÍNIMA 56 G/M2. FOLHA BRANCA.	300,00	UN	1,80	540,00
4	54370	CADERNO DE CARTOGRAFIA E DESENHO: MIOLO BRANCO, 96 FOLHAS, GRAMATURA DA FOLHA INTERNA GRAMATURA MÍNIMA 56G/M2, FORMATO 275X200 MM. QUALIDADE IGUAL OU SUPERIOR A MARCA TILIBRA.	200,00	UN	10,00	2.000,00
5		CADERNO UNIVERSITÁRIO 10 MATÉRIAS, 200 FOLHAS NO FORMATO 200X275mm, CAPA DURA, CONTÉM BOLSA PLÁSTICA, FOLHAS PAUTADAS, ÍNDICE/SEPARADOR DE MATÉRIAS, PRODUTO CERTIFICADO. GRAMATURA 56G/M2. FOLHAS INTEIRAS EM PAPEL OFF- SET.	500,00	UN	18,50	9.250,00
6	58931	LIVRO ATA COM 100 FOLHAS NUMERADAS, FORMATO 205 X 300 MM, CAPA E CONTRACAPA EM PAPELÃO 700 g/m <sup>2</sup> , REVESTIDO EM PAPEL 90 g/m <sup>2</sup> PLASTIFICADO, E FOLHAS INTERNAS EM PAPEL OFFSET 56 g/m <sup>2</sup>	40,00	UN	14,50	580,00
7	58932	LIVRO PONTO TAMANHO OFÍCIO COM 100 FOLHAS	30,00	UN	27,50	825,00
8	61560	LIVRO PROTOCOLO DE CORRESPONDÊNCIA. CAPA DURA. COR PRETA OU AZUL. FORMATO 160MMX220MM. GRAMATURA 56G/M2. CAPA DE PAPELÃO 0,705GRS. COM 100 FOLHAS NUMERADAS.	5,00	UN	14,00	70,00
<b>Valor Total Estimado: R\$</b>						33.065,00

## LOTE 9

Item	Código	Nome do produto/serviço	Quantidade	Unidade	Preço máximo	Preço máximo total
1	58933	PAPEL SULFITE A-4 210 x 297 mm, AMARELO, 75 g/m <sup>2</sup> , ALCALINO, CAIXA COM 5000 FOLHAS. PAPEL DE FABRICAÇÃO NACIONAL, PRODUZIDO A PARTIR DE CELULOSE VIRGEM ORIUNDA DE FLORESTAS 100% PLANTADAS E COM CERTIFICAÇÃO FSC.	30,00	CX	290,00	8.700,00
2	58934	PAPEL SULFITE A-4 210 x 297 mm, AZUL, 75 g/m <sup>2</sup> , ALCALINO, CAIXA COM 5000 FOLHAS. PAPEL DE FABRICAÇÃO NACIONAL, PRODUZIDO A PARTIR DE CELULOSE VIRGEM ORIUNDA DE FLORESTAS 100% PLANTADAS E COM CERTIFICAÇÃO FSC.	30,00	CX	290,00	8.700,00
3	58935	PAPEL SULFITE A-4 210 x 297 mm, BRANCO, 75 g/m <sup>2</sup> , ALCALINO, CAIXA COM 5000 FOLHAS. PAPEL DE FABRICAÇÃO NACIONAL, PRODUZIDO A PARTIR DE CELULOSE DE EUCALIPTO PROVENIENTE DE FLORESTAS RENOVÁVEIS E POSSUI A CERTIFICAÇÃO FSC – FOREST STEWARDSHIP COUNCIL. QUALIDADE IGUAL OU SUPERIOR A COPIMAX	300,00	CX	270,00	81.000,00
4	58936	PAPEL SULFITE A-4 210 x 297 mm, ROSA, 75 g/m <sup>2</sup> , ALCALINO, CAIXA COM 5000 FOLHAS. PAPEL DE FABRICAÇÃO NACIONAL, PRODUZIDO A PARTIR DE CELULOSE VIRGEM ORIUNDA DE FLORESTAS 100% PLANTADAS E COM CERTIFICAÇÃO FSC.	30,00	CX	290,00	8.700,00
<b>Valor Total Estimado: R\$</b>						107.100,00

## LOTE 10

4	61557	PLÁSTICO PARA ENCAPAR. REICLÁVEL. TRANSPARENTE. TAMANHO: 45CM X 200CM. ESPESSURA: 0,05MM.	100,00	ROLO	4,75	475,00
<b>Valor Total Estimado: R\$</b>						10.785,00

## LOTE 8

Item	Código	Nome do produto/serviço	Quantidade	Unidade	Preço máximo	Preço máximo total
1	61558	CADERNO ¼ BROCHURA, 48 FOLHAS, DE 200MM X 140MM. PARA ARITMÉTICA. QUADRICULADOS FOLHAS INTERNAS DE 7MMX7MM. CAPA MOLE.	300,00	PC	36,00	10.800,00
2	61559	CADERNO ¼, BROCHURA, 48 FOLHAS, DE 200MM X 140MM. MIOLO PAUTADO. CAPA MOLE.	300,00	PC	30,00	9.000,00
3	58929	CADERNO DE CALIGRAFIA: BROCHURÃO, CAPA MOLE, TAMANHO 20,2 X 20,0 CM, 40 FOLHAS, GRAMATURA MÍNIMA 56 G/M2. FOLHA BRANCA.	300,00	UN	1,80	540,00
4	54370	CADERNO DE CARTOGRAFIA E DESENHO: MIOLO BRANCO, 96 FOLHAS, GRAMATURA DA FOLHA INTERNA GRAMATURA MÍNIMA 56G/M2, FORMATO 275X200 MM. QUALIDADE IGUAL OU SUPERIOR A MARCA TILIBRA.	200,00	UN	10,00	2.000,00
5		CADERNO UNIVERSITÁRIO 10 MATÉRIAS, 200 FOLHAS NO FORMATO 200X275mm, CAPA DURA, CONTÉM BOLSA PLÁSTICA, FOLHAS PAUTADAS, ÍNDICE/SEPARADOR DE MATÉRIAS, PRODUTO CERTIFICADO. GRAMATURA 56G/M2. FOLHAS INTEIRAS EM PAPEL OFF-SET.	500,00	UN	18,50	9.250,00
6	58931	LIVRO ATA COM 100 FOLHAS NUMERADAS, FORMATO 205 X 300 MM, CAPA E CONTRACAPA EM PAPELÃO 700 g/m <sup>2</sup> , REVESTIDO EM PAPEL 90 g/m <sup>2</sup> PLASTIFICADO, E FOLHAS INTERNAS EM PAPEL OFFSET 56 g/m <sup>2</sup>	40,00	UN	14,50	580,00
7	58932	LIVRO PONTO TAMANHO OFÍCIO COM 100 FOLHAS	30,00	UN	27,50	825,00
8	61560	LIVRO PROTOCOLO DE CORRESPONDÊNCIA. CAPA DURA. COR PRETA OU AZUL. FORMATO 160MMX220MM. GRAMATURA 56G/M2. CAPA DE PAPELÃO 0,705GRS. COM 100 FOLHAS NUMERADAS.	5,00	UN	14,00	70,00
<b>Valor Total Estimado: R\$</b>						33.065,00

## LOTE 9

Item	Código	Nome do produto/serviço	Quantidade	Unidade	Preço máximo	Preço máximo total
1	58933	PAPEL SULFITE A-4 210 x 297 mm, AMARELO, 75 g/m <sup>2</sup> , ALCALINO, CAIXA COM 5000 FOLHAS. PAPEL DE FABRICAÇÃO NACIONAL, PRODUZIDO A PARTIR DE CELULOSE VIRGEM ORIUNDA DE FLORESTAS 100% PLANTADAS E COM CERTIFICAÇÃO FSC.	30,00	CX	290,00	8.700,00
2	58934	PAPEL SULFITE A-4 210 x 297 mm, AZUL, 75 g/m <sup>2</sup> , ALCALINO, CAIXA COM 5000 FOLHAS. PAPEL DE FABRICAÇÃO NACIONAL, PRODUZIDO A PARTIR DE CELULOSE VIRGEM ORIUNDA DE FLORESTAS 100% PLANTADAS E COM CERTIFICAÇÃO FSC.	30,00	CX	290,00	8.700,00
3	58935	PAPEL SULFITE A-4 210 x 297 mm, BRANCO, 75 g/m <sup>2</sup> , ALCALINO, CAIXA COM 5000 FOLHAS. PAPEL DE FABRICAÇÃO NACIONAL, PRODUZIDO A PARTIR DE CELULOSE DE EUCALIPTO PROVENIENTE DE FLORESTAS RENOVÁVEIS E POSSUI A CERTIFICAÇÃO FSC – FOREST STEWARDSHIP COUNCIL. QUALIDADE IGUAL OU SUPERIOR A COPIMAX	300,00	CX	270,00	81.000,00
4	58936	PAPEL SULFITE A-4 210 x 297 mm, ROSA, 75 g/m <sup>2</sup> , ALCALINO, CAIXA COM 5000 FOLHAS. PAPEL DE FABRICAÇÃO NACIONAL, PRODUZIDO A PARTIR DE CELULOSE VIRGEM ORIUNDA DE FLORESTAS 100% PLANTADAS E COM CERTIFICAÇÃO FSC.	30,00	CX	290,00	8.700,00
<b>Valor Total Estimado: R\$</b>						107.100,00

## LOTE 10

Item	Código	Nome do produto/serviço	Quantidade	Unidade	Preço máximo	Preço máximo total
1	61561	CAIXA PARA ARQUIVO MORTO EM PAPELÃO 428g/m <sup>2</sup> , MEDIDAS 135 X 250 X 355 m DE PROFUNDIDADE, COM REVESTIMENTO EXTERNO EM PAPEL KRAFT 140g/m <sup>2</sup> . CAIXA COM 50 UNIDADES.	40,00	CX	210,00	8.400,00
2	58938	PASTA A-Z, ESTRUTURA EM PAPELÃO PLASTIFICADO DE 2 mm DE ESPESSURA, COM PRENDEDOR DE METAL NIQUELADO COM MOLA, TAMANHO APROXIMADO 285 X 85 X 345 mm.	200,00	UN	18,50	3.700,00
3	50683	PASTA CATÁLOGO COM 50 FOLHAS, TAMANHO A-4.	100,00	UN	27,50	2.750,00
4	50684	PASTA OFÍCIO, SANFONADA CONFECCIONADA EM MATERIAL PLÁSTICO, TAMANHO A4 COM 12 DIVISÕES COR CRISTAL.	60,00	UN	28,00	1.680,00
5	58939	PASTA PLÁSTICA PARA OFÍCIO TRANSLÚCIDA COM FECHAMENTO EM ELÁSTICO, 335 X245 X40 mm.	100,00	UN	6,90	690,00
6	57660	PASTA PLÁSTICA PARA OFÍCIO TRANSLÚCIDA COM FECHAMENTO EM ELÁSTICO, 335 X 245 X 20 mm.	150,00	UN	5,50	825,00
7	57661	PASTA PLÁSTICA PARA OFÍCIO TRANSLÚCIDA COM FECHAMENTO EM ELÁSTICO, 335 X 245 X 30 mm.	100,00	UN	6,50	650,00
8	58940	PASTA PLÁSTICA PARA OFÍCIO TRANSLÚCIDA COM FECHAMENTO EM ELÁSTICO, 335 X 245 X 50 mm.	100,00	UN	7,50	750,00
9	58941	PASTA SANFONADA OFÍCIO, PARA ARQUIVO COM 31 BOLSAS EM CARTÃO KRAFT, ENCADERNADA COM CAPA DE PAPELÃO RÍGIDO REVESTIDO DE PERCALUX PRETO. MONTADA EM ORDEM ALFABÉTICA E NUMÉRICA, FECHO COM CADARÇO.	20,00	UN	135,00	2.700,00
10	50464	PASTA SUSPENSÃO MARMORIZADA E PLASTIFICADA COMPLETA, COM HASTE EM ARAME, GRAMPO EM PLÁSTICO E VISORES.	1000,00	UN	4,50	4.500,00
<b>Valor Total Estimado: R\$</b>						<b>26.645,00</b>

**LOTE 11**

Item	Código	Nome do produto/serviço	Quantidade	Unidade	Preço máximo	Preço máximo total
1	50714	TNT TECIDO NÃO TECIDO, ROLO COM 1,40 DE LARGURA X 100M DE COMPRIMENTO X 50 GRAMAS, 100% POLIPROPILENO, COR AZUL.	2,00	PC	290,00	580,00
2	50715	TNT TECIDO NÃO TECIDO, ROLO COM 1,40 DE LARGURA X 100M DE COMPRIMENTO X 50 GRAMAS, 100% POLIPROPILENO, COR VERMELHO.	2,00	PC	290,00	580,00
3	50716	TNT TECIDO NÃO TECIDO, ROLO COM 1,40 DE LARGURA X 100M DE COMPRIMENTO X 50 GRAMAS, 100% POLIPROPILENO, COR MARROM.	2,00	PC	290,00	580,00
4	50717	TNT TECIDO NÃO TECIDO, ROLO COM 1,40 DE LARGURA X 100M DE COMPRIMENTO X 50 GRAMAS, 100% POLIPROPILENO, COR PRETA.	2,00	PC	290,00	580,00
5	50718	TNT TECIDO NÃO TECIDO, ROLO COM 1,40 DE LARGURA X 100M DE COMPRIMENTO X 50 GRAMAS, 100% POLIPROPILENO, COR VERDE.	2,00	PC	290,00	580,00
6	50719	TNT TECIDO NÃO TECIDO, ROLO COM 1,40 DE LARGURA X 100M DE COMPRIMENTO X 50 GRAMAS, 100% POLIPROPILENO, COR BRANCA.	2,00	PC	290,00	580,00
7	50720	TNT TECIDO NÃO TECIDO, ROLO COM 1,40 DE LARGURA X 100M DE COMPRIMENTO X 50 GRAMAS, 100% POLIPROPILENO, COR AMARELA.	2,00	PC	290,00	580,00
<b>Valor Total Estimado: R\$</b>						<b>4.060,00</b>

**LOTE 12**

Item	Código	Nome do produto/serviço	Quantidade	Unidade	Preço máximo	Preço máximo total
1	50628	ALFINETE DE CABEÇA EM AÇO NIQUELADO COM 2,9 CM, 50 GRAMAS A CAIXA.	30,00	CX	9,00	270,00

2	57184	ALFINETE SEGURANÇA, MATERIAL AÇO NIQUELADO, TAMANHO 3, COR PRATEADA. CAIXA COM 100 UNIDADES. EXCLUSIVO ME/EPP. 44MM.	30,00	CX	17,00	510,00
3	57185	ALFINETE SEGURANÇA, MATERIAL AÇO NIQUELADO, TAMANHO 4, COR PRATEADA. CAIXA COM 100 UNIDADES. EXCLUSIVO ME/EPP. TAMANHO 55MM.	30,00	CX	19,00	570,00
4	50632	ALGODÃO EM BOLAS – COMPOSTO POR FIBRAS NATURAIS 100% ALGODÃO HIDRÓFILO A APRESENTAÇÃO DO PRODUTO DEVERÁ OBEDECER A LEGISLAÇÃO ATUAL VIGENTE - PACOTE COM 100 GRAMAS.	100,00	PCT	12,00	1.200,00
5	57188	BALÃO COLORIDO Nº 7 EMBALAGEM COM 50 UNIDADES.	100,00	PCT	9,50	950,00
6	50636	BARBANTE EM FIBRA DE 100% ALGODÃO, COM 8 (OITO) FIOS TRANÇADOS. EMBALAGEM: ROLO COM 400 GRAMAS. COR NEUTRA.	40,00	UN	18,50	740,00
7	50648	CANUDO PLÁSTICO PARA SUÇO. EMBALAGEM COM 100 UNIDADES.	100,00	PCT	9,50	950,00
8	61562	GIZ BRANCO PARA LOUSA. PLASTIFICADO. CAIXA COM 50 UNIDADES.	60,00	CX	4,00	240,00
9	61563	GIZ COLORIDO PARA LOUSA. PLASTIFICADO. CAIXA COM 50 UNIDADES.	60,00	CX	5,00	300,00
10	58942	KIT TINTA PINTA CARA - COMPOSTO COM 6 POTES DE 15ML, NAS CORES AZUL, AMARELO, BRANCO, PRETO, VERDE, VERMELHO, 1 PINCEL E GLITER. DE BOA QUALIDADE.	40,00	UN	35,00	1.400,00
11	58943	LANTEJOUHAS ESCOLAR COM 1000 UNIDADES.	100,00	PCT	3,00	300,00
12	50676	PALITO DE MADEIRA PARA PICOLÉ, COM APROXIMADAMENTE 10 CM DE COMPRIMENTO, COM 100 UNIDADES. COM PONTAS ARREDONDADAS. ACONDICIONADO EM EMBALAGEM COM DADOS DE IDENTIFICAÇÃO DO PRODUTO E MARCA DO FABRICANTE.	150,00	PCT	5,00	750,00
13	58944	VARETA DE BAMBU / TAQUARA PARA ALGODÃO DOCE, BITOLA APROXIMADA DE 4,5 MM, TAMANHO APROXIMADO DE 30 CM, SEM FERPA, SEM PONTA, ACONDICIONADO EM PACOTE COM 100 UNIDADES.	100,00	PCT	6,50	650,00
<b>Valor Total Estimado: R\$</b>						<b>8.830,00</b>

**LOTE 13**

Item	Código	Nome do produto/serviço	Quantidade	Unidade	Preço máximo	Preço máximo total
1	61564	FITA ADESIVA COLORIDA EM PP, 12MM X 40M. CORES VARIADAS.	80,00	UN	2,50	200,00
2	50658	FITA ADESIVA CREPE 18MM X 50M.	600,00	UN	4,90	2.940,00
3	50659	FITA ADESIVA DÚPLA FACE, EM POLIPROPILENO, DIMENSÕES 19 MM X 30 M.	50,00	UN	10,50	525,00
4	58945	FITA ADESIVA TRANSPARENTE 12mm X 40m.	250,00	UN	1,50	375,00
5	50661	FITA DECORATIVA, 65% POLIETILENO, 35%POLIPROPILENO, COM 21MM DE LARGURA X 50METROS. CORES VARIADAS.	30,00	UN	40,00	1.200,00
6	50451	FITA LARGA TRANSPARENTE 48mm X 45m.	500,00	UN	6,00	3.000,00
7	50663	FITA SILVER TAPE 45MM X 5M.	15,00	UN	29,00	435,00
8	50665	FITILHO PARA PRESENTE COM 5MM DE LARGURA, 65 % POLIETILENO, 35% POLIPROPILENO, CORES VARIADAS, ROLO COM 50 METROS.	50,00	ROLO	3,50	175,00
<b>Valor Total Estimado: R\$</b>						<b>8.850,00</b>

**LOTE 14**

Item	Código	Nome do produto/serviço	Quantidade	Unidade	Preço máximo	Preço máximo total
------	--------	-------------------------	------------	---------	--------------	--------------------

1	58946	GRAMPEADOR 106/8 PREMIUM BLISTER. APLICAÇÕES: TAPEÇARIA, FIXAÇÃO FORROS, TELAS, FIXAÇÃO CARTAZES, SERIGRAFIA, MARCENARIA, VITRINISMO, CARTONAGEM, DECORAÇÃO. UTILIZA GRAMPOS, 106/4, 106/6 E 106/8. TAMANHO APROXIMADO: 16CMX18CMX 3,5CM. FÁCIL COLOCAÇÃO DOS GRAMPOS.	3,00	UN	145,00	435,00
2		GRAMPEADOR COM ESTRUTURA METÁLICA, ACABAMENTO NIQUELADO E MOLA DE ABASTECIMENTO COM RETRAÇÃO AUTOMÁTICA. COM CAPACIDADE PARA GRAMPEAR ATÉ 25 FOLHAS DE PAPEL 75G/M2. ESTOJO DE ALOJAMENTO DOS GRAMPOS EM CHAPA DE AÇO. GRAMPO RECOMENDADO: 26/6. COMPATÍVEL COM GRAMPO 24/6. COM BASE EMBORRACHADA DE 13CM. DIMENSÕES: 5,3X9X20,5CM (AXLXC). PESO APROXIMADO DE 410GRS. MODELO DE REFERÊNCIA: BRW GP3000.	90,00	UN	75,00	6.750,00
3		GRAMPEADOR PROFISSIONAL DE METAL COM CAPACIDADE PARA GRAMPEAR ATÉ 100 FOLHAS. COM TRILHO CROMADO. UTILIZA GRAMPOS 23/6 (PARA ATÉ 30 FOLHAS), 23/8 (PARA ATÉ 50 FOLHAS), 23/10 (PARA ATÉ 70 FOLHAS), 23/13 (PARA ATÉ 100 FOLHAS). DIMENSÕES: 30X11,5X8CM (CXLXA). MARCA DE REFERÊNCIA: JOCAR OFFICE.	70,00	UN	145,00	10.150,00
4	58951	GRAMPO COBREADO PARA GRAMPEADOR 26/6. CAIXA CONTENDO 5000 GRAMPOS.	60,00	CX	11,00	660,00
5		GRAMPO GALVANIZADO PARA GRAMPEADOR 26/6 CAIXA CONTENDO 5000 GRAMPOS.	100,00	CX	11,00	1.100,00
6	50666	GRAMPO P/ GRAMPEADOR 106/06 - GRAMPO PARA GRAMPEAR 106/6 GALVANIZADO, CAIXA 3.500 UNIDADES CADA. DE BOA QUALIDADE.	5,00	CX	26,00	130,00
7	58949	GRAMPO P/ GRAMPEADOR 106/8 – PARA GRAMPEADOR DE TAPECEIROS. GALVANIZADO, CAIXA 2.500 UNIDADES CADA. DE BOA QUALIDADE. UTILIZAÇÃO: TELAS SIGRAFICA EM MADEIRA, ESTOFADOS EM GERAL. TECIDOS E FORROS EM PVC. VANTAGENS: GRAMPOS DE ALTA RESISTÊNCIA E DURABILIDADE. GRAMPOS GALVANIZADOS. GRAMPOS DE ZINCO. PONTAS CORTANTES.	6,00	CX	19,00	114,00
8	58950	GRAMPO COBREADO PARA GRAMPEADOR 23/8. CAIXA CONTENDO 5000 GRAMPOS.	5,00	CX	31,00	155,00
9		GRAMPO COBREADO PARA GRAMPEADOR 23/10. CAIXA CONTENDO 5000 GRAMPOS.	20,00	CX	33,00	660,00
10		GRAMPO COBREADO PARA GRAMPEADOR 23/13. CAIXA CONTENDO 5000 GRAMPOS.	20,00	CX	33,00	660,00
<b>Valor Total Estimado: R\$</b>						<b>20.814,00</b>

## LOTE 15

Item	Código	Nome do produto/serviço	Quantidade	Unidade	Preço máximo	Preço máximo total
1	61565	CAPAS EM POLIPROPILENO PARA ENCADERNAÇÃO, TAMANHO A-4, CORES FUMÊ TRANSPARENTE. PACOTE COM 100 UNIDADES.	20,00	PCT	100,00	2.000,00
2	61566	CONTRA CAPA PARA ENCADERNAÇÃO, TAMANHO A-4, COR PRETA. PACOTE COM 100 UNIDADES.	20,00	PCT	75,00	1.500,00
3	58954	ESPIRAL PARA ENCADERNAÇÃO 20 mm, PARA 120 FOLHAS 75g/m <sup>2</sup> , PACOTE COM 50 UNIDADES.	20,00	PCT	27,50	550,00
4	58955	ESPIRAL PARA ENCADERNAÇÃO 29 mm, PARA 200 FOLHAS 75g/m <sup>2</sup> , PACOTE COM 16 UNIDADES.	10,00	PCT	39,70	397,00
5	58956	ESPIRAL PARA ENCADERNAÇÃO 33 mm, PARA 250 FOLHAS 75g/m <sup>2</sup> , PACOTE COM 12 UNIDADES.	5,00	PCT	39,70	198,50
6	58957	ESPIRAL PARA ENCADERNAÇÃO 40 mm, PARA 350 FOLHAS 75g/m <sup>2</sup> , PACOTE COM 16 UNIDADES.	5,00	PCT	41,00	205,00
7	58958	ESPIRAL PARA ENCADERNAÇÃO 9 mm, PARA 50 FOLHAS 75g/m <sup>2</sup> , PACOTE COM 50 UNIDADES.	20,00	UN	21,00	420,00
<b>Valor Total Estimado: R\$</b>						<b>5.270,50</b>

## LOTE 16

Item	Código	Nome do produto/serviço	Quantidade	Unidade	Preço máximo	Preço máximo total
1	50637	BATERIA ALCALINA 9 VOLTS. ALCALINA.	50,00	UN	17,00	850,00
2	50685	PILHA ALCALINA, TAMANHO PEQUENA (AA), FORMATO CILÍNDRICO, EMBALAGEM DE PAPELÃO COM PLÁSTICO DE PROTEÇÃO, COM IDENTIFICAÇÃO DO PRODUTO, MARCA DO FABRICANTE, DATA DE FABRICAÇÃO E PRAZO DE VALIDADE. EMBALAGEM COM 2 UNIDADES.	200,00	EMB	6,50	1.300,00
3	50686	PILHA ALCALINA, TAMANHO PEQUENA (AAA), FORMATO CILÍNDRICO, EMBALAGEM DE PAPELÃO COM PLÁSTICO DE PROTEÇÃO, COM IDENTIFICAÇÃO DO PRODUTO, MARCA DO FABRICANTE, DATA DE FABRICAÇÃO E PRAZO DE VALIDADE. EMBALAGEM COM 2 UNIDADES.	300,00	EMB	6,00	1.800,00
4	57663	PILHA MÉDIA C ALCALINA, 1,5V, EMBALAGEM COM 02 UNIDADES.	40,00	EMB	115,00	4.600,00
<b>Valor Total Estimado: R\$</b>						<b>8.550,00</b>

## LOTE 17

Item	Código	Nome do produto/serviço	Quantidade	Unidade	Preço máximo	Preço máximo total
1	58959	CANETA MARCA TEXTO, COMPOSTA BASICAMENTE POR RESINAS TERMOPLÁSTICAS, TINTA À BASE DE ÁGUA, CORANTE, ADITIVOS E PONTA DE POLIÉSTER, PRODUTO NÃO TÓXICO, FABRICAÇÃO NACIONAL COM SELO DO INMETRO OCP 0046, NAS CORES AMARELO, LARANJA E VERDE.	250,00	UN	3,50	875,00
2	58960	MARCADOR PERMANENTE PONTA FINA (1.0 mm) COR AZUL.	100,00	UN	8,50	850,00
3	58961	MARCADOR PERMANENTE PONTA FINA (1.0 mm) COR PRETA.	100,00	UN	8,50	850,00
4	57257	MARCADOR PERMANENTE PONTA FINA (1.0 mm) COR VERMELHA.	100,00	UN	8,50	850,00
5	50689	PINCEL ATÔMICO HIDROGRÁFICO COM PONTA 4,0MM NÃO TÓXICO, DISPONÍVEL NAS CORES: AZUL, PRETA VERDE E VERMELHA, PARA MARCAÇÃO ESCRITA E DESENHO, COMPOSTO POR RESINAS TERMOPLÁSTICAS, TINTA A BASE DE ÁGUA, CORANTES ADITIVOS E PONTA DE POLIÉSTER, PRODUTO DE FABRICAÇÃO NACIONAL COM SELO DO INMETRO OCP 0046.	100,00	UN	3,75	375,00
6	50688	PINCEL ATÔMICO HIDROGRÁFICO, DISPONÍVEL NAS CORES: AZUL, PRETA E VERMELHA, COM PONTA CHANFRADA, COM TRÊS ESPESSURAS DE TRAÇO, SENDO 2,0, 4,5 E 8,0 MM, TINTA PERMANENTE E RECARREGÁVEL, COMPOSTO POR RESINAS TERMOPLÁSTICAS, TINTA A BASE DE ÁLCOOL, CORANTES, RESINAS, SOLVENTES, ADITIVOS, E PONTA DE FELTRO, PRODUTO DE FABRICAÇÃO NACIONAL COM SELO DO INMETRO OCP 0046.	200,00	UN	4,90	980,00
<b>Valor Total Estimado: R\$</b>						<b>4.780,00</b>

## LOTE 18

Item	Código	Nome do produto/serviço	Quantidade	Unidade	Preço máximo	Preço máximo total
1	50635	BANDEJA, PARA PAPEL, TRIPLA, EM ACRILICO, ESTRUTURA FIXA, NA COR FUME, DIMENSÕES MÍNIMAS 260 X 350 MM. EMBALAGEM COM DADOS DE IDENTIFICACAO DO PRODUTO E MARCA DO FABRICANTE.	60,00	UN	110,00	6.600,00



2	58972	GRAMPO PARA PROCESSOS CONFECCIONADO EM POLIPROPILENO KTM 6900 NA COR BRANCA DE ALTA RESISTÊNCIA PARA ATÉ 500 FOLHAS DE PAPEL SULFITE 75G/CM². DISTÂNCIA ENTRE OS FUROS PADRÃO UNIVERSAL DE 80 MM, HASTES DE 90 MM. FIXAÇÃO FRONTAL SOB PRESSÃO, CAIXA COM 50 UNIDADES.	50,00	CX	32,00	1.600,00
3	57301	PROTECTOR PARA CARTÃO DE CNPJ. PRODUTO CONFECCIONADO COM PAPELÃO E REVESTIDO DE PVC, FRENTE EM PVC CRISTAL E ILHÓS PARA PENDURAR. COM DIMENSÕES DE 215MMX302MM, PARA FIXAÇÃO NA PAREDE. VERTICAL.	50,00	UN	10,50	525,00
4	50724	VISOR PARA PASTA SUSPensa - PARA ORGANIZAR E NOMEAR DOCUMENTOS, EMBALAGEM COM 50 UNIDADES. DE BOA QUALIDADE.	50,00	EMB	10,50	525,00
<b>Valor Total Estimado: R\$</b>						9.250,00

## LOTE 19

Item	Código	Nome do produto/serviço	Quantidade	Unidade	Preço máximo	Preço máximo total
1	57633	BLOCO ANOTE E COLE 4X1 COM 50 FOLHAS CADA 38MMX50MM.	200,00	PCT	6,50	1.300,00
2	57634	BLOCO DE RECADO ADESIVO ANOTE E COLE 76 X102 MM AMARELO COM 100 FOLHAS.	200,00	UN	6,00	1.200,00
3	57190	BOBINA DE PAPEL PARA CALCULADORA; EM 1 VIA; EM PAPEL ACETINADO; PESANDO ENTRE 60 A 65G/M2; MEDINDO 57MM X 30M (LXC); NA COR BRANCA, DE MATERIAL NÃO RECICLADO.	40,00	UN	2,50	100,00
4	57260	BOBINA DE PAPEL PARA CALCULADORA; EM 1 VIA; EM PAPEL ACETINADO; PESANDO ENTRE 60 A 65G/M2; MEDINDO 60MM X 30M (LXC); NA COR BRANCA, DE MATERIAL NÃO RECICLADO.	40,00	UN	3,00	120,00
5	58962	CALCULADORA 12 X 14 COM 12 DÍGITOS, AUTO POWER OFF, MEMÓRIA, FUNCIONAMENTO SOLAR E POR PILHA, COM DESLIGAMENTO AUTOMÁTICO, DISPLAY GRANDE.	60,00	UN	33,00	1.980,00
6	57202	SACO PLASTICO 4 FUROS.	2000,00	UN	0,40	800,00
<b>Valor Total Estimado: R\$</b>						5.500,00

## LOTE 20

Item	Código	Nome do produto/serviço	Quantidade	Unidade	Preço máximo	Preço máximo total
1	61567	CLIPS PARA PAPEL. EMBALAGEM COM 500 GRAMAS. TAMANHO N° 1/0.	40,00	CX	22,00	880,00
2	61568	CLIPS PARA PAPEL. EMBALAGEM COM 500 GRAMAS. TAMANHO N° 2/0.	20,00	CX	22,00	440,00
3	61569	CLIPS PARA PAPEL. EMBALAGEM COM 500 GRAMAS. TAMANHO N° 3/0.	70,00	CX	22,00	1.540,00
4	61570	CLIPS PARA PAPEL. EMBALAGEM COM 500 GRAMAS. TAMANHO N° 4/0.	50,00	CX	22,00	1.100,00
5	61571	CLIPS PARA PAPEL. EMBALAGEM COM 500 GRAMAS. TAMANHO N° 6/0.	30,00	CX	22,00	660,00
6	61572	CLIPS PARA PAPEL. EMBALAGEM COM 500 GRAMAS. TAMANHO N° 8/0.	30,00	CX	22,00	660,00
7	61573	CLIPS PARA PAPEL. EMBALAGEM COM 500 GRAMAS. TAMANHO N° 10/0.	20,00	CX	22,00	440,00
8	61574	CLIPS PARA PAPEL. EMBALAGEM COM 500 GRAMAS. TAMANHO N° 12/0.	10,00	CX	22,00	220,00
9	58968	ESTILETE LARGO, LÂMINA DE 18mm, CONFECCIONADO EM PLÁSTICO, COM REFORÇO INTERNO DE METAL, GAVETA PARA LÂMINAS, EMBORRACHADO E COM TRAVA DE LÂMINA AUTOMÁTICA.	200,00	UN	3,50	700,00
10	58971	EXTRATOR DE GRAMPO EM AÇO INOX RESISTENTE.	50,00	UN	5,75	287,50
11	58973	PERCEVEJO LATONADO CAIXA COM 100 UNIDADES.	70,00	CX	8,00	560,00

12	57668	PRENDEDOR DE PAPEL EM METAL 32 mm (TIPO GRAMPOMOL).	100,00	UN	1,90	190,00
13	57669	PRENDEDOR DE PAPEL EM METAL 51 mm (TIPO GRAMPOMOL).	100,00	UN	4,50	450,00
14	58918	TESOURA ESCOLAR INOX SEM PONTA 13CM. LÂMINA EM AÇO INOX COM GRADUAÇÃO EM CM, CABO DE MATERIAL POLIPROPILENO. PONTAS ARREDONDADAS. MARCA DE REFERÊNCIA: LEO & LEO.	150,00	UN	4,50	675,00
15	58977	TESOURA MULTIUSO COM 21,6CM. PESO: 59GRS. LÂMINA RETA. TIPO DE FIO: RETO. CABO: POLIPROPILENO. MATERIAL: AÇO INOXIDÁVEL. ACABAMENTO: ACETINADO. ÁREA DE CORTE: 7,5CM. MARCA DE REFERÊNCIA: MUNDIAL.	150,00	UN	23,50	3.525,00
<b>Valor Total Estimado: R\$</b>						<b>12.327,50</b>

## LOTE 21

Item	Código	Nome do produto/serviço	Quantidade	Unidade	Preço máximo	Preço máximo total
1	58965	COLA BASTÃO 20g, ATÓXICA, COMPOSTA POR ÁGUA, POLÍMERO DENVINILPIRROLIDINONA, ESTEARATO DE SÓDIO E GLICERINA.	150,00	UN	5,50	825,00
2	50649	COLA P/ E.V.A 90GR - COM BICO APLICADOR QUE FACILITE A APLICACAO E QUE SEJA MAIS ECONOMICO; SECAGEM NO AR, NÃO RESISTENTE A LAVAGENS. EMBALAGEM COM A MARCA E OS DADOS DO FABRICANTE, COMPOSICÃO E IDENTIFICACÃO DO PRODUTO. DE BOA QUALIDADE, COM VALIDADE NO MINIMO DE 01 ANO. COM SELO DO INMETRO.	50,00	UN	4,50	225,00
3	58966	CORRETIVO LÍQUIDO/PINCEL COM 18 ml À BASE DE ÁGUA, ATÓXICO, INODORO, FABRICAÇÃO NACIONAL.	60,00	UN	2,50	150,00
4	61575	CORRETIVO EM FITA COM TAMP A PROTETIVA. POSSUI 5MM DE LARGURA POR 6METROS DE COMPRIMENTO.	30,00	UN	6,50	195,00
5	61576	CORRETIVO A CANETA A BASE DE ÁGUA. COM PONTA METÁLICA E VOLUME LÍQUIDO DE 8ML.	20,00	UN	4,00	80,00
6	58967	ELÁSTICO PARA DINHEIRO N/ 18 PACOTE COM 500 GRAMAS	10,00	PCT	18,00	180,00
7	58973	MOLHA DEDO A BASE DE GLICOL E ÁCIDO GRAXO.	50,00	UN	5,50	275,00
8	61577	MOLHA DEDO DE ESPONJA. CONTÉM BASE PLÁSTICA REDONDA COM 50MM E ESPUMA ENCAIXADA.	30,00	UN	4,00	120,00
9	50711	TINTA FOSCA PARA TECIDO COM 37 ML, ATÓXICA PRONTA PARA USO, SOLÚVEL EM ÁGUA, CORES MISCÍVEIS ENTRE SI, DE FABRICAÇÃO NACIONAL, NAS SEGUINTE CORES VERDE, AZUL, VERMELHO, PINK, BRANCA, PRETA, ROSA CLARO, AZUL CLARO E VERDE CLARO.	400,00	UN	4,25	1.700,00
<b>Valor Total Estimado: R\$</b>						<b>3.750,00</b>

## LOTE 22

Item	Código	Nome do produto/serviço	Quantidade	Unidade	Preço máximo	Preço máximo total
1	58969	ETIQUETA ADESIVA FOLHA A-4, COM 210MM X 297MM. CAIXA COM 100 UNIDADES.	40,00	CX	45,00	1.800,00
2	57255	ETIQUETA ADESIVA TAMANHO FOLHA A-4, FOLHA DIVIDIDA EM 22 ETIQUETAS DE TAMANHO 25,4X99MM, CAIXA COM 100 FOLHAS. PARA USO DO TRANSPORTE ESCOLAR.	70,00	CX	45,00	3.150,00
3	58970	ETIQUETA ADESIVA TAMANHO FOLHA A-4, FOLHA DIVIDIDA EM 33 ETIQUETAS DE TAMANHO 25,4 X 63,5mm CAIXA COM 100 FOLHAS.	15,00	CX	45,00	675,00
4	61578	PAPEL CARBONO. TAMANHO A4. COM 210MM X 297MM. CAIXA COM 100 FOLHAS. CÓPIAS NA COR AZUL OU PRETA.	20,00	CX	110,00	2.200,00
5	58927	PAPEL ESPECIAL TAMANHO A-4 210 X 297 mm, 180 g/m <sup>2</sup> , CAIXA/EMBALAGEM COM 50 FOLHAS PARA IMPRESSORA	200,00	CX	16,50	3.300,00
<b>Valor Total Estimado: R\$</b>						<b>11.125,00</b>

## LOTE 23

Item	Código	Nome do produto/serviço	Quantidade	Unidade	Preço máximo	Preço máximo total
1	58975	PERFURADOR MÉDIO PARA PAPEL EM METAL COM CAPACIDADE DE PERFURAÇÃO DE 30 FOLHAS DE 75 g/m <sup>2</sup> .	50,00	UN	62,50	3.125,00
2	61580	PERFURADOR DE FERRO FUNDIDO 2 FUROS. CAPACIDADE DE PERFURAÇÃO: 60 FOLHAS. DIMENSÕES: 115X165X180MM. ABERTURA: 10MM. DISTÂNCIA DE MARGEM: 8MM. DISTÂNCIA ENTRE FUROS: 80MM. BASE E CABO: FERRO FUNDIDO. BASE: PLÁSTICO RECICLÁVEL. PINOS: AÇO TREFILADO, TEMPERADO E ZINCADO. SEPARADORES: TRANSPARENTES. COR: CINZA CLARO. PESO APROXIMADO: 2KG.	2,00	UN	110,00	220,00
3	61579	PERFURADOR DE FERRO FUNDIDO 2 FUROS. CAPACIDADE DE PERFURAÇÃO: 150 FOLHAS. DIMENSÕES: 160X150X360MM. ABERTURA: 12MM. DISTÂNCIA ENTRE FUROS: 80MM. BASE E CABO: FERRO FUNDIDO. BASE: PLÁSTICO RECICLÁVEL. PINOS: AÇO TEMPERADO E AFIADOS. COM ESCALA PARA AJUSTE DE FORMATO DE PAPEL. PESO APROXIMADO DE 2KG.	2,00	UN	250,00	500,00
4	58976	PRÂNCHEA EM LÂMINA DE EUCATEX TAMANHO A-4 COM PRENDEDOR EM METAL.	100,00	UN	9,50	950,00
5	57204	SUORTE PARA FITA DUREX GRANDE.	20,00	UN	43,50	870,00
6	61581	ABRAÇADEIRA CINTA PLÁSTICA. COR BRANCA. MEDIDA DE 200MM DE COMPRIMENTO X 4,8MM DE LARGURA. EMBALAGEM COM 100 UNIDADES.	6,00	EMB	55,00	330,00
<b>Valor Total Estimado: R\$</b>						<b>5.995,00</b>

DATA: 03/03/2022

CIDADE: SANTO ANTONIO DO SUDOESTE/PR.

O ORÇAMENTO DEVE SER DEVOLVIDO AO SETOR DE COMPRAS DO MUNICÍPIO DE CAPANEMA O MAIS BREVE POSSÍVEL COM CABEÇALHO DEVIDAMENTE PREENCHIDO, CARIMBADO E ASSINADO EM TODAS AS FOLHAS.

DISTRIBUIDORA DE  
MATERIAIS DE  
ESCRITORIO  
AMERICAN:732725  
28000193

Assinado de forma digital  
por DISTRIBUIDORA DE  
MATERIAIS DE ESCRITORIO  
AMERICAN:7327252800019  
3  
Dados: 2022.03.03 13:38:26  
-03'00'

**centerbel**www.centerbel.com  
centerbelfb@hotmail.comFone: (46)  
**3524-9076**Rua Tenente Camargo, 1015  
Francisco Beltrão - PR  
Em frente ao Sítio Supermercado Centro

060033

**ORÇAMENTO****LOTE 1**

Item	Código	Nome do produto/serviço	Quantidade	Unidade	Preço máximo	Preço máximo total
1	57186	ALMOFADA PARA CARIMBO, MEDINDO APROXIMADAMENTE 75 X 60 MM.	30,00	UN	13,00	390,00
2	57187	APAGADOR PARA QUADRO BRANCO COM CORPO EM PLÁSTICO DE ALTA RESISTÊNCIA NA COR AZUL, BASE EM FELTRO E SUPERFÍCIE INTERNA EM ESPUMA. REFIL SUBSTITUÍVEL. DIMENSÕES DO PRODUTO: 15CM X 6CM. MARCA DE REFERÊNCIA: FABER CASTELL.	150,00	UN	18,00	2.700,00
3	54376	PINCEL MARCADOR PARA QUADRO BRANCO NA COR AZUL, NÃO RECARREGÁVEL, COMPOSTO POR RESINAS TERMOPLÁSTICAS, TINTA A BASE DE ÁLCOOL, PIGMENTOS, RESINAS, SOLVENTES, ADITIVOS, SOLVENTES, E PONTA DE ACRÍLICO. FABRICAÇÃO NACIONAL COM SELO DO INMETRO OCP 0046.	200,00	UN	14,00	2.800,00
4	54377	PINCEL MARCADOR PARA QUADRO BRANCO NA COR PRETA, NÃO RECARREGÁVEL, COMPOSTO POR RESINAS TERMOPLÁSTICAS, TINTA A BASE DE ÁLCOOL, PIGMENTOS, RESINAS, SOLVENTES, ADITIVOS, SOLVENTES, E PONTA DE ACRÍLICO. FABRICAÇÃO NACIONAL COM SELO DO INMETRO OCP 0046.	200,00	UN	14,00	2.800,00
5	54378	PINCEL MARCADOR PARA QUADRO BRANCO NA COR VERMELHO, NÃO RECARREGÁVEL, COMPOSTO POR RESINAS TERMOPLÁSTICAS, TINTA A BASE DE ÁLCOOL, PIGMENTOS, RESINAS, SOLVENTES, ADITIVOS, SOLVENTES, E PONTA DE ACRÍLICO. FABRICAÇÃO NACIONAL COM SELO DO INMETRO OCP 0046.	150,00	UN	14,00	2.100,00
6	61551	TINTA PARA CARIMBO, NA COR PRETO. EMBALAGEM COM 40ML.	100,00	UN	5,00	500,00



7	61550	TINTA PARA CARIMBO, NA COR AZUL. EMBALAGEM COM 40ML.	100,00	UN	5,00	500,00
8	54364	TINTA PARA MARCADOR DE QUADRO BRANCO, EMBALAGEM COM 20 ML, COMPOSTA POR ÁLCOOL, CORANTES, SOLVENTES E ADITIVOS FABRICAÇÃO NACIONAL. COR AZUL.	500,00	UN	5,00	2.500,00
9	54365	TINTA PARA MARCADOR DE QUADRO BRANCO, EMBALAGEM COM 20 ML, COMPOSTA POR ÁLCOOL, CORANTES, SOLVENTES E ADITIVOS FABRICAÇÃO NACIONAL. COR PRETA.	500,00	UN	6,00	3.000,00
10	54366	TINTA PARA MARCADOR DE QUADRO BRANCO, EMBALAGEM COM 20 ML, COMPOSTA POR ÁLCOOL, CORANTES, SOLVENTES E ADITIVOS FABRICAÇÃO NACIONAL. COR VERMELHA.	200,00	UN	6,00	1.200,00
<b>Valor Total Estimado:</b>						
<b>R\$</b>						<b>18.490,00</b>

## LOTE 2

Item	Código	Nome do produto/serviço	Quantidade	Unidade	Preço máximo	Preço máximo total
1	54372	APONTADOR DE LÁPIS, DE METAL, COM LÂMINAS DE AÇO CARBONO DE ALTA QUALIDADE, FORMATOS ERGONÔMICOS, MEDINDO APROXIMADAMENTE 3,0CMX1,5CM, COM O SELO DE SEGURANÇA DO INMETRO. CAIXA COM 48 UNIDADES.	30,00	CX	75,00	2.250,00
2	54313	BORRACHA BRANCA MACIA n° 40, CAIXA COM 40 UNIDADES, COMPOSTA POR 100% BORRACHA NATURAL, PRODUTO NÃO TÓXICO DE FABRICAÇÃO NACIONAL.	50,00	CX	20,00	1.000,00
3	57651	GIZÃO DE CERA TIPO ESTACA COM 12 CORES, 112 GRAMAS NÃO TÓXICO, INDICADO PARA CRIANÇAS ACIMA DE 3 ANOS, COMPOSTO POR CERAS, CARGAS MINERISINERTES E PIGMENTOS. FABRICAÇÃO NACIONAL COM SELO DO INMETRO OCP 0061.	100,00	CX	9,00	900,00



centerbel

www.centerbel.com  
centerbel@hctmail.com

Fone: (46)

3524-9076

Rua Tenente Camargo, 1015  
Francisco Beltrão - PR  
Em frente ao Bão Supermercado Centro

090075

4	58915	LÁPIS DE COR LONGO KIT COM 12 CORES, CORES TRADICIONAIS, COMPOSTO POR PIGMENTOS, AGLUTINANTES, CARGA, INERTE, CERAS E MADEIRA REFLORESTADA COM CERTIFICADO FSC100%. FABRICADO COM TECNOLOGIA TIS - TÉCNICA SEKURAL, EMBALAGEM COMPOSTA POR 12 LÁPIS, DOIS LÁPIS GRAFITE, UM APONTADOR SIMPLES COM LÂMINA DE AÇO E UMA BORRACHA BRANCA Nº 60. MARCA DE REFERÊNCIA: FABER CASTELL.	200,00	CX	16,00	3.200,00
5	58916	LÁPIS PRETO GRAFITE n°2 SEXTAVADO CAIXA COM 144 UNIDADES, FORMULADO COM MICROPARTÍCULAS ATIVAS E TECNOLOGIA SEKURAL-COMPOSTO POR MATERIAL CERÂMICO, GRAFITE E MADEIRA REFLORESTADA COM CERTIFICAÇÃO 100% FSC. FABRICAÇÃO NACIONAL COM SELO DO INMETRO OCP 0006. MARCA DE REFERÊNCIA: FABER CASTELL.	30,00	CX	125,00	3.750,00
6	54326	MASSA DE MODELAR PLASTILINA, MODELING CLAY, CAIXA COM 12 CORES SORTIDAS, CONTENDO 180GRAMAS, PRODUTO NÃO TÓXICO, INDICADO PARA CRIANÇAS ACIMA DE 3 ANOS – FABRICAÇÃO NACIONAL COM SELO DO INMETRO. VALIDADE DE NO MÍNIMO 2 ANOS CONTADOS A PARTIR DA DATA DE ENTREGA. REFERÊNCIA: MARCA ACRILEX OU SIMILAR.	200,00	CX	8,00	1.600,00
7	58902	COLA BRANCA ESCOLAR LAVÁVEL 1KG. ADESIVA A BASE DE PVA COM ALTA FORÇA DE COLAGEM E FÁCIL APLICAÇÃO. ESPECIFICAÇÕES TÉCNICAS PRONTO PARA USO, SEM A NECESSIDADE DE PREPARO OU ADIÇÃO DE OUTROS COMPONENTES TECNOLOGIA À BASE D'ÁGUA, ISENTO DE SOLVENTES. FÁCIL MANUSEIO E LIMPEZA. ODOR SUAVE. PRODUTO SEM CARACTERÍSTICAS TÓXICAS. ALTA FORÇA DE COLAGEM. EXCELENTE FLEXIBILIDADE, IDEAL PARA A COLAGEM DE MATERIAIS QUE SOFREM	100,00	KG	29,00	2.900,00



centerbel

Fone: (46) 3524-9076

www.centerbel.com

centerbelfb@hotmail.com

Rua Tenente Camargo, 1015  
Francisco Beltrão - PR  
CNPJ nº 06.818.200/0001-00

000086

		ESFORÇO MECÂNICO. ÓTIMA VISCOSIDADE. COMPOSIÇÃO: POLIACETATO DE VINILA (PVA) EM DISPERSÃO AQUOSA. OBS.: NÃO ADERE MATERIAIS À BASE DE POLIETILENO, POLIPROPILENO E PTFE (RESINA ANTIADERENTE). FABRICAÇÃO NACIONAL COM SELO DO INMETRO. PESO: 1KG. DIMENSÕES: 20X7X7CM. MARCA DE REFERÊNCIA: ALBA.				
8	58903	COLA BRANCA ESCOLAR LAVÁVEL 110 GRAMAS, NÃO TÓXICA, COMPOSTA POR POLIACETATO DE VINILA (PVA) EM DISPERSÃO AQUOSA, FABRICAÇÃO NACIONAL. INFORMAÇÕES CONSTANTES DO SELO, CONFORME PORTARIA INMETRO Nº 333/2012: SEGURANÇA, COMPULSÓRIO, REGISTRO 70442396/2014, IFBQ0003, INMETRO.	250,00	UN	6,50	1.625,00
9	58912	COLA GLITER 35 GRAMAS LAVÁVEL E NÃO TÓXICA, NAS CORES PRATA, DOURADA, VERDE, VERMELHA, AZUL E CRISTAL, COMPOSTA POR RESINAS DE PVA, GLITER, E CONSERVANTE BENZOATIZOL – FABRICAÇÃO NACIONAL COM SELO DO INMETRO OCP 0061.	150,00	UN	5,50	825,00
10	54380	PURPURINA PÓ - PIGMENTO METALICO EXTRAFINO P/ PINTURA OU EFEITOS METALIZADOS FRASCOS DE 3,5 GRAMAS: CORES: VERDE (UNI), DOURADO (UNI), AZUL (UNI), VERMELHO (UNI), AMARELO (UNI).	50,00	UN	5,00	250,00
11	58919	TINTA GUACHE COM 250 ml, ATÓXICA PRONTA PARA USO, SOLÚVEL EM ÁGUA, CORES MISCÍVEIS ENTRE SI, DE FABRICAÇÃO NACIONAL, COMPOSIÇÃO: RESINA, ÁGUA, PIGMENTOS, CARGA E CONSERVANTES. COM TAMPA DOSADORA. CORES: AMARELO LIMÃO, AMARELO OURO, AMARELO PELE, AZUL CELESTE, AZUL TURQUESA, BRANCO,	500,00	FRAS	6,50	3.250,00

**centerbel**[www.centerbel.com](http://www.centerbel.com)[centerbel@hotmai.com](mailto:centerbel@hotmai.com)

Fone: (46)

**3524-9076**

Rua Tenente Camargo, 1015

Francisco Beltrão - PR

CNPJ nº 06.908.000/0001-00

000087

	LARANJA, LILÁS, MAGENTA, MARROM, PRETO, ROSA, VERDE BANDEIRA, VERDE FOLHA, VERMELHO FOGO E VIOLETA. MARCA DE REFERÊNCIA ACRILEX.				
<b>Valor Total Estimado: R\$</b>					<b>21.550,00</b>

**LOTE 3**

Item	Código	Nome do produto/serviço	Quantidade	Unidade	Preço máximo	Preço máximo total
1	50441	CANETA ESFEROGRÁFICA CRISTAL NA COR AZUL, SEXTAVADA, COM TAMPA ANTIASFIXIANTE, COM ORIFÍCIO LATERAL, SENSÍVEL AO TATO, COMPOSTA POR RESINAS TERMOPLÁSTICAS, TINTA À BASE DE CORANTES ORGÂNICOS E SOLVENTES, PONTA MÉDIA 1,0 mm EM LATÃO COM ESFERA EM TUNGSTÊNIO, VALIDADE INDETERMINADA, EMBALAGEM COM 50 UNIDADES. O PRODUTO DEVE SER DE FABRICAÇÃO NACIONAL COM SELO DO INMETRO OCP 006.	100,00	CX	55,00	5.500,00
2	50442	CANETA ESFEROGRÁFICA CRISTAL NA COR PRETA, SEXTAVADA, COM TAMPA ANTIASFIXIANTE, COM ORIFÍCIO LATERAL, SENSÍVEL AO TATO, COMPOSTA POR RESINAS TERMOPLÁSTICAS, TINTA À BASE DE CORANTES ORGÂNICOS E SOLVENTES, PONTA MÉDIA 1,0 mm EM LATÃO COM ESFERA EM TUNGSTÊNIO, VALIDADE INDETERMINADA, EMBALAGEM COM 50 UNIDADES. PRODUTO DEVE SER DE FABRICAÇÃO NACIONAL COM SELO DO INMETRO OCP 006.	50,00	CX	55,00	2.750,00



**centerbel**www.centerbel.com  
centerbelfb@hotmail.comFone: (46)  
**3524-9076**Rua Tenente Camargo, 1015  
Francisco Beltrão - PR  
Emp. Trilite do Iboia Supermercado Centro

000088

3	57642	CANETA ESFEROGRÁFICA CRISTAL NA COR VERMELHA, SEXTAVADA, COM TAMPA ANTIASFIXIANTE, COM ORIFÍCIO LATERAL, SENSÍVEL AO TATO, COMPOSTA POR RESINAS TERMOPLÁSTICAS, TINTA À BASE DE CORANTES ORGÂNICOS E SOLVENTES, PONTA MÉDIA 1,0 mm EM LATÃO COM ESFERA EM TUNGSTÊNIO, VALIDADE INDETERMINADA, EMBALAGEM COM 50 UNIDADES. O PRODUTO DEVE SER DE FABRICAÇÃO NACIONAL COM SELO DO INMETRO OCP 006.	50,00	CX	55,00	2.750,00
<b>Valor Total Estimado: R\$</b>						<b>11.000,00</b>

**LOTE 4**

Item	Código	Nome do produto/serviço	Quantidade	Unidade	Preço máximo	Preço máximo total
1	58913	COLA QUENTE EM BASTÃO TRANSPARENTE 30 CM DE COMPRIMENTO E 6MM DE ESPESSURA (FINA).	3000,00	UN	0,80	2.400,00
2	58914	COLA QUENTE EM BASTÃO TRANSPARENTE 30CM DE COMPRIMENTO 10MM DE ESPESSURA (GROSSA).	2000,00	UN	1,60	3.200,00
3	57664	PISTOLA PARA APLICAÇÃO DE COLA QUENTE PARA BASTÃO FINO, 15 WATTS, BIVOLT, COM ISOLANTE TÉRMICO NA PONTA, FIO 2 X 0,75 mm <sup>2</sup>	100,00	UN	20,00	600,00
4	57665	PISTOLA PARA APLICAÇÃO DE COLA QUENTE PARA BASTÃO GROSSO, 40 WATTS, BIVOLT, COM ISOLANTE TÉRMICO NA PONTA, FIO 2 X 0,75 mm <sup>2</sup>	70,00	UN	30,00	2.100,00
<b>Valor Total Estimado: R\$</b>						<b>8.300,00</b>

**LOTE 5**

Item	Código	Nome do produto/serviço	Quantidade	Unidade	Preço máximo	Preço máximo total
1	58917	RÉGUA EM ACRÍLICO TRANSPARENTE COM 30 cm DE COMPRIMENTO COM UMA BORDA INDICANDO MEDIDAS EM CENTÍMETROS E OUTRA INDICANDO EM POLEGADAS.	300,00	UN	2,50	750,00
2	61552	RÉGUA EM ACRÍLICO TRANSPARENTE COM 60CM DE COMPRIMENTO, COM BORDA INDICANDO MEDIDAS EM CENTÍMETROS E OUTRA INDICANDO EM POLEGADAS.	100,00	UN	9,50	950,00

**centerbel**www.centerbel.com  
centerbelb@hotmail.comFona: (46)  
**3524-9076**Rua Tenente Camargo, 1015  
Francisco Beltrão - PR  
Estr. Itaipó ao lado Supermercado Centro

000089

3	61553	RÉGUA EM MDF/MADEIRA. COM 100CM DE COMPRIMENTO POR 4CM DE LARGURA. INDICANDO MEDIDAS EM CENTÍMETROS.	100,00	UN	14,00	1.400,00
<b>Valor Total Estimado: R\$</b>						<b>84.800,00</b>

**LOTE 6**

Item	Código	Nome do produto/serviço	Quantidade	Unidade	Preço máximo	Preço máximo total
1	58920	CARTOLINA ESCOLAR PAPEL 150g/m <sup>2</sup> , FORMATO 60X66CM, CORES AZUL, VERDE, AMARELA, VERMELHA, BRANCA E ROSA	1000,00	UN	0,90	900,00
2	58956	EVA EMBORRACHADO 40 X 60CM, COM 2MM DE ESPESSURA COM GLITER, CORES VARIADAS.	150,00	UN	8,00	1.200,00
3	58922	EVA EMBORRACHADO EM PLACAS 40 X 60CM COM 2MM DE ESPESSURA NAS CORES BRANCA, PRETA, VERMELHA, AZUL, VERDE, AMARELA, ROSA LARANJA, ROXO, MARROM, ROSA CLARO, AZUL CLARO, VERDE CLARO	1000,00	UN	3,00	3.000,00
4	61554	ISOPOR EM PLACAS TERMOACÚSTICAS ANTICHAMAS. COM MEDIDA DE 100X50X2CM.	10,00	UN	8,00	80,00
5	61555	ISOPOR EM PLACAS TERMOACÚSTICAS ANTICHAMAS. COM MEDIDA DE 100X50X3CM.	10,00	UN	9,00	90,00
6	61556	ISOPOR EM PLACAS TERMOACÚSTICAS ANTICHAMAS. COM MEDIDA DE 100X50X5CM.	10,00	UN	10,00	100,00
7	58923	PAPEL CAMURÇA, DISPONÍVEIS NAS CORES: VERMELHO, VERDE, AZUL, AMARELO, ROXO, ROSA, PINK, LARANJA, BRANCA, PRETA E MARROM	500,00	UN	1,50	750,00
8	58924	PAPEL CARTÃO, CARTAZ, CARTOPLEX DISPONÍVEL NAS CORES VERDE, AZUL, AMARELO VERMELHO, ROSA E PINK	800,00	UN	1,50	1.200,00
9	58925	PAPEL CELOFANE DISPONÍVEL NAS CORES VERDE, VERMELHO, AZUL, AMARELO E TRANSPARENTE	200,00	UN	2,50	500,00
10	50679	PAPEL CREPOM TRADICIONAL 48 X 200 CM, ENROLADO, NAS CORES VERMELHO, AZUL, VERDE, AMARELO, BRANCO, PRETO, LARANJA, ROSA, ROXO E MARROM	500,00	UN	1,50	750,00

**centerbel**www.centerbel.com  
centerbel@hotmmail.comFone: (46)  
**3524-9076**Rua Tenente Camargo, 1015  
Francisco Beltrão - PR  
Em frente ao Itáico Supermercado Centro

090090

11	58926	PAPEL DOBRADURA ESPELHO, NAS CORES: VERMELHA, VERDE, AMARELA, AZUL, LARANJA, PINK, AZUL CLARO, ROSA E PRETA	500,00	UN	0,50	250,00
12	57197	PAPEL DUPLA FACE (DUPLICOLOR), TAMANHO 0,48X0,66 CM, 180GR. VÁRIAS CORES.	500,00	UN	1,50	750,00
13	50681	PAPEL LAMINADO DIMENSÕES MÍNIMAS 60X49 MM, CORES VARIADAS.	150,00	UN	1,50	225,00
14	58928	PAPEL SEDA ESCOLAR TAMANHO PADRÃO NAS CORES VERDE, AMARELO, AZUL, VERMELHO E BRANCO	100,00	UN	0,50	50,00
<b>Valor Total Estimado: R\$</b>						<b>9.845,00</b>

**LOTE 7**

Item	Código	Nome do produto/serviço	Quantidade	Unidade	Preço máximo	Preço máximo total
1	50678	PAPEL CONTACT AUTO ADESIVO, TRANSPARENTE, 45CM LARGURA X 25 METROS DE COMPRIMENTO.	4,00	ROLO	85,00	340,00
2	50680	PAPEL KRAFT ACETINADO GRAMATURA 80 G/M <sup>2</sup> , EM BOBINA COM PESO APROXIMADO DE 12KG	60,00	UN	120,00	7.200,00
3	50682	PAPEL PARA PRESENTE, ROLO COM 60 CM DE LARGURA, COM 06 KG, DIVERSAS ESTAMPAS.	5,00	ROLO	90,00	450,00
4	61557	PLÁSTICO PARA ENCAPAR. RECICLÁVEL. TRANSPARENTE. TAMANHO: 45CM X 200CM. ESPESSURA: 0,05MM.	100,00	ROLO	5,00	500,00
<b>Valor Total Estimado: R\$</b>						<b>8.490,00</b>

**LOTE 8**

Item	Código	Nome do produto/serviço	Quantidade	Unidade	Preço máximo	Preço máximo total
1	61558	CADERNO ¼ BROCHURA, 48 FOLHAS, DE 200MM X 140MM. PARA ARITMÉTICA. QUADRICULADOS FOLHAS INTERNAS DE 7MMX7MM. CAPA MOLE.	300,00	PC	3,00	900,00
2	61559	CADERNO ¼, BROCHURA, 48 FOLHAS, DE 200MM X 140MM. MIOLO PAUTADO. CAPA MOLE.	300,00	PC	3,00	900,00
3	58929	CADERNO DE CALIGRAFIA: BROCHURÃO, CAPA MOLE, TAMANHO 20,2 X 20,0 CM, 40 FOLHAS, GRAMATURA MÍNIMA 56 G/M <sup>2</sup> . FOLHA BRANCA.	300,00	UN	3,00	900,00



**centerbel** Fone: (46) 3524-9076

www.centerbel.com  
centerbel@hotmai.com

Rua Tenente Camargo, 1015  
Francisco Beltrão - PR  
Em frente ao São Supermercado Centro

000091

4	54370	CADERNO DE CARTOGRAFIA E DESENHO: MIOLO BRANCO, 96 FOLHAS, GRAMATURA DA FOLHA INTERNA GRAMATURA MÍNIMA 56G/M2, FORMATO 275X200 MM. QUALIDADE IGUAL OU SUPERIOR A MARCA TILIBRA.	200,00	UN	10,00	2.000,00
5		CADERNO UNIVERSITÁRIO 10 MATÉRIAS, 200 FOLHAS NO FORMATO 200X275mm, CAPA DURA, CONTÉM BOLSA PLÁSTICA, FOLHAS PAUTADAS, ÍNDICE/SEPARADOR DE MATÉRIAS, PRODUTO CERTIFICADO. GRAMATURA 56G/M2. FOLHAS INTEIRAS EM PAPEL OFF- SET.	500,00	UN	15,00	7.500,00
6	58931	LIVRO ATA COM 100 FOLHAS NUMERADAS, FORMATO 205 X 300 MM, CAPA E CONTRACAPA EM PAPELÃO 700 g/m <sup>2</sup> , REVESTIDO EM PAPEL 90 g/m <sup>2</sup> PLASTIFICADO, E FOLHAS INTERNAS EM PAPEL OFFSET 56 g/m <sup>2</sup>	40,00	UN	12,00	480,00
7	58932	LIVRO PONTO TAMANHO OFÍCIO COM 100 FOLHAS	30,00	UN	18,00	540,00
8	61560	LIVRO PROTOCOLO DE CORRESPONDÊNCIA. CAPA DURA. COR PRETA OU AZUL. FORMATO 160MMX220MM. GRAMATURA 56G/M2. CAPA DE PAPELÃO 0,705GRS. COM 100 FOLHAS NUMERADAS.	5,00	UN	12,00	60,00
<b>Valor Total Estimado: R\$</b>						<b>13.280,00</b>

**LOTE 9**

Item	Código	Nome do produto/serviço	Quantidade	Unidade	Preço máximo	Preço máximo total
1	58933	PAPEL SULFITE A-4 210 x 297 mm, AMARELO, 75 g/m <sup>2</sup> , ALCALINO, CAIXA COM 5000 FOLHAS. PAPEL DE FABRICAÇÃO NACIONAL, PRODUZIDO A PARTIR DE CELULOSE VIRGEM ORIUNDA DE FLORESTAS 100% PLANTADAS E COM CERTIFICAÇÃO FSC.	30,00	CX	290,00	8.700,00
2	58934	PAPEL SULFITE A-4 210 x 297 mm, AZUL, 75 g/m <sup>2</sup> , ALCALINO, CAIXA COM 5000 FOLHAS. PAPEL DE FABRICAÇÃO NACIONAL, PRODUZIDO A PARTIR DE CELULOSE VIRGEM ORIUNDA DE FLORESTAS 100% PLANTADAS E COM CERTIFICAÇÃO FSC.	30,00	CX	290,00	8.700,00

**centerbel**www.centerbel.com  
centerbel@hotmai.comFone: (46)  
**3524-9076**Rua Tenente Canarj, 1015  
Francisco Beltrão - PR  
Em frente ao São Silvestre Mercado Centro

000002

3	58935	PAPÉL SULFITE A-4 210 x 297 mm, BRANCO, 75 g/m <sup>2</sup> , ALCALINO, CAIXA COM 5000 FOLHAS. PAPÉL DE FABRICAÇÃO NACIONAL, PRODUZIDO A PARTIR DE CELULOSE DE EUCALIPTO PROVENIENTE DE FLORESTAS RENOVÁVEIS E POSSUI A CERTIFICAÇÃO FSC – FOREST STEWARDSHIP COUNCIL. QUALIDADE IGUAL OU SUPERIOR A COPIMAX	300,00	CX	220,00	66.000,00
4	58936	PAPÉL SULFITE A-4 210 x 297 mm, ROSA, 75 g/m <sup>2</sup> , ALCALINO, CAIXA COM 5000 FOLHAS. PAPÉL DE FABRICAÇÃO NACIONAL, PRODUZIDO A PARTIR DE CELULOSE VIRGEM ORIUNDA DE FLORESTAS 100% PLANTADAS E COM CERTIFICAÇÃO FSC.	30,00	CX	290,00	8.700,00
<b>Valor Total Estimado: R\$</b>						<b>92.100,00</b>

**LOTE 10**

Item	Código	Nome do produto/serviço	Quantidade	Unidade	Preço máximo	Preço máximo total
1	61561	CAIXA PARA ARQUIVO MORTO EM PAPELÃO 428g/m <sup>2</sup> , MEDIDAS 135 X 250 X 355 mm DE PROFUNDIDADE, COM REVESTIMENTO EXTERNO EM PAPEL KRAFT 140g/m <sup>2</sup> . CAIXA COM 50 UNIDADES.	40,00	CX	170,00	6.800,00
2	58938	PASTA A-Z, ESTRUTURA EM PAPELÃO PLASTIFICADO DE 2 mm DE ESPESSURA, COM PRENDEDOR DE METAL NIQUELADO COM MOLA, TAMANHO APROXIMADO 285 X 85 X 345 mm.	200,00	UN	20,00	4.000,00
3	50683	PASTA CATÁLOGO COM 50 FOLHAS, TAMANHO A-4.	100,00	UN	20,00	2.000,00
4	50684	PASTA OFÍCIO, SANFONADA CONFECCIONADA EM MATERIAL PLÁSTICO, TAMANHO A4 COM 12 DIVISÕES COR CRISTAL.	60,00	UN	22,00	1.320,00
5	58939	PASTA PLÁSTICA PARA OFÍCIO TRANSLÚCIDA COM FECHAMENTO EM ELÁSTICO, 335 X 245 X 40 mm.	100,00	UN	6,50	650,00
6	57660	PASTA PLÁSTICA PARA OFÍCIO TRANSLÚCIDA COM FECHAMENTO EM ELÁSTICO, 335 X 245 X 20 mm.	150,00	UN	4,00	600,00
7	57661	PASTA PLÁSTICA PARA OFÍCIO TRANSLÚCIDA COM	100,00	UN	5,50	550,00

**centerbel**www.centerbel.com  
centerbelb@hotmail.comFone: (46)  
**3524-9076**Rua Tenente Camargo, 1015  
Francisco Beltrão - PR  
Zona Urbana do Polo Supermercado Centro

000093

		FECHAMENTO EM ELÁSTICO, 335 X 245 X 30 mm.				
8	58940	PASTA PLÁSTICA PARA OFÍCIO TRANSLÚCIDA COM FECHAMENTO EM ELÁSTICO, 335 X 245 X 50 mm.	100,00	UN	7,50	750,00
9	58941	PASTA SANFONADA OFÍCIO, PARA ARQUIVO COM 31 BOLSAS EM CARTÃO KRAFT, ENCADERNADA COM CAPA DE PAPELÃO RÍGIDO REVESTIDO DE PERCALUX PRETO. MONTADA EM ORDEM ALFABÉTICA E NUMÉRICA, FECHO COM CADARÇO.	20,00	UN	55,00	1.100,00
10	50464	PASTA SUSPensa MARMORIZADA E PLASTIFICADA COMPLETA, COM HASTE EM ARAME, GRAMPO EM PLÁSTICO E VISORES.	1000,00	UN	3,50	3.500,00
<b>Valor Total Estimado: R\$</b>						<b>21.270,00</b>

**LOTE 11**

Item	Código	Nome do produto/serviço	Quantidade	Unidade	Preço máximo	Preço máximo total
1	50714	TNT TECIDO NÃO TECIDO, ROLO COM 1,40 DE LARGURA X 100M DE COMPRIMENTO X 50 GRAMAS, 100% POLIPROPILENO, COR AZUL.	2,00	PC	120,00	240,00
2	50715	TNT TECIDO NÃO TECIDO, ROLO COM 1,40 DE LARGURA X 100M DE COMPRIMENTO X 50 GRAMAS, 100% POLIPROPILENO, COR VERMELHO.	2,00	PC	120,00	240,00
3	50716	TNT TECIDO NÃO TECIDO, ROLO COM 1,40 DE LARGURA X 100M DE COMPRIMENTO X 50 GRAMAS, 100% POLIPROPILENO, COR MARRON.	2,00	PC	120,00	240,00
4	50717	TNT TECIDO NÃO TECIDO, ROLO COM 1,40 DE LARGURA X 100M DE COMPRIMENTO X 50 GRAMAS, 100% POLIPROPILENO, COR PRETA.	2,00	PC	120,00	240,00
5	50718	TNT TECIDO NÃO TECIDO, ROLO COM 1,40 DE LARGURA X 100M DE COMPRIMENTO X 50 GRAMAS, 100% POLIPROPILENO, COR VERDE.	2,00	PC	120,00	240,00
6	50719	TNT TECIDO NÃO TECIDO, ROLO COM 1,40 DE LARGURA X 100M DE COMPRIMENTO X 50 GRAMAS, 100% POLIPROPILENO, COR BRANCA.	2,00	PC	120,00	240,00

**centerbel**Fone: (46) **3524-9076****000094**

www.centerbel.com

centerbel@hotmai.com

Rua Tenente Carmo, 1015  
Francisco Beltrão - PR

E-mail: centerbel@supermercado-centerbel.com

7	50720	TNT TECIDO NÃO TECIDO, ROLO COM 1,40 DE LARGURA X 100M DE COMPRIMENTO X 50 GRAMAS, 100% POLIPROPILENO, COR AMARELA.	2,00	PC	120,00	240,00
<b>Valor Total Estimado: R\$</b>						<b>1.680,00</b>

**LOTE 12**

Item	Código	Nome do produto/serviço	Quantidade	Unidade	Preço máximo	Preço máximo total
1	50628	ALFINETE DE CABEÇA EM AÇO NIQUELADO COM 2,9 CM, 50 GRAMAS A CAIXA.	30,00	CX	10,00	300,00
2	57184	ALFINETE SEGURANÇA, MATERIAL AÇO NIQUELADO, TAMANHO 3, COR PRATEADA. CAIXA COM 100 UNIDADES. EXCLUSIVO ME/EPP. 44MM.	30,00	CX	20,00	600,00
3	57185	ALFINETE SEGURANÇA, MATERIAL AÇO NIQUELADO, TAMANHO 4, COR PRATEADA. CAIXA COM 100 UNIDADES. EXCLUSIVO ME/EPP. TAMANHO 55MM.	30,00	CX	25,00	750,00
4	50632	ALGODÃO EM BOLAS – COMPOSTO POR FIBRAS NATURAIS 100% ALGODÃO HIDRÓFILO A APRESENTAÇÃO DO PRODUTO DEVERÁ OBEDECER A LEGISLAÇÃO ATUAL VIGENTE - PACOTE COM 100 GRAMAS.	100,00	PCT	10,00	1.000,00
5	57188	BALÃO COLORIDO Nº 7 EMBALAGEM COM 50 UNIDADES.	100,00	PCT	12,00	1.200,00
6	50636	BARBANTE EM FIBRA DE 100% ALGODÃO, COM 8 (OITO) FIOS TRANÇADOS. EMBALAGEM: ROLO COM 400 GRAMAS. COR NEUTRA.	40,00	UN	23,00	920,00
7	50648	CANUDO PLÁSTICO PARA SUÇO. EMBALAGEM COM 100 UNIDADES.	100,00	PCT	8,00	800,00
8	61562	GIZ BRANCO PARA LOUSA. PLASTIFICADO. CAIXA COM 50 UNIDADES.	60,00	CX	4,00	240,00
9	61563	GIZ COLORIDO PARA LOUSA. PLASTIFICADO. CAIXA COM 50 UNIDADES.	60,00	CX	5,00	300,00
10	58942	KIT TINTA PINTA CARA - COMPOSTO COM 6 POTES DE 15ML, NAS CORES AZUL, AMARELO, BRANCO, PRETO, VERDE, VERMELHO, 1 PINCEL E GLITER. DE BOA QUALIDADE.	40,00	UN	29,00	1.160,00
11	58943	LANTEJOULAS ESCOLAR COM 1000 UNIDADES.	100,00	PCT	15,00	1.500,00



12	50676	PALITO DE MADEIRA PARA PICOLÉ, COM APROXIMADAMENTE 10 CM DE COMPRIMENTO, COM 100 UNIDADES. COM PONTAS ARREDONDADAS. ACONDICIONADO EM EMBALAGEM COM DADOS DE IDENTIFICAÇÃO DO PRODUTO E MARCA DO FABRICANTE.	150,00	PCT	4,00	600,00
13	58944	VARETA DE BAMBU / TAQUARA PARA ALGODÃO DOCE, BITOLA APROXIMADA DE 4,5 MM, TAMANHO APROXIMADO DE 30 CM, SEM FERPA, SEM PONTA, ACONDICIONADO EM PACOTE COM 100 UNIDADES.	100,00	PCT	8,00	800,00
<b>Valor Total Estimado: R\$</b>						<b>10.170,00</b>

**LOTE 13**

Item	Código	Nome do produto/serviço	Quantidade	Unidade	Preço máximo	Preço máximo total
1	61564	FITA ADESIVA COLORIDA EM PP, 12MM X 40M. CORES VARIADAS.	80,00	UN	2,00	160,00
2	50658	FITA ADESIVA CREPE 18MM X 50M.	600,00	UN	5,00	3.000,00
3	50659	FITA ADESIVA DUPLA FACE, EM POLIPROPILENO, DIMENSÕES 19 MM X 30 M.	50,00	UN	7,00	350,00
4	58945	FITA ADESIVA TRANSPARENTE 12mm X 40m.	250,00	UN	4,00	1.000,00
5	50661	FITA DECORATIVA, 65% POLIETILENO, 35%POLIPROPILENO, COM 21MM DE LARGURA X 50METROS. CORES VARIADAS.	30,00	UN	25,00	750,00
6	50451	FITA LARGA TRANSPARENTE 48mm X 45m.	500,00	UN	4,00	2.000,00
7	50663	FITA SILVER TAPE 45MM X 5M.	15,00	UN	18,00	270,00
8	50665	FITILHO PARA PRESENTE COM 5MM DE LARGURA, 65 % POLIETILENO, 35% POLIPROPILENO, CORES VARIADAS, ROLO COM 50 METROS.	50,00	ROLO	12,00	600,00
<b>Valor Total Estimado: R\$</b>						<b>8.130,00</b>

**LOTE 14**

Item	Código	Nome do produto/serviço	Quantidade	Unidade	Preço máximo	Preço máximo total
------	--------	-------------------------	------------	---------	--------------	--------------------





centerbel

www.centerbel.com  
centerbelfb@hotmail.com

Fone: (46)  
3524-9076

Rua Tenente Camargo, 1015  
Francisco Bofrao - PR  
Em frente ao Rial Supermercado Centro

000096

1	58946	GRAMPEADOR 106/8 PREMIUM BLISTER. APLICAÇÕES: TAPEÇARIA, FIXAÇÃO FORROS, TELAS, FIXAÇÃO CARTAZES, SERIGRAFIA, MARCENARIA, VITRINISMO, CARTONAGEM, DECORAÇÃO. UTILIZA GRAMPOS, 106/4, 106/6 E 106/8. TAMANHO APROXIMADO: 16CMX18CMX 3,5CM. FÁCIL COLOCAÇÃO DOS GRAMPOS.	3,00	UN	95,00	285,00
2		GRAMPEADOR COM ESTRUTURA METÁLICA, ACABAMENTO NIQUELADO E MOLA DE ABASTECIMENTO COM RETRAÇÃO AUTOMÁTICA. COM CAPACIDADE PARA GRAMPEAR ATÉ 25 FOLHAS DE PAPEL 75G/M2. ESTOJO DE ALOJAMENTO DOS GRAMPOS EM CHAPA DE AÇO. GRAMPO RECOMENDADO: 26/6. COMPATÍVEL COM GRAMPO 24/6. COM BASE EMBORRACHADA DE 13CM. DIMENSÕES: 5,3X9X20,5CM (AXLXC). PESO APROXIMADO DE 410GRS. MODELO DE REFERÊNCIA: BRW GP3000.	90,00	UN	29,00	2.610,00
3		GRAMPEADOR PROFISSIONAL DE METAL COM CAPACIDADE PARA GRAMPEAR ATÉ 100 FOLHAS. COM TRILHO CROMADO. UTILIZA GRAMPOS 23/6 (PARA ATÉ 30 FOLHAS), 23/8 (PARA ATÉ 50 FOLHAS), 23/10 (PARA ATÉ 70 FOLHAS), 23/13 (PARA ATÉ 100 FOLHAS). DIMENSÕES: 30X11,5X8CM (CXLXA). MARCA DE REFERÊNCIA: JOCAR OFFICE.	70,00	UN	95,00	6.650,00
4	58951	GRAMPO COBREADO PARA GRAMPEADOR 26/6. CAIXA CONTENDO 5000 GRAMPOS.	60,00	CX	8,00	480,00
5		GRAMPO GALVANIZADO PARA GRAMPEADOR 26/6 CAIXA CONTENDO 5000 GRAMPOS.	100,00	CX	7,00	700,00
6	50666	GRAMPO P/ GRAMPEADOR 106/06 - GRAMPO PARA GRAMPEAR 106/6 GALVANIZADO, CAIXA 3.500 UNIDADES CADA. DE BOA QUALIDADE.	5,00	CX	20,00	100,00

**centerbel**www.centerbel.com  
centerbel@hotmmail.comFone: (46)  
**3524-9076**Rua Tenente Comargo, 1015  
Francisco Beltrão - PR  
Cm. 080 - 60 RAO - Supermercado Centro

009097

7	58949	GRAMPO P/ GRAMPEADOR 106/8 – PARA GRAMPEADOR DE TAPECEIROS. GALVANIZADO, CAIXA 2.500 UNIDADES CADA. DE BOA QUALIDADE. UTILIZAÇÃO: TELAS SIGRAFICA EM MADEIRA, ESTOFADOS EM GERAL. TECIDOS E FORROS EM PVC. VANTAGENS: GRAMPOS DE ALTA RESISTÊNCIA E DURABILIDADE. GRAMPOS GALVANIZADOS. GRAMPOS DE ZINCO. PONTAS CORTANTES.	6,00	CX	20,00	120,00
8	58950	GRAMPO COBREADO PARA GRAMPEADOR 23/8. CAIXA CONTENDO 5000 GRAMPOS.	5,00	CX	20,00	100,00
9		GRAMPO COBREADO PARA GRAMPEADOR 23/10. CAIXA CONTENDO 5000 GRAMPOS.	20,00	CX	20,00	400,00
10		GRAMPO COBREADO PARA GRAMPEADOR 23/13. CAIXA CONTENDO 5000 GRAMPOS.	20,00	CX	20,00	400,00
<b>Valor Total Estimado: R\$</b>						<b>11.845,00</b>

**LOTE 15**

Item	Código	Nome do produto/serviço	Quantidade	Unidade	Preço máximo	Preço máximo total
1	61565	CAPAS EM POLIPROPILENO PARA ENCADERNAÇÃO, TAMANHO A-4, CORES FUMÊ TRANSPARENTE. PACOTE COM 100 UNIDADES.	20,00	PCT	75,00	1.500,00
2	61566	CONTRA CAPA PARA ENCADERNAÇÃO, TAMANHO A-4, COR PRETA. PACOTE COM 100 UNIDADES.	20,00	PCT	75,00	1.500,00
3	58954	ESPIRAL PARA ENCADERNAÇÃO 20 mm, PARA 120 FOLHAS 75g/m <sup>2</sup> , PACOTE COM 50 UNIDADES.	20,00	PCT	35,00	700,00
4	58955	ESPIRAL PARA ENCADERNAÇÃO 29 mm, PARA 200 FOLHAS 75g/m <sup>2</sup> , PACOTE COM 16 UNIDADES.	10,00	PCT	21,00	210,00
5	58956	ESPIRAL PARA ENCADERNAÇÃO 33 mm, PARA 250 FOLHAS 75g/m <sup>2</sup> , PACOTE COM 12 UNIDADES.	5,00	PCT	35,00	175,00
6	58957	ESPIRAL PARA ENCADERNAÇÃO 40 mm, PARA 350 FOLHAS 75g/m <sup>2</sup> , PACOTE COM 16 UNIDADES.	5,00	PCT	56,00	280,00
7	58958	ESPIRAL PARA ENCADERNAÇÃO 9 mm, PARA 50 FOLHAS 75g/m <sup>2</sup> , PACOTE COM 50 UNIDADES.	20,00	UN	20,00	400,00
<b>Valor Total Estimado: R\$</b>						<b>4.765,00</b>

**centerbel**www.centerbel.com  
centerbel@hotmial.comFone: (46)  
**3524-9076**Rua Tenente Camargo, 2015  
Francisco Daltrão - PR  
Zin. Treviso an-Rua Supermercado Centro

060098

**LOTE 16**

Item	Código	Nome do produto/serviço	Quantidade	Unidade	Preço máximo	Preço máximo total
1	50637	BATERIA ALCALINA 9 VOLTS. ALCALINA.	50,00	UN	15,00	750,00
2	50685	PILHA ALCALINA, TAMANHO PEQUENA (AA), FORMATO CILÍNDRICO, EMBALAGEM DE PAPELÃO COM PLÁSTICO DE PROTEÇÃO, COM IDENTIFICAÇÃO DO PRODUTO, MARCA DO FABRICANTE, DATA DE FABRICAÇÃO E PRAZO DE VALIDADE. EMBALAGEM COM 2 UNIDADES.	200,00	EMB	7,00	1.400,00
3	50686	PILHA ALCALINA, TAMANHO PEQUENA (AAA), FORMATO CILÍNDRICO, EMBALAGEM DE PAPELÃO COM PLÁSTICO DE PROTEÇÃO, COM IDENTIFICAÇÃO DO PRODUTO, MARCA DO FABRICANTE, DATA DE FABRICAÇÃO E PRAZO DE VALIDADE. EMBALAGEM COM 2 UNIDADES.	300,00	EMB	7,00	2.100,00
4	57663	PILHA MÉDIA C ALCALINA, 1,5V, EMBALAGEM COM 02 UNIDADES.	40,00	EMB	23,00	920,00
<b>Valor Total Estimado: R\$</b>						<b>5.170,00</b>

**LOTE 17**

Item	Código	Nome do produto/serviço	Quantidade	Unidade	Preço máximo	Preço máximo total
1	58959	CANETA MARCA TEXTO, COMPOSTA BASICAMENTE POR RESINAS TERMOPLÁSTICAS, TINTA À BASE DE ÁGUA, CORANTE, ADITIVOS E PONTA DE POLIÉSTER, PRODUTO NÃO TÓXICO, FABRICAÇÃO NACIONAL COM SELO DO INMETRO OCP 0046, NAS CORES AMARELO, LARANJA E VERDE.	250,00	UN	2,00	500,00
2	58960	MARCADOR PERMANENTE PONTA FINA (1.0 mm) COR AZUL.	100,00	UN	5,00	500,00
3	58961	MARCADOR PERMANENTE PONTA FINA (1.0 mm) COR PRETA.	100,00	UN	5,00	500,00
4	57257	MARCADOR PERMANENTE PONTA FINA (1.0 mm) COR VERMELHA.	100,00	UN	5,00	500,00

**centerbel**

www.centerbel.com

centerbelfb@hotmail.com

Fone: (46)  
**3524-9076**Rua Tenente Camargo, 1015  
Francisco Beltrão - PR  
Em frente ao Polo Supermercado Centro

000099

5	50689	PINCEL ATÔMICO HIDROGRÁFICO COM PONTA 4,0MM NÃO TÓXICO, DISPONÍVEL NAS CORES: AZUL, PRETA VERDE E VERMELHA, PARA MARCAÇÃO ESCRITA E DESENHO, COMPOSTO POR RESINAS TERMOPLÁSTICAS, TINTA A BASE DE ÁGUA, CORANTES ADITIVOS E PONTA DE POLIÉSTER, PRODUTO DE FABRICAÇÃO NACIONAL COM SELO DO INMETRO OCP 0046.	100,00	UN	5,00	500,00
6	50688	PINCEL ATÔMICO HIDROGRÁFICO, DISPONÍVEL NAS CORES: AZUL, PRETA E VERMELHA, COM PONTA CHANFRADA, COM TRÊS ESPESSURAS DE TRAÇO, SENDO 2,0, 4,5 E 8,0 MM, TINTA PERMANENTE E RECARREGÁVEL, COMPOSTO POR RESINAS TERMOPLÁSTICAS, TINTA A BASE DE ÁLCOOL, CORANTES, RESINAS, SOLVENTES, ADITIVOS, E PONTA DE FELTRO, PRODUTO DE FABRICAÇÃO NACIONAL COM SELO DO INMETRO OCP 0046.	200,00	UN	5,00	1.000,00
<b>Valor Total Estimado: R\$</b>						<b>3.500,00</b>

**LOTE 18**

Item	Código	Nome do produto/serviço	Quantidade	Unidade	Preço máximo	Preço máximo total
1	50635	BANDEJA, PARA PAPEL, TRIPLA, EM ACRILICO, ESTRUTURA FIXA, NA COR FUME, DIMENSÕES MÍNIMAS 260 X 350 MM. EMBALAGEM COM DADOS DE IDENTIFICACAO DO PRODUTO E MARCA DO FABRICANTE.	60,00	UN	65,00	3.900,00
2	58972	GRAMPO PARA PROCESSOS CONFECIONADO EM POLIPROPILENO KTM 6900 NA COR BRANCA DE ALTA RESISTÊNCIA PARA ATÉ 500 FOLHAS DE PAPEL SULFITE 75G/CM². DISTÂNCIA ENTRE OS FUROS PADRÃO UNIVERSAL DE 80 MM, HASTES DE 90 MM. FIXAÇÃO FRONTAL SOB PRESSÃO, CAIXA COM 50 UNIDADES.	50,00	CX	23,00	1.150,00

**centerbel**www.centerbel.com  
centerbel@hotmai.comFons: (46)  
**3524-9076**Rua Tenente Camargo, 1015  
Francisco Beltrão - PR  
Lote 19 - Pólo Quilométrico Centro

000100

3	57301	PROTETOR PARA CARTÃO DE CNPJ. PRODUTO CONFECCIONADO COM PAPELÃO E REVESTIDO DE PVC, FRENTE EM PVC CRISTAL E ILHÓS PARA PENDURAR. COM DIMENSÕES DE 215MMX302MM, PARA FIXAÇÃO NA PAREDE. VERTICAL.	50,00	UN	8,00	400,00
4	50724	VISOR PARA PASTA SUSPensa - PARA ORGANIZAR E NOMEAR DOCUMENTOS, EMBALAGEM COM 50 UNIDADES. DE BOA QUALIDADE.	50,00	EMB	12,00	600,00
<b>Valor Total Estimado: R\$</b>						<b>6.050,00</b>

**LOTE 19**

Item	Código	Nome do produto/serviço	Quantidade	Unidade	Preço máximo	Preço máximo total
1	57633	BLOCO ANOTE E COLE 4X1 COM 50 FOLHAS CADA 38MMX50MM.	200,00	PCT	6,00	1.200,00
2	57634	BLOCO DE RECADO ADESIVO ANOTE E COLE 76 X102 MM AMARELO COM 100 FOLHAS.	200,00	UN	6,00	1.200,00
3	57190	BOBINA DE PAPEL PARA CALCULADORA; EM 1 VIA; EM PAPEL ACETINADO; PESANDO ENTRE 60 A 65G/M2; MEDINDO 57MM X 30M (LXC); NA COR BRANCA, DE MATERIAL NÃO RECICLADO.	40,00	UN	2,00	80,00
4	57260	BOBINA DE PAPEL PARA CALCULADORA; EM 1 VIA; EM PAPEL ACETINADO; PESANDO ENTRE 60 A 65G/M2; MEDINDO 60MM X 30M (LXC); NA COR BRANCA, DE MATERIAL NÃO RECICLADO.	40,00	UN	3,00	120,00
5	58962	CALCULADORA 12 X 14 COM 12 DÍGITOS, AUTO POWER OFF, MEMÓRIA, FUNCIONAMENTO SOLAR E POR PILHA, COM DESLIGAMENTO AUTOMÁTICO, DISPLAY GRANDE.	60,00	UN	35,00	2.100,00
6	57202	SACO PLASTICO 4 FUROS.	2000,00	UN	0,30	600,00
<b>Valor Total Estimado: R\$</b>						<b>5.300,00</b>

**LOTE 20**

Item	Código	Nome do produto/serviço	Quantidade	Unidade	Preço máximo	Preço máximo total
1	61567	CLIPS PARA PAPEL. EMBALAGEM COM 500 GRAMAS. TAMANHO Nº 1/0.	40,00	CX	15,00	600,00

**centerbel**www.centerbel.com  
centerbelb@hotmail.comFone: (46)  
**3524-9076**Rua Tenente Camargo, 1015  
Francisco Beltrão - PR  
Em frente ao Fórum Supermercado Centro

090101

2	61568	CLIPS PARA PAPEL. EMBALAGEM COM 500 GRAMAS. TAMANHO Nº 2/0.	20,00	CX	15,00	300,00
3	61569	CLIPS PARA PAPEL. EMBALAGEM COM 500 GRAMAS. TAMANHO Nº 3/0.	70,00	CX	15,00	1.050,00
4	61570	CLIPS PARA PAPEL. EMBALAGEM COM 500 GRAMAS. TAMANHO Nº 4/0.	50,00	CX	15,00	750,00
5	61571	CLIPS PARA PAPEL. EMBALAGEM COM 500 GRAMAS. TAMANHO Nº 6/0.	30,00	CX	15,00	450,00
6	61572	CLIPS PARA PAPEL. EMBALAGEM COM 500 GRAMAS. TAMANHO Nº 8/0.	30,00	CX	15,00	450,00
7	61573	CLIPS PARA PAPEL. EMBALAGEM COM 500 GRAMAS. TAMANHO Nº 10/0.	20,00	CX	25,00	500,00
8	61574	CLIPS PARA PAPEL. EMBALAGEM COM 500 GRAMAS. TAMANHO Nº 12/0.	10,00	CX	35,00	350,00
9	58968	ESTILETE LARGO, LÂMINA DE 18mm, CONFECCIONADO EM PLÁSTICO, COM REFORÇO INTERNO DE METAL, GAVETA PARA LÂMINAS, EMBORRACHADO E COM TRAVA DE LÂMINA AUTOMÁTICA.	200,00	UN	18,00	3.600,00
10	58971	EXTRATOR DE GRAMPO EM AÇO INOX RESISTENTE.	50,00	UN	4,00	200,00
11	58973	PERCEVEJO LATONADO CAIXA COM 100 UNIDADES.	70,00	CX	3,00	210,00
12	57668	PRENDEDOR DE PAPEL EM METAL 32 mm (TIPO GRAMPOMOL).	100,00	UN	1,00	100,00
13	57669	PRENDEDOR DE PAPEL EM METAL 51 mm (TIPO GRAMPOMOL).	100,00	UN	2,00	200,00
14	58918	TESOURA ESCOLAR INOX SEM PONTA 13CM. LÂMINA EM AÇO INOX COM GRADUAÇÃO EM CM, CABO DE MATERIAL POLIPROPILENO. PONTAS ARREDONDADAS. MARCA DE REFERÊNCIA: LEO & LEO.	150,00	UN	4,00	600,00
15	58977	TESOURA MULTIUSO COM 21,6CM. PESO: 59GRS. LÂMINA RETA. TIPO DE FIO: RETO. CABO: POLIPROPILENO. MATERIAL: AÇO INOXIDÁVEL. ACABAMENTO: ACETINADO. ÁREA DE CORTE: 7,5CM. MARCA DE REFERÊNCIA: MUNDIAL.	150,00	UN	15,00	2.250,00
<b>Valor Total Estimado: R\$</b>						<b>11.610,00</b>

LOTE 21

**centerbel**

www.centerbel.com

centerbelb@hotmail.com

Fone: (46)

**3524-9076**

Rua Tenente Camargo, 1015

Francisco Beltrão - PR

Cm. Trade. do Polo Supermercado Centro

000102

Item	Código	Nome do produto/serviço	Quantidade	Unidade	Preço máximo	Preço máximo total
1	58965	COLA BASTÃO 20g, ATÓXICA, COMPOSTA POR ÁGUA, POLÍMERO DENVINILPIRROLIDINONA, ESTEARATO DE SÓDIO E GLICERINA.	150,00	UN	3,00	450,00
2	50649	COLA P/ E.V.A 90GR - COM BICO APLICADOR QUE FACILITE A APLICACAO E QUE SEJA MAIS ECONOMICO; SECAGEM NO AR, NÃO RESISTENTE A LAVAGENS. EMBALAGEM COM A MARCA E OS DADOS DO FABRICANTE, COMPOSIÇÃO E IDENTIFICAÇÃO DO PRODUTO. DE BOA QUALIDADE, COM VALIDADE NO MINIMO DE 01 ANO, COM SELO DO INMETRO.	50,00	UN	5,50	275,00
3	58966	CORRETIVO LÍQUIDO/PINCEL COM 18 ml À BASE DE ÁGUA, ATÓXICO, INODORO, FABRICAÇÃO NACIONAL.	60,00	UN	3,00	180,00
4	61575	CORRETIVO EM FITA COM TAMPA PROTETIVA. POSSUI 5MM DE LARGURA POR 6METROS DE COMPRIMENTO.	30,00	UN	10,00	300,00
5	61576	CORRETIVO A CANETA A BASE DE ÁGUA. COM PONTA METÁLICA E VOLUME LÍQUIDO DE 8ML.	20,00	UN	9,00	180,00
6	58967	ELÁSTICO PARA DINHEIRO N/ 18 PACOTE COM 500 GRAMAS	10,00	PCT	19,00	190,00
7	58973	MOLHA DEDO A BASE DE GLICOL E ÁCIDO GRAXO.	50,00	UN	3,00	150,00
8	61577	MOLHA DEDO DE ESPONJA. CONTÉM BASE PLÁSTICA REDONDA COM 50MM E ESPUMA ENCAIXADA.	30,00	UN	3,00	90,00
9	50711	TINTA FOSCA PARA TECIDO COM 37 ML, ATÓXICA PRONTA PARA USO, SOLÚVEL EM ÁGUA, CORES MISCÍVEIS ENTRE SI, DE FABRICAÇÃO NACIONAL, NAS SEGUINTE CORES VERDE, AZUL, VERMELHO, PINK, BRANCA, PRETA, ROSA CLARO, AZUL CLARO E VERDE CLARO.	400,00	UN	4,00	1.600,00
<b>Valor Total Estimado: R\$</b>						<b>3.415,00</b>

**LOTE 22**

Item	Código	Nome do produto/serviço	Quantidade	Unidade	Preço máximo	Preço máximo total
1	58969	ETIQUETA ADESIVA FOLHA A-4, COM 210MM X 297MM. CAIXA COM 100 UNIDADES.	40,00	CX	50,00	2.000,00

**centerbel**

Fone: (46)

**3524-9076**

www.centerbel.com

centerbelfb@hotmail.com

Rua Tenente Camargo, 1015  
Francisco Beltrão - PR

Em frente ao Polo Supermercado Centro

000103

2	57255	ETIQUETA ADESIVA TAMANHO FOLHA A-4, FOLHA DIVIDIDA EM 22 ETIQUETAS DE TAMANHO 25,4X99MM, CAIXA COM 100 FOLHAS. PARA USO DO TRANSPORTE ESCOLAR.	70,00	CX	50,00	3.500,00
3	58970	ETIQUETA ADESIVA TAMANHO FOLHA A-4, FOLHA DIVIDIDA EM 33 ETIQUETAS DE TAMANHO 25,4 X 63,5mm CAIXA COM 100 FOLHAS.	15,00	CX	50,00	750,00
4	61578	PAPEL CARBONO. TAMANHO A4. COM 210MM X 297MM. CAIXA COM 100 FOLHAS. CÓPIAS NA COR AZUL OU PRETA.	20,00	CX	50,00	1.000,00
5	58927	PAPEL ESPECIAL TAMANHO A-4 210 X 297 mm, 180 g/m <sup>2</sup> , CAIXA/EMBALAGEM COM 50 FOLHAS PARA IMPRESSORA	200,00	CX	23,00	4.600,00
<b>Valor Total Estimado: R\$</b>						<b>11.850,00</b>

**LOTE 23**

Item	Código	Nome do produto/serviço	Quantidade	Unidade	Preço máximo	Preço máximo total
1	58975	PERFURADOR MÉDIO PARA PAPEL EM METAL COM CAPACIDADE DE PERFURAÇÃO DE 30 FOLHAS DE 75 g/m <sup>2</sup> .	50,00	UN	65,00	3.250,00
2	61580	PERFURADOR DE FERRO FUNDIDO 2 FUROS. CAPACIDADE DE PERFURAÇÃO: 60 FOLHAS. DIMENSÕES: 115X165X180MM. ABERTURA: 10MM. DISTÂNCIA DE MARGEM: 8MM. DISTÂNCIA ENTRE FUROS: 80MM. BASE E CABO: FERRO FUNDIDO. BASE: PLÁSTICO RECICLÁVEL. PINOS: AÇO TREFILADO, TEMPERADO E ZINCADO. SEPARADORES: TRANSPARENTES. COR: CINZA CLARO. PESO APROXIMADO: 2KG.	2,00	UN	120,00	240,00
3	61579	PERFURADOR DE FERRO FUNDIDO 2 FUROS. CAPACIDADE DE PERFURAÇÃO: 150 FOLHAS. DIMENSÕES: 160X150X360MM. ABERTURA: 12MM. DISTÂNCIA ENTRE FUROS: 80MM. BASE E CABO: FERRO FUNDIDO. BASE: PLÁSTICO RECICLÁVEL. PINOS: AÇO TEMPERADO E AFIADOS. COM ESCALA PARA AJUSTE DE FORMATO DE PAPEL. PESO APROXIMADO DE 2KG.	2,00	UN	650,00	1.300,00
4	58976	PRANCHETA EM LÂMINA DE EUCATEX TAMANHO A-4 COM PRENDEDOR EM METAL.	100,00	UN	5,00	500,00





**centerbel**

Fone: (46) **3524-9076**

000104

www.centerbel.com  
centerbelfb@hotmail.com

Rua Tenente Camargo, 1015  
Francisco Beltrão - PR  
Cin. Trivite, ao lado Supermercado Centro

5	57204	SUPORE PARA FITA DUREX GRANDE.	20,00	UN	20,00	400,00
6	61581	ABRAÇADEIRA CINTA PLÁSTICA. COR BRANCA. MEDIDA DE 200MM DE COMPRIMENTO X 4,8MM DE LARGURA. EMBALAGEM COM 100 UNIDADES.	6,00	EMB	29,00	174,00
<b>Valor Total Estimado: R\$</b>						<b>5.864,00</b>

**VALIDADE 60 DIAS**

**Francisco Beltrão 14 de Março de 2022**

Belinki e Souza Ltda.  
 CNPJ/MF Nº (08831603000147)  
 IE 9040462993  
 Rua Tenente Camargo, nº 1015  
 Bairro Presidente Kennedy  
 Francisco Beltrão - PR  
 centerbelfb@hotmail.com  
 Fone: 46 35249076

08.831.603000147  
 Paulo Rodrigo de Souza  
 pl/Rg: 84369420/04050826900

BEINKI E SOUZA  
 LTDA  
 Rua Tenente Camargo, 1015  
 Sala 02 - Tel.: 46.3524-9076

[05605-000 - Francisco Beltrão - PR]

🔍 BUSCAR PRODUTOS, MARCAS E MULTIMÍDIA

📍 Enviar para LUCIANA Rua Minas Gerais 1110

[Voltar à lista](#) [Construção](#) > [Materiais de Obra](#) > [Construção a Seco](#) > [Isopor](#) > [Placas](#)

[Compartilhar](#)

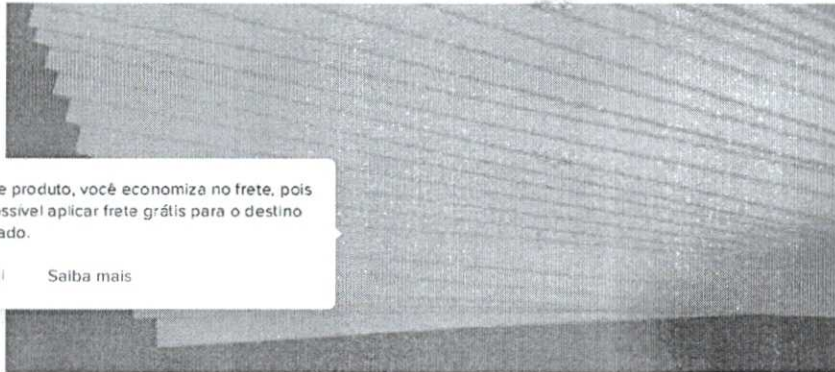

Com este produto, você economiza no frete, pois não é possível aplicar frete grátis para o destino selecionado.

[Entendi](#) [Saiba mais](#)

Novo 84 vendidos

### 40 Placas Isopor Eps Espessura 2 Cm -100cm X 50cm X 2cm

R\$ 240

**R\$ 228** 5% OFF

em 12x R\$ 22<sup>10</sup>

[Ver os meios de pagamento](#)

**Chegará sexta-feira 1 de abril** | ~~R\$ 59<sup>00</sup>~~

[Comprando dentro das próximas 3 horas](#)  
Benefício Mercado Pontos  
[Ver mais formas de entrega](#)

**Retire entre quarta-feira e sexta de abril em uma agência Merc**  
por **R\$ 15<sup>20</sup>** ~~R\$ 56<sup>00</sup>~~

Benefício Mercado Pontos  
[Ver no mapa](#)

**Estoque disponível**

Quantidade: **1 unidade** ▾ (83 dispon

[Comprar Agora](#)

[Adicionar ao carrinho](#)

**Devolução grátis.** Você tem 30 dias para devolver o produto.

**Compra Garantida,** receba o produto que você espera ou devolvemos o dinheiro.

**Mercado Pontos.** Você acumula 57 pontos.

**3 meses de garantia de fábrica.**

### Anúncios do vendedor



**R\$ 228**

12x R\$ 22<sup>10</sup>

Frete grátis

15 Placas Isopor Eps - Espessura 5 Cm (100cm X 50cm X 2cm)



**R\$ 190**

12x R\$ 18<sup>00</sup>

Frete grátis

60 Placas Isopor Eps - Espessura 1 Cm (100cm X 50cm X 2cm)



**R\$ 79**

6x R\$ 13<sup>10</sup> sem juros

Frete grátis

Relógio Inteligente Smartwatch Feminino Rose Oferta

[Ver mais anúncios do vendedor](#)

### Descrição

\*\*\*\*\*ENVIO MAXIMO 1 KIT POR VENDA\*\*\*\*\*

Este site usa cookies

Ativar cookies para melhorar sua experiência de navegação. Saiba mais sobre como gerenciar cookies.

[Entendi](#)

[Configurar cookies](#)

### Informações sobre o vendedor

**Localização**  
Ribeirão das Neves, Minas Gerais

**MercadoLíder Gold**  
É um dos membros do site!

1445



Tipo F1 - Material auto extingüível (nã propaga chamas)  
Densidade: 10kg/m<sup>3</sup> - 10 kg por metro cubico

Muito utilizado em:  
Isolamento térmico  
Formas de lajes nervuradas  
Artesanato  
Juntas de dilatação  
Enchimento de piso e laje  
Embalagens  
Entre muitos outros

Trabalhamos com EPS de outras densidades maiores também tipo P2/P3/P6 e XPS

Consulte-nos

### Perguntas e respostas

#### Qual informação você precisa?

Custo e prazo de envio    Devoluções grátis    Meios de pagamento    Garantia

Parcelado no boleto

#### Pergunte ao vendedor

Escreva sua pergunta

Perguntar

#### Últimas perguntas feitas

Preciso de 3 kit aí tenho que fazer 3 compra ?

— Bom dia LIDYACALANDRELLIMARTINS! Não estamos online no momento. Por favor leia a descrição do anúncio e também a seção "PERGUNTAS E RESPOSTAS", muitas dúvidas frequentes já estão respondidas. Caso sua dúvida persista, por favor nos retorne o contato no horário comercial. Teremos o maior prazer em lhe atender. Atenciosamente SAKE6134537 16/03/2022

Boa noite entrega para a.p. cap.cep.05203100

— Boa noite ISMAEL AFC! Não estamos online no momento. Por favor leia a descrição do anúncio e também a seção "PERGUNTAS E RESPOSTAS", muitas dúvidas frequentes já estão respondidas. Caso sua dúvida persista, por favor nos retorne o contato no horário comercial. Teremos o maior prazer em lhe atender. Atenciosamente SAKE6134537 15/03/2022

Pra eu comprar 4kits eu terei q realizar 4 compras diferentes?

Este site usa cookies

Ao navegar no nosso site você aceita o uso de cookies para personalizar sua experiência de acordo com o Declaração de Privacidade

Entendi

Configurar cookies

A oferta termina em 31 de março  
Sua assinatura anual de R\$ 9.90/m  
Disney+, Star+, milhares de descor  
compras e muito mais!

Assine o nível 6

#### Devolução grátis

Você tem 30 dias a partir do recebimen  
produto para devolve-lo, não importa o

Ver mais sobre devoluções

#### Garantia

##### Compra Garantida com o Mercado

Receba o produto que está esperando  
devolvemos o seu dinheiro

##### Garantia do vendedor

Garantia de fábrica: 3 meses

Saiba mais sobre garantia

Está com dúvidas?

Estes atalhos ajudam você a  
encontrar o que busca!

to

Boleto parcelado em até 12x

Cartões de crédito

Pague em até 12x!

Cartões de débito

Pix

Boleto bancário

Conheça outros meios de pagamento

Produtos patrocinados Anúncio

Outra coisa, para colocar essas placas na laje basta eu cobrir a laje com elas e fazer um contra piso em cima? Acredito que assim vou ter um contrapiso suspenso né? Tem algum vídeo ensinando como colocar na laje exposta a sol e chuvas? Pensei em colocar por dentro, mas acho que por cima vai incidir menos calor não? Obrigado se puder ajudar

— Sim sim ela é exatamente para isso !!! 11/03/2022

Tem desconto comprando duas? Obrigado

— Já esta com desconto o melhor preço e melhor qualidade é só aqui !!! Aproveita que dura pouco tempo. Abraços aguardo sua compra!! 11/03/2022

Você tem um link com a quantidade de 80 placas? Obrigado

— Infelizmente não pode Você irá conseguir só comprando 2 vezes Uma de cada vez aí sim conseguirá as 80 placas. 11/03/2022

Esse isopor é anti chama?

— Sim aguardando sua compra !! 11/03/2022

Boa tarde. Você tem 80 placas na espessura de 2.5cm ao invés de 2cm? Obrigado

— Infelizmente não temos desse modelo temos essa é as demais aguardando sua compra. 11/03/2022

Comprando 80 placas da desconto?

— Não infelizmente ja está no valor mais baixo 09/03/2022

Ver todas as perguntas

8x R\$32<sup>+</sup> sem juros  
Frete grátis  
Manta Térmica P/ Telha  
Face 50m<sup>2</sup> + Fita Grátis

R\$ 38  
6x R\$6<sup>+</sup> sem juros  
Placa Isopor 0,5mm Kit  
Unidades

R\$ 77  
12x R\$7<sup>+</sup>  
Placa De Isopor Espess  
Pacote C/8 Unidades 10

Compre em lojas fora do Mercado

DISFOIL COMERCIAL-IMPORTADORA	LOJA MI
Manta Térmica P/ Telhado Disfoil 100m <sup>2</sup> - Fita ... R\$ 648 <small>Frete grátis</small>	Manta Térmica Telhado Subi... R\$ 193 <small>Frete grátis</small>

ISO MOLDURAS	HOBBYART
Moldura Teto Isopor Sanca Roda Forro Kit 20... R\$ 47	Moldura Roda Sanca R\$195 R\$ 19

Anuncie aqui | Crie seu Mercado S

Anúncio #2077826

Produtos patrocinados Anuncie aqui

Este site usa cookies

Ao navegar no nosso site, você aceita o uso de cookies para personalizar sua experiência de acordo com a Declaração de Privacidade.

Entendi Configurar cookies

R\$648<sup>47</sup>

10x R\$ 64<sup>85</sup> sem juros

Frete grátis

Manta Térmica P/ Telhado Disfoil 100m<sup>2</sup> + Fita - Frete Grátis

R\$259<sup>28</sup>

8x R\$ 32<sup>41</sup> sem juros

Frete grátis

Manta Térmica P/ Telhado Disfoil 1 Face 50m<sup>2</sup> + Fita Grátis

R\$38<sup>43</sup>

6x R\$ 6<sup>41</sup> sem juros

Placa Isopor 0.5mm Kit C/ 10

Unidades

R\$206<sup>19</sup>

6x R\$ 34<sup>27</sup> sem juros

Frete grátis

Placa De Isopor 100mm C/ 5 Unidades

R\$77<sup>90</sup>

12x R\$ 7<sup>97</sup>

Placa De Isopor

30mm Pacote C/

Quem viu este produto também comprou

R\$99<sup>90</sup>

6x R\$ 16<sup>69</sup> sem juros

Frete grátis

Placa ( Eps ) Isopor 05mm Kit C/ 50 Unidades

R\$78<sup>90</sup>

6x R\$ 13<sup>19</sup> sem juros

Placa De Isopor 10mm - 100x50cm - Kit 25 Unidades

R\$71<sup>90</sup>

6x R\$ 11<sup>98</sup> sem juros

Placa De Isopor 20 Mm Pct C/12 Unid.

R\$189<sup>96</sup>

6x R\$ 31<sup>66</sup> sem juros

Frete grátis

Placa De Isopor 50x100x2cm Antichamas Termo Acústica 20

R\$49<sup>99</sup>

6x R\$ 8<sup>33</sup> sem ju

Placas Isopor Téi Antichama 100x1

Copyright © 1999-2022 Ebazar.com.br LTDA.

CNPJ n.º 03.007.331/0001-41 / Av. das Nações Unidas, nº 3.003, Bonfim, Osasco/SP - CEP 06233-903 - empresa do grupo Mercado Livre.

Baixe grátis o app do Mercado Livre!

Este site usa cookies

Ao navegar no nosso site você aceita o uso de cookies para personalizar sua experiência de acordo com a Declaração de Privacidade

Entendi

Configurar cookies

000109

Busca por produtos, marcas e lojas

Enviar para LUCIANA Rua Minas Gerais 110

Você também pode gostar: glitter

Voltar à lista Arte, Papelaria e Armarinho > Materiais Escolares > Escolar > Glitter

Compartilhar

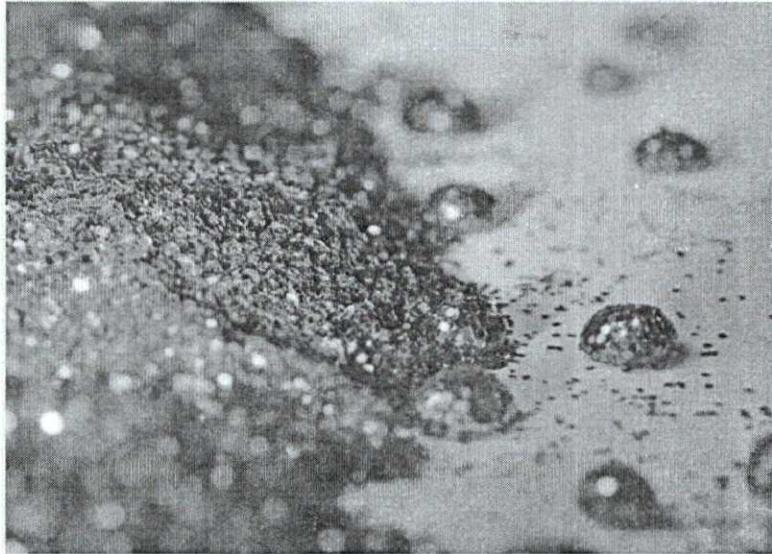

Novo 132 vendidos

### Glitter Em Pó Metálico 3, Cada - Pacote Com 12un

R\$ 13<sup>20</sup>

em 2x R\$ 7<sup>19</sup>

Ver os meios de pagamento

**📅** Chegará sexta-feira 1 de abril | R\$ 25<sup>60</sup>  
Comprando dentro das próximas 3 Benefício Mercado Pontos  
Ver mais formas de entrega

**🏪** Retire entre quarta-feira e sexta de abril em uma agência Merc por R\$ 24<sup>30</sup>  
Ver no mapa

Cor:

Azul

Estoque disponível

Quantidade: 1 unidade (1494 disp)

Comprar agora

Adicionar ao carrinho

**🛒** Monte um carrinho de itens c vendedor e economize no fre

**↩️** Devolução grátis. Você tem 30 dias data de recebimento.

**🛡️** Compra Garantida, receba o produt esperando ou devolvemos o dinhei

**🏪** Mercado Pontos, Você acumula 3 p

### Anúncios do vendedor



R\$ 13<sup>99</sup>

Glitter Em Pó Metálico 50g Cada

Ver mais anuncios do vendedor



R\$ 13<sup>90</sup>

Ficha Pautada Tamanho 3x5 - Branco (pacote 100 Unid)

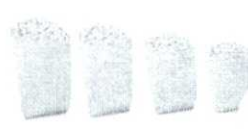

R\$ 25

Saco De Papel Para Pipoca - Branco (pacote 500 Unid)

### Características principais

Este site usa cookies

Após clicar neste botão você poderá configurar como preferir a sua experiência de navegação. Saiba mais

Entendi

Configurar cookies

Outras características

Peso da unidade: 35 g

Idade mínima recomendada: 3 anos

É kit: Não

Ver mais dados deste vendedor

Assine o nível 6 com 80% OFF!

A oferta termina em 31 de março Sua assinatura anual de R\$ 9,90/m Disney+, Star+, milhares de descontos compras e muito mais!

Assine o nível 6

Descrição

Glitter em Pó Metálico 3,5g Cada - Pacote com 12un

CORES DISPONÍVEIS:

- OURO
PRETO
PINK
AZUL
PRATA
VERDE AGUA
BRANCO
SORTIDAS

Obs: Glitter usado para trabalhos Artísticos, pode também ser usado para diversas finalidades, exemplo roupas, decoração, corpo. Não é purpurina, não é comestível, validade indeterminada.

Devolução grátis

Você tem 30 dias a partir do recebimento do produto para devolvê-lo, não importa o motivo.

Ver mais sobre devoluções

Garantia

Compra Garantida com o Mercado

Receba o produto que está esperando ou devolvemos o seu dinheiro

Garantia do vendedor

Sem garantia

Saiba mais sobre garantia

Perguntas e respostas

Qual informação você precisa?

- Custo e prazo de envio
Devoluções grátis
Meios de pagamento
Garantia

Parcelado no boleto

Pergunte ao vendedor

Escreva sua pergunta.

Perguntar

Últimas perguntas feitas

Qual o tom de azul?

Olá, JU SENNA, Bandeira. Esperamos sua compra. Embalagens Vip. 26/10/2021

Qual é o material pvc ou poliéster?

Olá, ROWE3909080 Pvc. 04/09/2021

Quer no vermelho somente, tem como?

Esta condição?

Está em condições de entrega?
Se não encontrar o que procura

to

Boleto parcelado em até 12x

Cartões de crédito

Pague em até 2x!

Cartões de débito

Pix

Boleto bancário

Este site usa cookies

Ao navegar no nosso site você aceita o uso de cookies para personalizar sua experiência de acordo com a Declaração de Privacidade

Entendi

Configurar cookies

000111

As sortidas, vem as mesmas cores da terceira foto ??

Olá! Em teoria sim, mas podem haver pequenas variações. Obrigado 14/01/2021

Oi, ele é mais fino do que purpurina? nas fotos parece ser grosso.

Olá! Boa tarde! É fino. Obrigado 05/11/2020

Quantas cores vem lode escolher as cores

Olá! Pacote com 12 unidades da mesma cor. Obrigado 21/10/2020

Escolhendo a cor sortido, posso pegar 4 cores, sendo 3 de cada cor?

Ola. TINA\_LOBO. O pacote já vem fechado com várias cores. Esperamos sua compra. Embalagens Vip 11/10/2020

Bom dia! Quero comprar 8 pacotes. Teria como vir sem essa etiqueta? Vou dar na lembrança de fim de ano e queria colar o nome do meu Studio neles.

Olá! Bom dia! O pedido sera enviado vide fotos. Obrigado 28/09/2020

Ver todas as perguntas

R\$ 189

6x R\$ 31<sup>90</sup> sem juros  
Frete grátis  
Tinta Acrílica Anti Mofo  
Escolha A Sua Cor!

R\$ 69

6x R\$ 11<sup>50</sup> sem juros  
Glitter Para Pintura Tint  
Decoração - Prata - 1kg

R\$ 40

6x R\$ 6<sup>60</sup> sem juros  
Glitter Purpurina Pó Brill  
Decoração - Prata - pac

R\$ 42

6x R\$ 7 sem juros  
Glitter Para Tinta De Pa  
De Glitter Escolha A Co

Compre em lojas fora do Mercado

FASTOBRA

BRANCA DE N

Papelão Ondulado (pro  
120 X 30 Metros) - ...  
R\$ 117

Bebê Reborn  
R\$ 310

DARAMA\_CONSTRUINDO\_SO

MOLDE

Prancheta Portátil  
Desenho Técnico...  
R\$ 31

Conjunto 4 F  
Gessolamer  
R\$ 109

Anuncie aqui | Crie seu Mercado S

Este site usa cookies

Ao navegar no nosso site você aceita o uso de cookies para personalizar sua experiência de acordo com a Declaração da Privacidade.

Entendi

Configurar cookies



R\$189<sup>90</sup>

6x R\$ 31<sup>66</sup> sem juros  
Frete grátis  
Tinta Acrílica Anti Mofo Unilar  
18! Escolha A Sua Cor!!

R\$69<sup>87</sup>

6x R\$ 11<sup>66</sup> sem juros  
Glitter Para Pintura Tintas -  
Decoração - Prata - 1kg

R\$40<sup>76</sup>

6x R\$ 6<sup>79</sup> sem juros  
Glitter Purpurina Pó Brilho -  
Decoração - Prata -pacote 500g

R\$42

6x R\$ 7 sem juros  
Glitter Para Tinta De Parede,  
500g De Glitter Escolha A Cor.

R\$33<sup>40</sup>

6x R\$ 5<sup>67</sup> sem ju  
Cracha Broche A  
Personalizado 11

Quem viu este produto também comprou

R\$13<sup>99</sup>

Glitter Em Pó Metálico 50g Cada

R\$14<sup>90</sup>

2x R\$ 7<sup>48</sup> sem juros  
Glitter/purpurina Pó Pote De  
50g Cada.

R\$26<sup>90</sup>

5x R\$ 5<sup>38</sup> sem juros  
Glitter Em Pó 16 Cores À Sua  
Escolha - Pacote 250 Gramas

R\$44<sup>90</sup>

6x R\$ 7<sup>48</sup> sem juros  
1 Pacote Glitter Em Pó - 500  
Gramas 16 Cores À Sua Escolha

R\$27<sup>90</sup>

5x R\$ 5<sup>58</sup> sem ju  
Glitter Purpurina  
Cristal Furta Cor

Copyright © 1999-2022 Ebazar.com.br LTDA.

CNPJ n.º 03.007.331/0001-41 / Av. das Nações Unidas, nº 3.003, Borfim, Osasco/SP - CEP 06233-903 - empresa do grupo Mercado Livre.

Baixe grátis o app do Mercado Livre!

Este site usa cookies

Ao navegar no nosso site, você aceita o uso de cookies para melhorar sua experiência de navegação com a Derivadora de Produtos, Inc.

Entendi

Configurar cookies

Busca por produtos, marcas e mais...

Enviar para LUCIANA Rua Minas Gerais 1110

Voltar à lista > Construção > Materiais de Obra > Construção a Seco > Isopor > Placas

Compartilhar



# Pacote com 8 peças

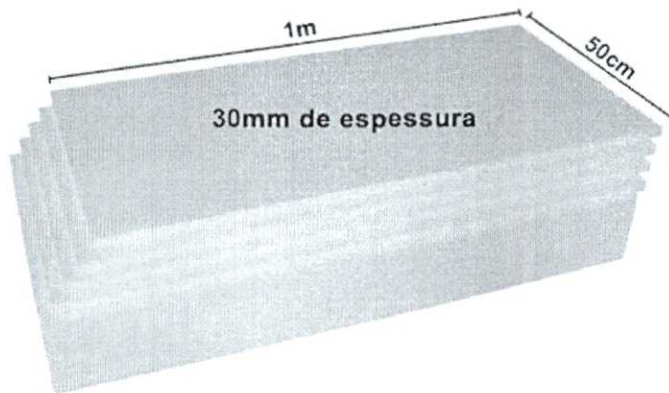

Novo | 426 vendidos

### Placa De Isopor Espessura 30mm Pacote C/8 Unidades 100x50cm

MAIS VENDIDO 1º em Placas

## R\$ 77<sup>90</sup>

em 12x R\$ 7<sup>97</sup>

Ver os meios de pagamento

Chegará sexta-feira 1 de abril | R\$ 24<sup>99</sup>

Comprando dentro das próximas 2 horas Benefício Mercado Pontos Ver mais formas de entrega

Retire a partir de segunda-feira na agência Mercado Livre por R\$ 22<sup>99</sup>

Comprando dentro das próximas 2 horas Benefício Mercado Pontos Ver no mapa

Estoque disponível

Quantidade: 1 unidade (14 dispon)

Comprar agora

Adicionar ao carrinho

Monte um carrinho de itens c vendedor e economize no fre

Devolução grátis. Você tem 30 dias para devolver o produto.

Compra Garantida, receba o produto esperando ou devolvemos o dinheiro.

Mercado Pontos. Você acumula 19 p

## Anúncios do vendedor

### Pacote com 6 peças

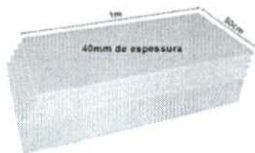

R\$ 77<sup>90</sup>

12x R\$ 7<sup>97</sup>

Placa De Isopor Espessura 40mm Pacote C/6 Unidades

Ver mais anúncios do vendedor



R\$ 309

12x R\$ 30<sup>97</sup>

Frete grátis  
Papel Sulfite A4 Chamex 75g  
Caixa Alacado 5000 Folhas 10



R\$ 31<sup>90</sup>

Pasta Suspensa Kraft Completa Com Acessórios 10 Unidades

## Descrição

( APENAS 2 KITS POR COMPRA )

Este site usa cookies

Ao navegar no nosso site você aceita o uso de cookies para personalizar sua experiência de acordo com a Declaração de Privacidade

Entendi

Configurar cookies

## Informações sobre o vendedor

Localização  
Biritiba, São Paulo

MercadoLider Platinum  
É um dos melhores do site!

cobertura.

( APENAS 2 KITS POR COMPRA )

### Perguntas e respostas

#### Qual informação você precisa?

Custo e prazo de envio    Devoluções grátis    Meios de pagamento    Garantia

Parcelado no boleto

#### Pergunte ao vendedor

Escreva sua pergunta

Perguntar

#### Últimas perguntas feitas

Consgo fazer uma compra com 5 pacotes? ou vou ter que fazer uma com 4 e outra com 1?

↳ Faz 1 pedido com 3 e outro com 2 24/03/2022

Este isopor é do tipo P3? Muio obrigada!

↳ Tipo 1F 23/03/2022

Tem disponível 43 pacotes com 8 placas ( com total de 344) ou 43 placas disponíveis?

↳ Temos 48 pacotes, lembrando so for comprar, tem que dividir em varias compras com no maximo 4 pacotes por compra. Obrigada 23/03/2022

Eu preciso cobrir uma parede de 2,90a/3.00 lg sabe me dizer qntas placas preciso comprar?

↳ Cada placa cobre meio metro quadrado 22/03/2022

Esse isopor é ante chama?

↳ Sim 22/03/2022

Manda o link prfvr

↳ [https://produto.mercadolivre.com.br/MLB-2117755819-placa-de-isopor-espessura-40mm-pacote-c6-unidades-100x50cm-\\_JM](https://produto.mercadolivre.com.br/MLB-2117755819-placa-de-isopor-espessura-40mm-pacote-c6-unidades-100x50cm-_JM) 21/03/2022

Qual valor para 20 placas?

↳ Não fracionamos 21/03/2022

Preciso de para 16 metros,sabe quanto vou ter que comprar ?

↳ 32 placas 21/03/2022

Isopor anti chama ?

Este site usa cookies

Ao navegar no nosso site voce aceita o uso de cookies para personalizar sua experiência de acordo com a Declaração de Privacidade

Entendi

Configurar cookies

Assine o nível 5 com 80% OFF!

A oferta termina em 31 de março  
Sua assinatura anual de R\$ 9,90/m  
Disney+, Star+, milhares de descor  
compras e muito mais!

Assine o nível 6

Esta com dúvidas?

Estes produtos são vendidos sem a placa  
necessária para a instalação e do recebimen  
produto para devolve-lo, não importa o

Ver mais sobre devoluções

#### Garantia

##### Compra Garantida com o Mercado

Receba o produto que está esperando e  
devolvemos o seu dinheiro

##### Garantia do vendedor

Garantia do vendedor: 30 dias

Saiba mais sobre garantia

#### Meios de pagamento

Boleto parcelado em até 12x

##### Cartões de crédito

Pague em até 12x!

##### Cartões de débito

Pix

Boleto bancário

Conheça outros meios de pagamento

Manta Térmica P/ Telha  
100m<sup>2</sup> + Fita - Frete Grá

R\$ 209

6x R\$34<sup>90</sup> sem juros  
Pedestal Organizador C  
Cromado Menor Preço

R\$ 99

6x R\$16<sup>50</sup> sem juros  
Frete grátis  
Placa Isopor 30mm Kit  
Unidades

R\$ 259

8x R\$32<sup>11</sup> sem juros  
Frete grátis  
Manta Térmica P/ Telha  
Face 50m<sup>2</sup> + Fita Grátis

Compre em lojas fora do Mercado

DISFOIL COMERCIAL-  
IMPORTADORA

TECBELL E

Manta Térmica P/ Telhado  
Disfoil 100m<sup>2</sup> + Fita ...

R\$ 648

Cantoneiras  
De Led Slim

R\$ 35

Participa

ISO MOLDURAS

HOBBYART

Moldura Teto Isopor  
Sanca Roda Farro Kit 20 ...

R\$ 47

Moldura Rod  
Sanca R\$1,9:

R\$ 19

Annuncie aqui | Crie seu Mercado S

Anúncio #2117723

Produtos patrocinados

Este site usa cookies

Ao navegar no nosso site você aceita o uso de cookies para personalizar sua  
experiência de acordo com a Declaração de Privacidade.

Entendi

Configurar cookies

R\$648<sup>47</sup>

10x R\$ 64<sup>85</sup> sem juros  
Frete grátis  
Manta Térmica P/ Telhado Distoil  
100m<sup>2</sup> + Fita - Frete Grátis

R\$209<sup>90</sup>

6x R\$ 34<sup>98</sup> sem juros  
Pedestal Organizador De Fila  
Cromado Menor Preço Do Brasil

R\$99<sup>01</sup>

6x R\$ 16<sup>50</sup> sem juros  
Frete grátis  
Placa Isopor 30mm Kit C 8  
Unidades

R\$259<sup>28</sup>

3x R\$ 32<sup>91</sup> sem juros  
Frete grátis  
Manta Térmica P/ Telhado Distoil  
1Face 50m<sup>2</sup> + Fita Grátis

R\$74<sup>24</sup>

6x R\$ 12<sup>37</sup> sem j  
Placa Isopor 40n  
Unidades

Quem viu este produto também comprou

R\$71<sup>90</sup>

6x R\$ 11<sup>98</sup> sem juros  
Placa De Isopor 20 Mm Pct C/12  
Unid.

R\$71<sup>90</sup>

6x R\$ 11<sup>98</sup> sem juros  
Placa De Isopor 25 Mm Pct C/10  
Unid.

R\$228

12x R\$ 22<sup>16</sup>  
Frete grátis  
40 Placas Isopor Eps Espessura  
2 Cm -100cm X 50cm X 2cm

R\$78<sup>90</sup>

6x R\$ 13<sup>15</sup> sem juros  
12 Placas Isopor 100cmx50cm X  
20mm { 2cms } P/ 6 Mt2 S/p

R\$56<sup>96</sup>

Placa De Isopor  
Antichamas Tern

Copyright © 1999-2022 Ehzar.com.br LTDA

CNPJ nº 03.007.331/0001-41 / Av. das Nações Unidas, nº 3.003, Bonfim, Osasco/SP - CEP 06233-903 - empresa do grupo Mercado Livre.

Baixar grátis o app do Mercado Livre!

Este site usa cookies

Ao navegar no nosso site você aceita o uso de cookies para personalizar sua experiência de acordo com a Declaração de Privacidade.

Entendi

Configurar cookies

Busca em produtos, marcas e fornecedores

Enviar para LUCIANA Rua Minas Gerais 1110

Voitar à lista Arte: Papelaria e Armarinho > Materiais Escolares > Comercial e Organização > Encadernação > Capas para Encadernação

Compartilhar



Novo · 42 vendidos

### Plástico Transparente Pa Encapar Cadernos 25 Me

R\$ 54

em 12x R\$ 5<sup>25</sup>

Ver os meios de pagamento

**Chegará entre os dias 1 e 6 at R\$ 39<sup>69</sup> R\$ 44<sup>00</sup>**

Benefício Mercado Pontos  
Ver mais formas de entrega

**Retire entre quinta-feira e terç de abril em uma agência Merc por R\$ 39<sup>69</sup> R\$ 44<sup>00</sup>**

Benefício Mercado Pontos  
Ver no mapa

Estoque disponível

Quantidade: 1 unidade (3 disponí

Comprar agora

Adicionar ao carrinho

**Monte um carrinho de itens c vendedor e economize no fre**

Qualquer item vendido aqui tem frete grátis

**Devolução grátis. Você tem 30 dias data de recebimento.**

**Compra Garantida, receba o produ esperando ou devolvemos o dinhei**

**Mercado Pontos. Você acumula 131**

### Anúncios do vendedor



R\$109

12x R\$ 10<sup>54</sup>

Frete grátis

Papel Contact, Plástico Adesivo Transparente C/ 25 Metros



R\$109

12x R\$ 10<sup>54</sup>

Frete grátis

Plástico Adesivo Transparente Contact 60 Micras Rollo C/ 25 M



R\$49

Etiqueta Pimaco Colacril 25,4 X 66,7 C/ 30 - Caixa C/ 3000

Ver mais anúncios do vendedor

### Características principais

Marca

DAC

Este site usa cookies

Ao navegar no nosso site, você pode ter uma experiência mais personalizada. Armazenamos informações sobre seu uso e preferências para melhorar sua experiência de navegação. Você pode alterar suas preferências a qualquer momento.

Entendi

Configurar cookies

### Informações sobre o vendedor

**Localização**  
Loreana, Paraná

224

Vendas nos últimos 60 dias



Presta bom atendimento

É pro

Outras características

Material: Plástico

Espessura: 0.5 µm

Largura x Comprimento: 45 cm x 25 cm

É kit: Não

A oferta termina em 31 de março  
Sua assinatura anual de R\$ 9,90/m  
Disney+, Star+, milhares de descor  
compras e muito mais!

Assine o nível 6

Descrição

-PLÁSTICO TRANSPARENTE PARA ENCAPAR: CADERNOS, LIVROS, BÍBLIAS, SUPERFÍCIES, ETC...

-SEM ADESIVO

-DIMENSÕES DO ROLO: 45 CM LARGURA X 25 METROS DE COMPRIMENTO

-FABRICANTE: DAC

-PRODUTO EM ESTOQUE PARA ENVIO IMEDIATO

Devolução grátis

Você tem 30 dias a partir do recebimen  
produto para devolvê-lo, não importa o

Ver mais sobre devoluções

Garantia

Compra Garantida com o Mercado

Receba o produto que está esperando e  
devolvemos o seu dinheiro

Garantia do vendedor

Garantia do vendedor: 3 meses

Saiba mais sobre garantia

Perguntas e respostas

Qual informação você precisa?

Custo e prazo de envio    Devoluções grátis    Meios de pagamento    Garantia

Parcelado no boleto

Pergunte ao vendedor

Escreva sua pergunta

Perguntar

Últimas perguntas feitas

Esse é aquele plástico mais durinho?

Boa noite, não este é bem maleável. Especifico para cadernos 28/02/2022

Esse produto é semelhante ao Plasticap, que não cola como contact, mas adere ao livro como se fizesse parte dele? Obrigado.

Boa tarde ele é plástico simples apenas para manter proteção ao caderno e livros. Necessita colagem com fita durex. Não possui cola 15/02/2022

Tem outra cor

Bom dia, temos apenas transparente 07/02/2022

Bom dia qual a espessura pois nas respostas tem variadas micras. Quero para encapar cadernos mas nao muito fino.

Bom dia, espessura 0,10 micras - Médio 01/02/2022

Esta com dúvidas?  
Estes artigos ajudam você a entender a que preço

Boleto parcelado em até 12x

Cartões de crédito

Pague em até 12x!

Cartões de débito

Pix

Boleto bancário

Conheça outros meios de pagamento

Produtos patrocinados Anuncie

R\$ 130  
6x R\$21<sup>99</sup> sem juros

Este site usa cookies

Ao navegar no nosso site você aceita o uso de cookies para personalizar sua experiência de acordo com a Declaração de Privacidade

Entendi

Configurar cookies

Esse e fininho ou aquele plastico grosso?

↳ Boa tarde, fino. Micra 10 26/01/2022

Teria com maior quantidade com mais metros?

↳ Bom dia, não temos. Apenas rolo com 25 metros 17/01/2022

Boa noite! A espessura 0.4 e mais fino do que o 0.5 ? Preciso de bobinas com maior quantidade, teria??

↳ Bom dia, espessura fino 0.5 micra 17/01/2022

É igual ao papel celofane?

↳ Mais espesso que celofane 26/12/2021

Ver todas as perguntas

Kit Capa Encadernação  
Couro + Cristal Line 50

R\$ 54

Capa Para Encadernaçã  
Transparente A4 Line P

R\$ 69

6x R\$11<sup>99</sup> sem juros  
25 Metros Papel Auto A  
Transparente Cristal 50

Compre em lojas fora do Mercado

DSRPRINT

DARAMA\_CON

Caixa De Papel Sulfite  
75g Chamex A4 - C/250...

R\$ 178

Frete grátis **+** FULL

Prancheta Pc  
Desenho Tex

R\$ 34

Frete grátis **+** FULL

SACARDO CUSTOM

MAG

100 Adesivos Pegadas  
Patinhas De Coelho Pat...

R\$ 13

Kit Reparo M  
De Vidro 1kg

R\$ 159

Frete grátis

Anuncie aqui | Crie seu Mercado S

Anúncio #1486289

Produtos patrocinados Anuncie aqui

Este site usa cookies

Ao navegar no nosso site você aceita o uso de cookies para personalizar sua experiência de acordo com a Declaração de Privacidade.

Entendi

Configurar cookies



25/03/2022 09:02

(1) Plástico Transparente Para Encapar Cadernos 25 Metros | MercadoLivre

6x R\$ 21<sup>67</sup> sem juros  
Frete grátis  
Capa Para Encadernação Preto A4+ Capa Cristal Line 200 Un

12x R\$ 21<sup>92</sup>  
Frete grátis  
Kit Capa Encadernação A4 - Preta Couro + Cristal Line

Capa Para Encadernação Transparente A4 Line Pp 0,30

6x R\$ 11<sup>65</sup> sem juros  
25 Metros Papel Auto Adesivo Transparente Cristal 50cm X

6x R\$ 15<sup>93</sup> sem ju  
Frete grátis ~~PU~~  
Pasta L Transpar Com 100 Unid

Quem viu este produto também comprou

R\$ 19<sup>99</sup>

Plastico Para Encapar 2 Mts Incolor 45 Cm Plasvipe! 5 Unid

R\$ 84<sup>90</sup>

6x R\$ 14<sup>15</sup> sem juros  
Frete grátis  
Kit 20 Capas Plasticas Pvc Livro Didático 205x275mm

R\$ 54<sup>90</sup>

6x R\$ 9<sup>15</sup> sem juros  
Kit 10 Capas Plasticas Pvc Livro Didático 205x275mm

R\$ 84<sup>90</sup>

6x R\$ 14<sup>15</sup> sem juros  
Frete grátis  
Kit 20 Capas Plasticas Pvc Caderno Brochurão Capa Dura

R\$ 32

6x R\$ 5<sup>33</sup> sem ju  
Plastico Para Ent Pvc 100cmx40cr

Copyright © 1999-2022 Ebazar.com.br LTDA.

CNPJ nº 03.007.331/0001-41 / Av. das Nações Unidas, nº 3.003, Bonfim, Osasco/SP - CEP 06233-903 - empresa do grupo Mercado Livre.

Baixe grátis o app do Mercado Livre!

Este site usa cookies

Ao navegar no nosso site você aceita o uso de cookies para personalizar sua experiência de acordo com a Declaração de Privacidade.

Entendi

Configurar cookies

Busca por produtos com o nome Grampos

Enviar para LUCIANA Rua Minas Gerais 1110

Você também pode gostar: grampeador sem grampo - grampeador

Voltar à lista Arte, Papelaria e Armarinho > Materiais Escolares > Comercial e Organização > Grampeadores

Compartilhar



Novo 13 vendidos

### 5 Caixas C/ 5.000 Grampos 23/8 - Galvanizados

R\$ 109<sup>99</sup>

em 6x R\$ 18<sup>99</sup> sem juros

Ver os meios de pagamento

📦 Chegará grátis entre os dias 1  
Ver mais formas de entrega

🏪 Retire grátis entre quarta-feira  
segunda-feira 4 de abril em  
agência Mercado Livre  
Ver no mapa

Voltagem: Manual

Estoque disponível

Quantidade: 1 unidade (8 disponíveis)

Comprar agora

Adicionar ao carrinho

↩️ Devolução grátis. Você tem 30 dias  
data de recebimento.

🛡️ Compra Garantida, receba o produto  
esperando ou devolvemos o dinheiro.

🏆 Mercado Pontos. Você acumula 27

🕒 90 dias de garantia de fábrica.

### Anúncios do vendedor



R\$ 224<sup>99</sup>

7x R\$ 32<sup>99</sup> sem juros

Frete grátis

10 Caixas C/ 5.000 Grampos  
23/10 Galvanizados

Ver mais anuncios do vendedor

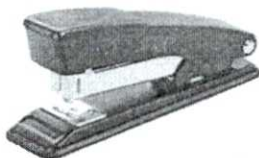

R\$ 24<sup>99</sup>

1 Grampeador De Escritório Até  
20 Folhas + 1.000 Grampos



R\$ 47<sup>90</sup>

1 Grampeador De Escritório Até  
50 Folhas + 1.000 Grampos

### Características principais

Marca	Gramp Line
Modelo	Grampos Galvanizados 23/8

### Informações sobre o vendedor

📍 Localização  
Porto Alegre, Rio Grande do Sul

74

Vendas nos  
últimos 60 dias



Presta bom  
atendimento

É pro

Ver mais dados deste vendedor

Assine o nível 6 com 80% OFF!

## Outras características

Tamanho dos grampos: 23/8

A oferta termina em 31 de março  
Sua assinatura anual de R\$ 9,90/m  
Disney+ Star+, milhares de descobertas  
compras e muito mais!

Assine o nível 6

## Descrição

## DÚVIDAS FREQUENTES

## 1. O Produto Acompanha Nota Fiscal?

Sim! Todos os nossos produtos acompanham nota fiscal.

A nota é emitida para o CPF/CNPJ informado na compra.

Por favor, confirme seus dados de faturamento antes de realizar a compra.

## 2. Como Conseguir Até 100% De Desconto No Frete?

O Mercado Livre oferece DESCONTOS DE ATÉ 100% NO FRETE para compras a partir de R\$ 79 reais.

Consulte nossos outros produtos pelo link a seguir de modo a fechar R\$ 79 reais em compras e obtenha descontos de até 100% no frete.

[https://lista.mercadolivre.com.br/\\_CustId\\_669768640](https://lista.mercadolivre.com.br/_CustId_669768640)

## 3. Quando O Produto Sera Enviado?

Todos os nossos produtos estão disponíveis para envio imediato.

Compras efetuadas de segunda à sexta (exceto feriados) até as 14:20h serão enviadas no mesmo dia e, após as 14:20h, no próximo dia útil.

Compras efetuadas aos sábados, domingos e feriados serão enviadas no próximo dia útil.

## 4. Qual O Prazo De Entrega?

O prazo de entrega é estipulado pelo próprio Mercado Livre e você pode descobri-lo pelo anúncio na opção "Calcular Prazo De Entrega".

Digite seu CEP, clique em "Buscar" e pronto!

## 5. Como É Feito O Envio?

O envio é realizado através do sistema de logística próprio do Mercado Livre, garantindo segurança para sua compra e agilidade na entrega.

## 6. Como Consigo Rastrear Minha Entrega?

Após a coleta em nossa empresa o Mercado Livre lança no sistema o CÓDIGO DE RASTREIO, sendo assim, você poderá acompanhar o status do envio.

Para isso, basta entrar na página de sua compra e clicar em "Acompanhar Envio" que aparecerá o histórico do objeto e rastreamento.

## 7. Posso Retirar O Produto?

Não. Não temos loja física, apenas on-line.

## 8. Vocês Trabalham Com Mais Produtos?

Sim, acesse nossa lista de produtos através do link:

[https://lista.mercadolivre.com.br/\\_CustId\\_669768640](https://lista.mercadolivre.com.br/_CustId_669768640)

## Devolução grátis

Você tem 30 dias a partir do recebimento do produto para devolvê-lo, não importa o motivo.

Ver mais sobre devoluções

## Garantia

## Compra Garantida com o Mercado

Receba o produto que está esperando e devolvemos o seu dinheiro.

## Garantia do vendedor

Garantia de fábrica: 90 dias

Saiba mais sobre garantia

## Meios de pagamento

Por favor, clique em "Calcular Prazo De Entrega"

## Boleto parcelado em até 12x

## Cartões de crédito

## Cartões de débito

## Pix

## Boleto bancário

Conheça outros meios de pagamento

Produtos patrocinados Anuncie

R\$ 40

6x R\$6<sup>91</sup> sem juros  
5 Caixas C/ 5.000 Gram  
Galvanizados - 25.000

R\$ 150

6x R\$25 sem juros  
Frete grátis

Em caso de dúvidas, entre em contato no campo de perguntas abaixo. Responderemos o mais breve possível!

AGRADECEMOS A PREFERÊNCIA, BOAS COMPRAS!

### Perguntas e respostas

#### Qual informação você precisa?

Custo e prazo de envio    Devoluções grátis    Meios de pagamento    Garantia

Parcelado no boleto

#### Pergunte ao vendedor

Escreva sua pergunta.

Perguntar

#### Últimas perguntas feitas

Vou comprar no anúncio atual 5 kit!!!! Ai vc completa com 5 caixas de 1000 blz!!!! Pode ser????

— Pode sim 29/09/2021

Faz o anuncio com 24 caixas de 5mil cada caixa!!!! Já faço o pagamento aki

— Valeu! 29/09/2021

Bom dia!!!! Vc tem 25 caixas com 5mil unidades cada caixa?????

— Bom dia!!! Hoje eu tenho 24!! Caso queira alguma quantidade maior que isso daí a solução que tenho é enviar cinco caixinhas de 1.000 pra substituir uma de 5.000!!! 29/09/2021

Será que continua com frete grátis????

— Acredito que sim. Basta o senhor colocar a quantidade desejada e verificar o que aparecerá escrito... a princípio qualquer compra acima de 79 reais tem frete gratis. 02/09/2021

O valor é o mesmo????

— Sim, o valor será o mesmo só que em vez de 40 de 5000 (200.000) será 200 de 1000(200.000)... a mesma quantidade pelo mesmo valor. só mudará que a embalagem será de 1 000 em vez de 5.000 01/09/2021

Boa tarde!!!! Vc tem 40 caixas disponíveis????

— Boa tarde! O senhor gostaria de 40 caixas com 5 000 grampos, correto? totalizaria 200.000 (duzentos mil) grampos... nessa quantidade, pra enviar amanhã, eu teria apenas em caixas de 1.000 grampos, ou seja, eu mandaria 200 caixas de 1 000 grampos que totalizaria os mesmos 200.000 grampos... pode ser? Se sim, basta selecionar "08" ali em "quantidades" que daí receberá os 200 000 (duzentos mil) grampos. 01/09/2021

Bom dia!!! Tem 20 caixa???

— Bom dia! Tenho sim! É só o senhor marcar a quantidade desejada ali em "quantidade" e finalizar a compra... repara que o anúncio é de 5 caixas. logo, precisaria marcar "4" caso queira 20 caixas com 5.000. aguardo sua compra, qualquer dúvida estou a disposição! 26/08/2021

Grampo P/ Grampeador Galvanizado 20 Cx C/ E

R\$ 50

6x R\$8<sup>90</sup> sem juros  
1 Grampeador De Escrif Folhas + 1.000 Grampo

R\$ 35

R\$ 29 15% OFF  
5x R\$5<sup>90</sup> sem juros  
Grampeador 26/6 Para 207 Preto Eagle P/ Escr

Esta com dúvidas? Estm até nos ajudar através a qualquer hora

Compre em lojas fora do Mercado

ALX SHOP

FAST

Papel Sulfite A4 Upl - 210x297mm -500 Folhas  
R\$ 25

Papelão Ond 120 X 30 Me  
R\$ 117

DSRPRINT

MAG

Caixa De Papel Sulfite 75g Charmax A4 - C/250...  
R\$ 178

Kit Reparo M De Vidro 1kg  
R\$ 159

Frete grátis

Frete grátis

Anuncie aqui | Crie seu Mercado 5

Anúncio #19396641

Produtos patrocinados Anuncie aqui

R\$40<sup>99</sup>

6x R\$ 6<sup>99</sup> sem juros  
5 Caixas C/ 5.000 Grampos  
26/6 Galvanizados - 25.000

R\$150

6x R\$ 25 sem juros  
Frete grátis  
Grampo P/ Grampeador 26/6  
Galvanizado 20 Cx C/ 5000

R\$50<sup>90</sup>

6x R\$ 8<sup>90</sup> sem juros  
1 Grampeador De Escritório Até  
50 Folhas + 1.000 Grampos

R\$29<sup>75</sup> 15% OFF

5x R\$ 5<sup>99</sup> sem juros  
Grampeador 26/6 Para 12  
Folhas 207 Preto Eagle P/

R\$17<sup>85</sup> 15% OFF

3x R\$ 5<sup>85</sup> sem ju  
Extrator Grampo  
Niquelado 3un E

Quem viu este produto também comprou

R\$224<sup>99</sup>

7x R\$ 32<sup>99</sup> sem juros  
Frete grátis  
10 Caixas C/ 5.000 Grampos  
23/10 - Galvanizados

R\$24<sup>99</sup>

1 Grampeador De Escritório Até  
20 Folhas + 1.000 Grampos

R\$47<sup>90</sup>

1 Grampeador De Escritório Até  
50 Folhas + 1.000 Grampos

R\$50<sup>90</sup>

6x R\$ 8<sup>90</sup> sem juros  
1 Grampeador De Escritório Até  
50 Folhas + 1.000 Grampos

R\$188<sup>90</sup>

12x R\$ 18<sup>96</sup>  
Frete grátis  
10 Caixas C/ 5.000  
23/8 - Galvanizados

Copyright © 1999-2022 Ebazar.com.br LTDA.

CNPJ nº 03.007.331/0001-41 / Av. das Nações Unidas, nº 3.003, Bonfim, Osasco/SP - CEP 06233-903 - empresa do grupo Mercado Livre.

Baixe grátis o app do Mercado Livre!

Busca por produtos, marcas e muito mais...

Enviar para LUCIANA Rua Minas Gerais 1110

Você também pode gostar: pasta arquivo - pasta catalogo a4 - pasta suspensa - pasta a4 - pasta l - pasta sanfonada

Voltar à lista Arte, Papelaria e Armarinho > Materiais Escolares > Comercial e Organização > Fichários

Compartilhar

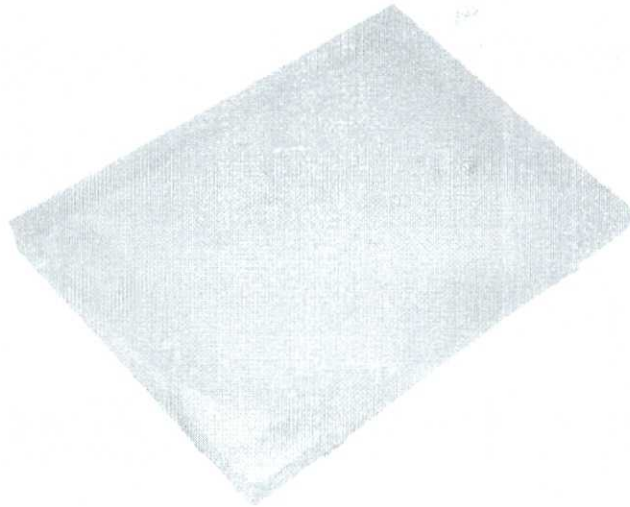

Novo 16 vendidos

### 10 Pasta Plástica C/elástico Ofício 40mm Cristal Transparent

R\$ 67 em 12x R\$ 6<sup>91</sup>

Ver os meios de pagamento

**📅** Chegará sexta-feira 1 de abril | R\$ 26<sup>37</sup> R\$ 29<sup>00</sup>  
Comprando dentro das próximas 2  
Benefício Mercado Pontos  
Ver mais formas de entrega

**🏪** Retire entre quarta-feira e sexta de abril em uma agência Merc por R\$ 25<sup>02</sup> R\$ 27<sup>00</sup>  
Benefício Mercado Pontos  
Ver no mapa

Estoque disponível

Quantidade: 1 unidade (117 dispon

Compartilhar

Adicionar ao carrinho

↩️ Devolução grátis. Você tem 30 dias data de recebimento

🛡️ Compra Garantida, receba o produto esperando ou devolvemos o dinheiro

🏪 Mercado Pontos. Você acumula 16 |

### Anúncios do vendedor



R\$ 69<sup>90</sup>  
12x R\$ 6<sup>79</sup>

**🚀 FULL**

Pasta Plástica C/elástico Ofício 55mm Cristal Pct C/10 Unid

Ver mais anuncios do vendedor



R\$ 67  
12x R\$ 6<sup>91</sup>

10 Pasta Plástica C/elástico Ofício 40mm Azul Transparente

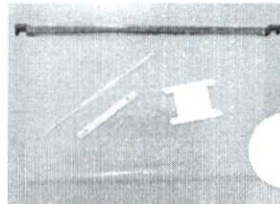

R\$ 46<sup>90</sup>  
**🚀 FULL**

10 Pasta Suspense Arquivo Plastica Cristal C/visor Etiqueta

### Características principais

Este site usa cookies

Ao navegar no nosso site você aceita o uso de cookies para personalizar sua experiência de acordo com o seu Perfil de Privacidade

Entendi

Configurar cookies

17125



Unidades por embalagem 10

Outras características

Tamanho das folhas: Ofício Com anéis: Não
Comprimento x Largura: 33.5 cm x 24.5 cm Espessura: 4 cm
Tipo de fichário: pasta com elastico Material: Plástico transparente

A oferta termina em 31 de março
Sua assinatura anual de R\$ 9,90/m
Disney+, Star+, milhares de descontos, compras e muito mais!

Assine o nível 6

Descrição

Pasta c/elastico oficio 40mm transparente cristal, marca Polibras.

Medida: 335x245x40mm

Devolução grátis

Você tem 30 dias a partir do recebimento do produto para devolvê-lo, não importa o motivo.

Ver mais sobre devoluções

Garantia

Compra Garantida com o Mercado

Receba o produto que está esperando e devolvemos o seu dinheiro

Perguntas e respostas

Qual informação você precisa?

Custo e prazo de envio Devoluções grátis Meios de pagamento Garantia

Parcelado no boleto

Pergunte ao vendedor

Escreva sua pergunta

Perguntas

Últimas perguntas feitas

Essa é a pasta polionda?

Bom dia! Não, ela é de plástico transparente 24/01/2022

Esta com dúvidas?
Estes artigos ajudam a resolver suas dúvidas mais comuns

Saiba mais sobre garantia

Meios de pagamento

Boleto parcelado em até 12x

Cartões de crédito

Pague em até 12x!

Cartões de débito

Pix

Boleto bancário

Conheça outros meios de pagamento

Este site usa cookies

Ao navegar no nosso site você aceita o uso de cookies para personalizar sua experiência de acordo com o nosso Perfil de Privacidade.

Entendi

Configurar cookies

R\$62<sup>90</sup>

6x R\$ 10<sup>48</sup> sem juros  
10 Pastas Ofício C/ Elásticos  
40mm Transparente Cristal

R\$29<sup>90</sup> 58% OFF

~~R\$ FULL~~  
Papel Sulfite Premium A4 75g  
500 Folhas Branco Report

R\$95

6x R\$ 15<sup>82</sup> sem juros  
Frete grátis ~~R\$ FULL~~  
Pasta L Transparente A4 Acp  
Com 100 Unidades Pct

R\$15<sup>30</sup> 15% OFF

3x R\$ 5<sup>10</sup> sem juros  
Pasta Aba Elástico Plástica  
Ofício 40mm Alta Qualidade

R\$119 15% OFF

6x R\$ 19<sup>82</sup> sem j  
Frete grátis  
Pasta Aba Elástico  
Ofício Black 40rr

Quem viu este produto também comprou

R\$69<sup>90</sup>

12x R\$ 6<sup>79</sup>  
~~R\$ FULL~~  
Pasta Plastica C/elástico Ofício  
55mm Cristal Pct C/10 Unid

R\$62<sup>90</sup>

6x R\$ 10<sup>48</sup> sem juros  
10 Pastas Ofício C/ Elásticos  
40mm Transparente Cristal

R\$67

12x R\$ 6<sup>51</sup>  
10 Pasta Plástica C/elástico  
Ofício 40mm Azul Transparente

R\$59<sup>50</sup>

~~R\$ FULL~~  
10 Pasta Plástica C/elástico  
Ofício 30mm Cristal Transparente

R\$49<sup>90</sup>

~~R\$ FULL~~  
10 Pasta Plástica  
Ofício 18mm Cris

Copyright © 1999-2022 Ebazar.com.br LTDA.  
CNPJ n.º 03.007.331/0001-41 / Av. das Nações Unidas, nº 3.003, Bonfim, Osasco/SP - CEP 06233-903 - empresa do grupo Mercado Livre.  
Baixe grátis o app do Mercado Livre!

Este site usa cookies.

Ao navegar no nosso site você aceita o uso de cookies para personalizar sua experiência de acordo com a Declaração de Privacidade.

Entendi [Configurar cookies](#)



Busca por produtos, marcas e muito mais

Enviar para LUCIANA Rua Minas Gerais 1110

**SUPERMERCADO**

Monte um carrinho com produtos Full e economize no frete.



Ofertas



Alimentos



Bebidas



Pets



Higiene e Perfumaria



Limpeza



Bebês

Você também pode gostar: pilha aa - bateria 9v duracell - bateria cr2032 - pilha aaa recarregavel - pilha aaa - bateria lr41 - bateria 18650

[Voltar à lista](#) [Eletrônicos, Áudio e Vídeo](#) > [Pilhas e Carregadores](#) > [Pilhas](#) > [Rayovac](#) > [9V](#)

[Compartilhar](#)



Novo | 26 vendidos

**10 Pilhas Baterias 9v Alcalinas Rayovac - 05 Cartelas**

R\$ 146<sup>71</sup>

em 12x R\$ 14<sup>26</sup>

Ver os meios de pagamento

Chegará grátis terça-feira Compre dentro das próximas 6 horas. Ver mais formas de entrega

**Estoque disponível**

Você pode comprar até 18 unidades

[Adicionar ao carrinho](#)

Mercado Pontos. Você acumula 36 pontos

3 meses de garantia de fábrica.

Mais produtos de Supermercado



R\$ 33<sup>22</sup>

FULL

02 Pilhas Baterias 9v Rayovac - 2 Cartelas

[Ir ao Supermercado](#)



R\$ 47<sup>37</sup>

FULL

04 Pilhas Baterias 9v Rayovac - 02 Cartelas



R\$ 78<sup>90</sup>

12x R\$ 7<sup>27</sup>

FULL

Kit 2 Bateria Recarregav 9v + Carreg Bateria Pilha Aa/aaa/9v

Informações sobre o vendedor

MercadoLider Gold  
É um dos melhores do site!

2190

Vendas nos últimos 60 dias



Presta bom atendimento

5.0

[Ver mais dados deste vendedor](#)

**Assine o nível 6 com 80% OFF!**



A oferta termina em 31 de março  
Sua assinatura anual de R\$ 9.90/m  
Disney+, Star+, milhares de descobertas e muito mais!

Características principais

Marca

	Rayovac
Linha	Alcalina
Modelo	9V
Tamanho da pilha	9V
Forma	Retangular
Formato de venda	Kit
Unidades por kit	10

000129

**Garantia****Garantia do vendedor**

Garantia de fábrica: 3 meses

**Meios de pagamento**

Boleto parcelado em até 12x

**Cartões de crédito**

Pague em até 12x!

**Cartões de débito****Pix****Boleto bancário**

Conheça outros meios de pagamento

**Outros**

Voltagem nominal: 9V

É recarregável: Não

Composição: Alcalino

**Descrição**

5 Cartelas com 2 baterias Alcalina RAYOVAC modelo 9V - Total de 10 Pilhas

Indicadas para aparelhos tecnológicos e com alto consumo de energia como detectores de fumaça, equipamentos de áudio, instrumentos musicais, rádios e muitos outros aparelhos do dia a dia como brinquedos, consoles de jogos portáteis, fechaduras eletrônicas, lanternas, etc. As pilhas Alcalinas Rayovac permitem que você realize suas atividades com total liberdade.

**Informações Técnicas:**

Modelo tamanho: 9V

Material: Pilha Alcalina MnO2/Zn

Quantidade: 10 baterias

Fabricante: RAYOVAC

Voltagem: 9V

Temos uma grande variedade de pilhas e bateria. Não deixe de consultar nossos anúncios, em:

<https://eshops.mercadolivre.com.br/LOJADAPILHASP>

**----- PERGUNTAS FREQUENTES -----****VOCÊS TÊM ESTOQUE A PRONTA ENTREGA?**

Sim, temos estoque à pronta entrega de todos os produtos anunciados.

**VOCÊS ENTREGAM EM TODO O PAÍS?**

Sim, enviamos a todo o país. O envio é realizado através do sistema de logística própria do Mercado Livre (Mercado Envios), garantindo segurança e agilidade na entrega.

**COMO POSSO ACOMPANHAR O ENVIO?**

Ao entrar na sua conta do Mercado Livre, vá em "detalhes de compra" onde encontrará o código de rastreio. Desta forma poderá acompanhar qual

**Compre em lojas fora do Mercado**

LOJA STILLI	DIX
10 Pilhas Bateria 9v Alcalina Rayovac 5...	Pilha Bateria: 2032 Duracell
<b>R\$ 122</b>	<b>R\$ 39</b>
Frete grátis <b>4 FULL</b>	<b>4 FULL</b>

DROGAONLINE	LOJA D.
Kit C/4 Pilhas Duracell: Pilha Alcalina Aaa C/2...	02 Pilhas Bat Rayovac 2.1
<b>R\$ 39</b>	<b>R\$ 33</b>
<b>4 FULL</b>	<b>4 FULL</b>

transportadora e o status de sua entrega.

#### POSSO RETIRAR O PRODUTO EM SUA LOJA?

Infelizmente não. Nosso centro de distribuição não tem atendimento público.

#### COMO REALIZO O PAGAMENTO?

Você pode realizar o pagamento através do Mercado Pago. É rápido, seguro e não tem custo adicional, além de aceitar as principais bandeiras de cartão de crédito e débito.

#### AS PILHAS SÃO ORIGINAIS?

Sim, são originais. Somos revendedores autorizados de todas as marcas que vendemos.

#### VALIDADE É BOA?

Sim. Vendemos pilhas novas, por isso todos os nossos produtos têm validade longa.

#### - EMITE NOTA FISCAL?

Sim. Emitimos Nota Fiscal para todas as nossas vendas, tanto para PESSOA FÍSICA como para PESSOA JURÍDICA. Como a emissão é automática, os dados utilizados são os do seu cadastro no Mercado Livre, e por isso, não podem ser alterados.

Qualquer outra dúvida, entre em contato conosco, estamos à sua disposição!

## Perguntas e respostas

### Qual informação você precisa?

Custo e prazo de envio

Meios de pagamento

Garantia

Parcelado no boleto

Esta com dúvidas?

Estamos aqui para ajudar você a encontrar o que busca

### Pergunte ao vendedor

Escreva sua pergunta

Perguntar

Não fizeram nenhuma pergunta ainda. Faça a primeira!

Anúncio #2007864

## Quem comprou este produto também comprou

25/03/2022 09:19

10 Pilhas Baterias 9v Alcalinas Rayovac - 05 Cartelas | Frete grátis

000131

R\$15<sup>49</sup>  
Kombucha Chá Verde Com  
Maracujá Puro Verde 350ml

R\$3<sup>79</sup>  
Suco De Laranja Integral Campo  
Largo Sem Conservantes 200ml

R\$7<sup>99</sup> 23% OFF  
Patê De Atum Picante Gomes  
Da Costa 150g

Copyright © 1999-2022 Mercado Livre Ltda.

CNPJ nº 03.007.331/0001-41 / Av. das Nações Unidas, nº 3.003, Bonfim, Osasco/SP - CEP 06233-903 - empresa do grupo Mercado Livre.

Baixe grátis o app do Mercado Livre!

Buscar produtos, marcas e muito mais...

Enviar para LUCIANA Rua Minas Gerais 1110

Você também pode gostar: magiclick acendedor

Voltar à lista Casa, Móveis e Decoração > Cozinha > Utensílios de Preparação > Outros Utensílios

Compartilhar



Novo · 213 vendidos

### 1000 Unid Vareta Palito Algodao Doce De Bambu 40cm

★★★★★ 5 opiniões

R\$ 135

em 12x R\$ 13<sup>12</sup>

Ver os meios de pagamento

Chegará grátis sexta-feira 1 de Compras dentro das próximas 4 Ver mais formas de entrega

Retire grátis a partir de segunda em uma agência Mercado Livre Compras dentro das próximas 4 Ver no mapa

Estoque disponível

Quantidade: 1 unidade (587 dispoc

Comprar agora

Adicionar ao carrinho

Devolução grátis. Você tem 30 dias para devolver o produto.

Compra Garantida, receba o produto esperando ou devolvemos o dinheiro.

Mercado Pontos. Você acumula 33

#### Anúncios do vendedor



R\$64<sup>20</sup>

12x R\$ 6<sup>12</sup>

Vareta Palito Algodao Doce De Bambu 40cm 500un



R\$35<sup>80</sup>

Vareta Palito Algodao Doce De Bambu 40cm 200un



R\$17<sup>90</sup>

Vareta Palito Algodao Doce De Bambu 40cm 100 Unidades

Ver mais anúncios do vendedor

#### Características principais

Este site usa cookies

Ativar todos os cookies. Ao navegar no site você aceita o uso de cookies para melhorar sua experiência de acordo com a Declaração de Privacidade.

Entendi

Configurar cookies

#### Informações sobre o vendedor

Localização São Paulo, São Paulo

MercadoLider Platinum Entre os melhores do site

4913

Vendas nos últimos 60 dias



Presta bom atendimento

E pro

Outras características

É kit: Não

Descrição

Descrição  
SOMENTE VARETAS MAQUINA SOMENTE ILUSTRATIVA

1 - Pct Vareta algodão doce c/100 unid

PALITO/VARETA ALGODÃO DOCE BAMBU  
COM 40CM E 4MM DE ESPESSURA

As Varetas de Bambu Taquara são mais resistentes que madeira, mais higiênica e não agredem o meio ambiente.

- Este produto é confeccionado sem pontas, sem fiapos, sem feras e inteiramente roliços.
- Os palitos são embalados em caixa com 1.000 unidades, contendo 10 pacotes com 100 unidades cada, para maior praticidade e organização.
- As varetas possuem 4mm de espessura e 40cm comprimento.

Este produto é indicado para fabricação de algodão doce, mas pode ser utilizado também para outros fins como: pipa, churrasquinho, espeto de frutas com chocolate, fondue, armações, etc.

Perguntas e respostas

Qual informação você precisa?

Custo e prazo de envio    Devoluções grátis    Meios de pagamento    Garantia

Parcelado no boleto

Pergunte ao vendedor

Escreva sua pergunta ...

Perguntar

Últimas perguntas feitas

Boa noite, as varetas são enceradas?

Boa tarde! Não. 26/07/2021

Quantas unidades vem ? São 1000 ? Ou são 2000 pois na descrição está dois mil

Este site usa cookies

Ao navegar no nosso site você aceita o uso de cookies para personalizar sua experiência de acordo com a Declaração de Privacidade

Entendi

Configurar cookies

A oferta termina em 31 de março  
Sua assinatura anual de R\$ 9,90/m  
Disney+, Star+, milhares de desc  
compras e muito mais!

Assine o nível 6

Devolução grátis

Você tem 30 dias a partir do recebimen  
produto para devolvê-lo, não importa o

Ver mais sobre devoluções

Garantia

Compra Garantida com o Mercado

Receba o produto que está esperando e  
devolvemos o seu dinheiro

Saiba mais sobre garantia

Meios de pagamento

Boleto parcelado em até 12x

Cartões de crédito

Pague em até 12x!

Cartões de débito

Esta com dúvidas?  
Esses valores ajudarão você  
a encontrar a sua opção.

Boleto bancário

Conheça outros meios de pagamento

Produtos patrocinados Anuncio

R\$ 138  
12x R\$13,  
Frete grátis **5 FULL**

40cm-2000un-...JM 26/10/2020

Boa noite. Como os correios estão em greve posso retirar pessoalmente em qual região?

Boa tarde! Chácara Sto Antonio, zona sul. 16/09/2020

Quanto o envio para o cep .96255000

Boa tarde! O valor do envio e calculado e informado pelo Mercado Livre. 14/09/2020

Boa noite, esses palitos é da natural?

Bom dia. Correto natural sim 04/09/2020

Vocês não tem

Acabou os quadrados, temos apenas redondo.: 26/08/2020

Boa tardi é quadrado

Boa tarde . nao abçs 26/08/2020

Boa tardi vocês tenho eles guadrado

Boa tarde nao entendi sua pergunta 26/09/2020

Ver todas as perguntas

KD ID 000134

12x R\$14  
Frete grátis  
Kit 5 Luminária Tubular  
1,2mt Branco Frio 120cr

R\$ 184

6x R\$30<sup>00</sup> sem juros  
Frete grátis ~~R\$ FULL~~  
Conjunto 6 Pote Vidro 1  
Marmita Tampa Plastico

Compre em lojas fora do Mercado

CALHA UMIDA STORE

MATREMCASA

Porta Esponja Sabão  
Com Tampa Embulir...

R\$ 286

Frete grátis

Kit Fazer Qui  
Coalho + Clo

R\$ 53

~~R\$ FULL~~

UTILAR SHOP

MEGA MUND

Mesa Bistrô Alta/  
Bar.padrão.lanc.homete...

R\$ 179

Frete grátis

Panela Press  
Antiadarente

R\$ 134

Frete grátis ~~R\$ FULL~~

Anuncie aqui | Crie seu Mercado S

### Opiniões sobre o produto

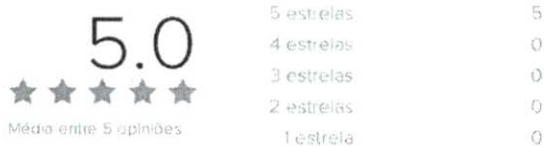

Todos

Positivas

Negativas

★★★★★

Bom

Material de qualidade perfeito no que faço.

👍 0 🗨️ 0

★★★★★

Ótimo

Ótima qualidade das varetas. Atendeu super bem.

👍 0 🗨️ 0

★★★★★

Excelente

Produto excelente. Comprei para artesanato. Excelente.

👍 0 🗨️ 0

Ver todas as opiniões

Este site usa cookies

Ao navegar no nosso site você aceita o uso de cookies para personalizar sua experiência de acordo com a Declaração de Privacidade

Entendí

Configurar cookies

Produtos patrocinados [Anuncie aqui](#)

R\$138

12x R\$ 13<sup>41</sup>

Frete grátis **✂ FULL**

Potinho Para Molho Delivery  
50ml 1000 Unidades

R\$598<sup>99</sup>

10x R\$ 59<sup>90</sup> sem juros

Frete grátis

Vareta Palito Para Algodão Doce  
40cm Talgo Cx C/5000

R\$151<sup>99</sup>

12x R\$ 14<sup>77</sup>

Frete grátis

Kit 5 Luminária Tubular Led Slim  
1,2m Branco Frio 120cm 40w

R\$184<sup>46</sup>

6x R\$ 30<sup>74</sup> sem juros

Frete grátis **✂ FULL**

Conjunto 6 Pote Vidro  
Hermético Marmita Tampa

R\$172<sup>57</sup>

12x R\$ 16<sup>77</sup>

Frete grátis **✂ Fu**

Conjunto 6 Pote:  
Herméticos Tamj

Quem viu este produto também comprou

R\$79

6x R\$ 13<sup>17</sup> sem juros

Frete grátis

Vareta Palito Algodao Doce De  
Bambu 40cm 500 Unidades

R\$24<sup>90</sup>

4x R\$ 6<sup>23</sup> sem juros

**✂ FULL**

Palito Para Algodão Doce -  
100Un. Vareta De Bambu 40cm

R\$64<sup>20</sup>

12x R\$ 6<sup>24</sup>

Vareta Palito Algodao Doce De  
Bambu 40cm 500un

R\$199<sup>94</sup>

6x R\$ 33<sup>32</sup> sem juros.

Frete grátis

Vareta Palito Algodao Doce De  
Bambu 40cm 10 Pct C/100unid

R\$78<sup>94</sup>

12x R\$ 7<sup>97</sup>

Vareta Palito Alg  
Bambu 40cm 50

Quem comprou este produto também comprou

R\$61<sup>90</sup>

6x R\$ 10<sup>32</sup> sem juros

Espetão De Bambu P/

Churrasco 50 Cm- 23 Unid

R\$132

12x R\$ 12<sup>83</sup>

Frete grátis

Espeteo Bambu Com Ponta

R\$20<sup>56</sup>

Espetão De Bambu 50cm C/ 8

Unidades

R\$109<sup>90</sup>

12x R\$ 10<sup>58</sup>

Frete grátis

Embalagem Terciária Espetinho

R\$121<sup>90</sup>

12x R\$ 11<sup>95</sup>

Frete grátis

Embalagem Terci

Este site usa cookies

Ao navegar no nosso site você aceita o uso de cookies para personalizar sua experiência de acordo com a Declaração de Privacidade.

Entendi

Configurar cookies



Buscar > Produtos, marcas e preço mais...

Enviar para LUCIANA Rua Minas Gerais 1110

Você também pode gostar: abraçadeira nylon - fita hellermann - enforca gato - abraçadeira

Voltar à lista > Indústria e Comércio > Embalagem e Logística > Materiais > Abraçadeiras

Compartilhar

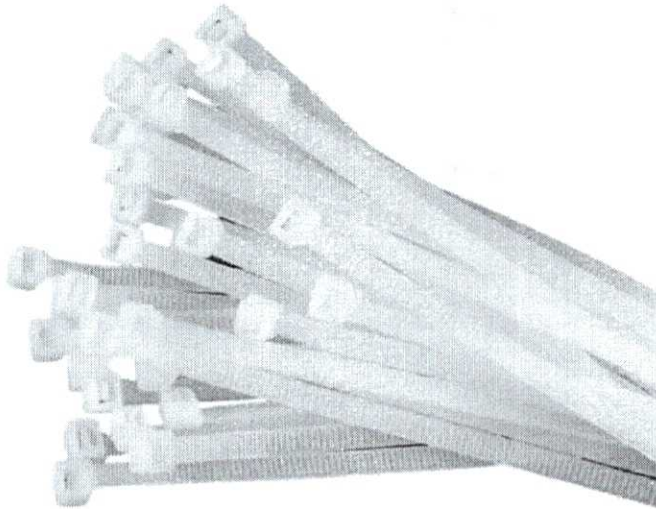

Novo | 108 vendidos

### Abraçadeira De Nylon Branco 4,8x200mm C/10 Pçs Enforca Gato

R\$ 15<sup>90</sup>  
em 3x R\$ 5<sup>84</sup>

Ver os meios de pagamento

Chegará sexta-feira 1 de abril  
Ver mais formas de entrega

Retire entre quarta-feira e sexta de abril em uma agência Merc por R\$ 30<sup>20</sup>  
Ver no mapa

Cor: Branco

Estoque disponível

Quantidade: 1 unidade (6 disponi

Comprar agora

Adicionar ao carrinho

Monte um carrinho de itens c vendedor e economize no fre

Devolução grátis. Você tem 30 dias data de recebimento.

Compra Garantida, receba o produt esperando ou devolvemos o dinhei

Mercado Pontos. Você acumula 3 p

#### Anúncios do vendedor



R\$ 14<sup>90</sup>

2x R\$ 7<sup>90</sup> sem juros

Cabo De Força Bipolar Tipo 8 P/ Tv Samsung LG Philips Philco

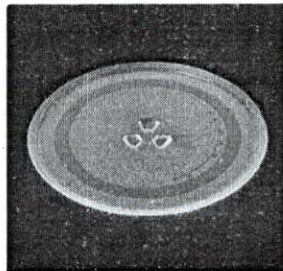

R\$ 35<sup>05</sup>

Prato Microondas Midea Mf1s21 25,5cm 20 Litros



R\$ 10<sup>90</sup>

Abraçadeira De Nylon 2 X 10 Branca Enforca Gato C/ 100 Pçs

Ver mais anúncios do vendedor

#### Características principais

Marca	San Zhou
Modelo	4,8x200mm

#### Informações sobre o vendedor

Localização  
Guarulhos, São Paulo

MercadoLíder  
É um dos melhores do site!

504

Vendas nos últimos 60 dias



Presta bom atendimento

É pro

Ver mais dados deste vendedor

Outras características

Material: Plástico

Unidades por embalagem: 100

Comprimento x Largura: 20 cm x 200 mm

É numerado: Não

Descrição

Abraçadeira de Nylon Branco 4,8x200mm

Especificações:

Medidas: 4,8x200mm

Marca: San Zhou

Quantidade por embalagem: 100

Cor: Branca

Produto universal, utilizado para diversas finalidades, adquira já o seu. Compre com quem entende do que vende! Compra Garantida Mercado Pago.

Perguntas e respostas

Qual informação você precisa?

Custo e prazo de envio    Devoluções grátis    Meios de pagamento    Garantia

Parcelado no boleto

Pergunte ao vendedor

Escreva sua pergunta...

Perguntar

Não fizeram nenhuma pergunta ainda. Faça a primeira!

Assine o nível 6 com 80% OFF!

A oferta termina em 31 de março  
Sua assinatura anual de R\$ 9,90/m  
Disney+, Star+, milhares de descor  
compras e muito mais!

Assine o nível 6

Devolução grátis

Você tem 30 dias a partir do recebimen  
produto para devolvê-lo, não importa o

Ver mais sobre devoluções

Garantia

Compra Garantida com o Mercado

Receba o produto que está esperando  
devolvemos o seu dinheiro

Está com dúvidas?

Então ative as perguntas e respostas  
para encontrar o que precisa

Saiba mais sobre garantia

Meios de pagamento

Boleto parcelado em até 12x

Cartões de crédito

Pague em até 3x!

Cartões de débito

Pix

Boleto bancário

Conheça outros meios de pagamento

Anúncia #1819339:

Produtos patrocinados    Anuncie aqui

R\$390

10x R\$ 39 sem juros  
Frete grátis

Kit Abraçadeiras Nylon 4,8 X  
300mm 2.000 Unid

R\$166<sup>90</sup>

12x R\$ 16<sup>22</sup>  
Frete grátis

Abraçadeira Nylon Enforca Gato  
3,6 X 300mm 1.000 Unid

R\$1.999<sup>53</sup>

12x R\$ 166<sup>62</sup> sem juros  
Frete grátis

Abraçadeira Nylon 4,8 X  
300mm ( Caixa Com 10.000

R\$1.950

12x R\$ 162<sup>90</sup> sem juros  
Frete grátis

Abraçadeira Nylon 4,8 X  
300mm (caixa C/ 10.000 Unid )

R\$200<sup>80</sup>

12x R\$ 19<sup>92</sup>  
Frete grátis

Kit Abraçadeiras  
300mm 1.000 Ur

Quem viu este produto também comprou

R\$21<sup>08</sup>

4x R\$ 5<sup>27</sup> sem juros  
\* FULL

Abraçadeira Em Nylon 300mm  
X 4,8mm 100 Unidades

R\$37<sup>90</sup>

6x R\$ 6<sup>32</sup> sem juros  
\* FULL

Kit 100 Enforca Gato  
Abraçadeira De Nylon Branco

R\$31<sup>99</sup>

\* FULL  
Fita Braçadeira Nylon Enforca  
Gato 40cm 100un

R\$33<sup>44</sup>

6x R\$ 5<sup>57</sup> sem juros  
\* FULL

Abraçadeira Em Nylon 300mm  
X 7,6mm 100 Unidades

R\$25<sup>70</sup>

5x R\$ 5<sup>14</sup> sem ju  
Abraçadeira Nyl  
300 Mm Enforca

Copyright © 1999-2022 Ebazart.com.br LTDA.

CNPJ n.º 03.007.331/0001-41 / Av. das Nações Unidas, nº 3.003, Bonfim, Osasco/SP - CEP 06233-903 - empresa do grupo Mercado Livre.

Baixe grátis o app do Mercado Livre!

Busca por produtos, marcas e produtos

Enviar para LUCIANA Rua Minas Gerais 1110

Voltar à lista Arte, Papelaria e Armário > Artigos de Armário > Peças para Bijuterias > Outros

Compartilhar

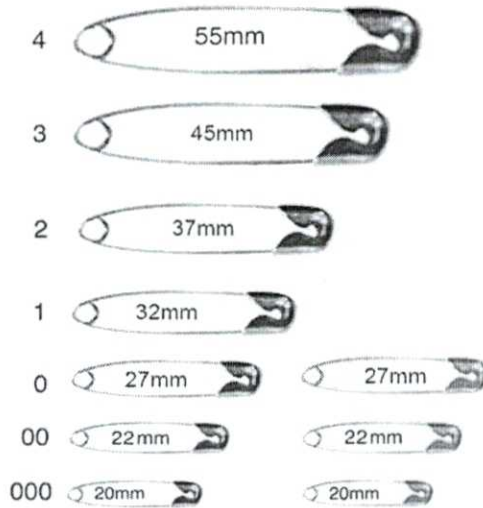

Novo · 250 vendidos

### Alfinete De Segurança N Prata 45mm 150 Unidades 4,5cm

★★★★★ 5 opiniões

R\$ 23<sup>36</sup>

em 4x R\$ 5<sup>04</sup> sem juros

Ver os meios de pagamento

Chegará entre quinta-feira e 5 de abril por R\$ 28<sup>10</sup> **FULL**  
Ver mais formas de entrega

Retire entre quinta-feira e 4 de abril em uma agência Me Livre por R\$ 26<sup>70</sup>  
Ver no mapa

Último disponível!

Comprar agora

Adicionar ao carrinho

- Devolução grátis. Você tem 30 dias para devolver o produto.
- Compra Garantida. Receba o produto esperando ou devolvemos o dinheiro.
- Mercado Pontos. Você acumula 5 p...

### Anúncios do vendedor



R\$47<sup>15</sup>

6x R\$ 7<sup>77</sup> sem juros

Mini Alfinete De Segurança N° 000 Prata 20mm 1000

R\$61

6x R\$ 10<sup>17</sup> sem juros

Mini Alfinete De Segurança N° 000 Prata 20mm 1200

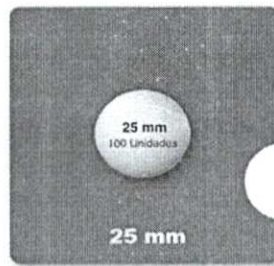

R\$23<sup>32</sup>

4x R\$ 5<sup>83</sup> sem juros

Bola De Isopor 25mm - 100 Unidades 2.5cm

Ver mais anúncios do vendedor

### Informações sobre o vendedor

MercadoLider Gold  
É um dos maiores do site!

2273

Vendas nos últimos 60 dias



Presta bom atendimento

E pro

Ver mais dados deste vendedor

### Características principais

Formato de venda	Kit
Unidades por kit	150

### Outras características

É kit: Sim

Assine o nível 6 com 80% OFF!

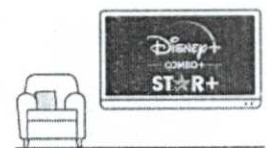

A oferta termina em 31 de março

Sua assinatura anual de R\$ 9,90/m Disney+, Star+, milhares de desconto compras e muito mais!

Assine o nível 6

### Descrição

Alfinete de Segurança

Tamanho: 3 - 45 mm - 4,5 cm

Material: Aço Niquelado

Quantidade: 3 pacotes com 50 Alfinetes cada

ARMARINHOS CANGUEIRO

### Perguntas e respostas

#### Qual informação você precisa?

- Custo e prazo de envio
- Devoluções grátis
- Meios de pagamento
- Garantia

Parcelado no boleto

#### Pergunte ao vendedor

Escreva sua pergunta

Pergunta

#### Últimas perguntas feitas

Vocês vendem um pacote de 50 avulso?

— Infelizmente não 18/12/2020

Que valor?

— BOA NOITE! SEGUE O LINK: [https://produto.mercadolivre.com.br/MLB-998765007-alfinete-de-seguranca-n-4-prata-55mm-150-unidades-55cm-\\_JM](https://produto.mercadolivre.com.br/MLB-998765007-alfinete-de-seguranca-n-4-prata-55mm-150-unidades-55cm-_JM) 27/10/2020

Quantos centímetros tem o número 4?

— Alfinete De Segurança Nº 4 Prata 55mm 150 Unidades 5.5cm 27/10/2020

Bom dia! vc's tem com 6cm ?

— Temos o numero 4 27/10/2020

Esse preço de 18 vem quantos?

— Descrição Alfinete de Segurança Tamanho: 3 - 45 mm - 4,5 cm Material: Aço Niquelado Quantidade: 3 pacotes com 50 Alfinetes cada 23/09/2020

Bom dia, a entrega é Correios/Sedex?

— Na nossa empresa quem retira por opção do ML é a transportadora DHL 19/08/2020

Boa noite. Voce tem o link para o 000 20 mm?

— [https://cangueiroarmarinhos.mercadoshops.com.br/MLB-1026508127-mini-alfinete-de-seguranca-n-000-prata-20mm-500-unidades-\\_JM?quantity=1#position=2&type=item&tracking\\_id=335d02bfc52b-4ac9-b8bf-7ed54064405a](https://cangueiroarmarinhos.mercadoshops.com.br/MLB-1026508127-mini-alfinete-de-seguranca-n-000-prata-20mm-500-unidades-_JM?quantity=1#position=2&type=item&tracking_id=335d02bfc52b-4ac9-b8bf-7ed54064405a) 15/08/2020

São quantos alfinetes ?

— Boa tarde! São 150 unidades. 13/08/2020

Agradeço por sua honestidade, bons negócios

—

#### Devolução grátis

Você tem 30 dias a partir do recebimento do produto para devolvê-lo, não importa o motivo.

Ver mais sobre devoluções

#### Garantia

##### Compra Garantida com o Mercado

Receba o produto que está esperando.

Esta com dúvidas? Saiba mais sobre a garantia com o Mercado Livre.

#### Meios de pagamento

Parcelado em até 12x sem juros

Boleto parcelado em até 12x

Cartões de crédito

Cartões de débito

Pix

Boleto bancário

Conheça outros meios de pagamento

#### Produtos patrocinados Anúncio

R\$ 47 6x R\$7,77 sem juros Mini Alfinete De Segurança Prata 20mm 1000 Unidades

R\$ 25 5x R\$5,00 sem juros Alfinete De Segurança 37mm 300 Unidades 3

R\$ 24 Alfinete De Segurança

Por nada. Os alfinetes próprios para fralda são de latão que não oxidam. Estes nossos são de aço e oxidariam facilmente. 14/07/2020

Bom dia, esse alfinete serve para fralda de criança

↳ Não é recomendado por causa da segurança. 14/07/2020

Ver todas as perguntas



### Opiniões sobre o produto



Compre em lojas fora do Mercado

VCT AVIAMENTOS

LOJA

Máquina Aplicadora Pérola + 600 Pérolas + Rebites

R\$ 159

Frete grátis

Kit De Costura - Estojo Com

R\$ 78

5 FULL

Todos

Positivas

Negativas

★★★★★

Recomendo

Cumpre bem sua função e tem um bom acabamento.

👍 0 🗨️ 0

★★★★★

Muito bom

Gostei muito bom de boa qualidade.

👍 0 🗨️ 0

★★★★★

Excelente

Ótimo, boa qualidade!!!!!! Comprarei outra vez.

👍 0 🗨️ 0

Ver todas as opiniões

VENTO JOIAS

SACARDC

Kit Miçanga Infantil Para Pulseira Com 1.615 Peça...

R\$ 71

100 Adesivos: Painhas De...

R\$ 13

Anuncie aqui | Crie seu Mercado 5

Anúncio #998765

### Produtos patrocinados [Anuncie aqui](#)

R\$47<sup>15</sup>

6x R\$ 7<sup>89</sup> sem juros  
Mini Alfinete De Segurança Nº 000 Prata 20mm 1000

R\$25<sup>60</sup>

5x R\$ 5<sup>12</sup> sem juros  
Alfinete De Segurança Nº 2 Prata 37mm 300 Unidades

R\$24<sup>99</sup>

Alfinete De Segurança 4 - Prata

R\$24<sup>99</sup>

Alfinete De Segurança 3 - Prata

R\$15<sup>99</sup>

3x R\$ 5<sup>33</sup> sem ju  
Alfinete Cabeça Unidades

Quem viu este produto também comprou

R\$31<sup>49</sup>

6x R\$ 5<sup>26</sup> sem juros

~~R\$ FULL~~

Alfinete De Segurança Prata 01 -  
5 Pacotes - 500 Unidades

R\$39<sup>99</sup>

6x R\$ 6<sup>67</sup> sem juros

~~R\$ FULL~~

Alfinete De Segurança 02 - 5  
Pacotes - 500 Unidades

R\$41<sup>33</sup>

6x R\$ 6<sup>89</sup> sem juros

~~R\$ FULL~~

Alfinete De Segurança Prata 05  
- 5 Pacotes -250 Unidades

R\$25<sup>89</sup>

Alfinetes De Segurança Bacchi  
5.7 Mm 100 Unidades Broche

R\$28<sup>99</sup>

5x R\$ 5<sup>89</sup> sem ju

~~R\$ FULL~~

Alfinete De Segu  
- 5 Pacotes - 500

Copyright © 1999-2022 Ebazar.com.br LTDA.

CNPJ n.º 03.007.331/0001-41 / Av. das Nações Unidas, nº 3.003, Bonfim, Osasco/SP - CEP 06233-903 - empresa do grupo Mercado Livre.

Baixe grátis o app do Mercado Livre!

procure por código, nome, marca...

Bem-vindo :)  
Entre na loja virtual



Todos os departamentos | Ofertas do dia | Cofre | Móveis | Eletrodomésticos | Têxtil e Vestir | Informática

Artesanato > Agulhas e Alfinetes

# Alfinetes De Segurança N 4 - 5,7 cm - C/ 100 Unidades - BACCHI

Código cha83ba25c | [Ver descrição completa](#) | Bacchi



★★★★★ [Avaliar produto](#)



Vendido por [Casa dos Estojos](#)

Entregue por

R\$ 19,80

**R\$ 19,21** (3% de desconto)

[Mais formas de pagamento](#)

Adicionar à sacola

Consultar prazo e valor do frete

85760-000

Ok

[Não sei o CEP](#)

Capanema/PR

Receba em até 9 dias úteis

Após o pagamento confirmado

R\$ 7,90

Os prazos de entrega começam a contar a partir da confirmação de pagamento e podem variar para mais de uma unidade de um mesmo produto.

## Produtos similares



Cookies: a gente guarda estatísticas de visitas para melhorar sua experiência de navegação, salve mais em nosso site e para outras finalidades.

ENTENDI E FECHAR



000144



Alfinetes De Segurança N 2 - 3,8 cm - C/...



Alfinetes De Segurança N 1 - 3,6 cm - C/...



Alfinetes De Segurança N 0 - 2,7cm - C/ ...



Alfinete de Segurança 100 unidades ...

por  
**R\$ 5,50**

Produtos mais **buscados** na semana



Kit 6 Unidades Barbantes Euroroma 600g ...

★★★★★ (7)  
de R\$ 150,20 por  
**R\$ 102,75** à vista  
ou R\$ 108,16  
2x de R\$ 54,08 sem juros



Kit Tesoura De Escalope + Tesoura de Pic...



Kit Tecido Patchwork Estampado 50% Algod...

(1)



Kit Bebe Higiene 8 F Liso Laser Mdf ...

★★★★★ (18)  
por  
**R\$ 29,90**

[Voltar ao topo](#)

[Descrição completa](#)

[Avaliação dos clientes](#)

[Formas de pagamento](#)

Informações do produto

Cookies: a gente guarda estatísticas de visitas para melhorar sua experiência de navegação, saiba mais em nossa política de privacidade

ENTENDI E FECHAR

MATERIAL

\_x000D\_

Aço anti-ferrugem

\_x000D\_

TAMANHO

\_x000D\_

Aproximadamente 5,7 cm

\_x000D\_

FINALIDADE

\_x000D\_

Ideal para prender tecidos de forma prática, rápida e sem se machucar. Para diversos tipos de tecido, utilizados em costura, bijuterias e enfeites.

\_x000D\_

MODELO

\_x000D\_

Nº 4

\_x000D\_

COR

\_x000D\_

Aço

\_x000D\_

Marca - BACCHI

\_x000D\_

Contém 100 Unidades

\_x000D\_

Informações complementares

Marca

Bacchi

Denunciar anúncio

Lu explica: Agulhas e Alfinetes

[+ Veja outros conteúdos](#)

☰ Diferença entre agulhas e alfinetes  
Conheça as diferenças entre eles e quando usar cada um!  
[+ Leia mais](#)

☰ Tipos de agulha e como usar cada um  
Conheça o tipo certo pra cada tecido e técnica de costura  
[+ Leia mais](#)

Avaliação dos clientes

Este produto ainda não foi avaliado. Seja o primeiro a avaliar, clique no botão ao lado.

[Escrever uma avaliação](#)

Formas de pagamento

☰ Cartão de crédito

Cartões Luiza

Cookies: a gente guarda estatísticas de visitas para melhorar sua experiência de navegação, saiba mais em nossa política de privacidade

ENTENDI E FECHAR

- 2x R\$ 10,12 com juros
- 3x R\$ 6,83 com juros
- 4x R\$ 5,16 com juros
- 5x R\$ 4,16 com juros
- 6x R\$ 3,50 com juros
- 7x R\$ 3,02 com juros
- 8x R\$ 2,67 com juros
- 9x R\$ 2,39 com juros
- 10x R\$ 2,17 com juros

- 2x R\$ 10,05 com juros
- 3x R\$ 6,73 com juros
- 4x R\$ 5,07 com juros
- 5x R\$ 4,08 com juros
- 6x R\$ 3,42 com juros
- 7x R\$ 2,94 com juros
- 8x R\$ 2,59 com juros
- 9x R\$ 2,31 com juros
- 10x R\$ 2,09 com juros
- 11x R\$ 1,91 com juros
- 12x R\$ 1,76 com juros

000146

Boleto bancário R\$ 19,21 à vista (3% de desconto)

consultas relacionadas: Alfinetes De Segurança N 4 - 5,7 cm - C/ Alfinetes Alfinetes Segurança N 4 - 5,7 cm - C/ Alfinetes Segurança Alfinetes N 4 - 5,7 cm - C/ Alfinetes N Alfinetes 4 - 5,7 cm - C/ Alfinetes 4 Alfinetes - 5,7 cm - C/ Alfinetes 5,7 cm - C/

### Formas de pagamento



receba ofertas com preços exclusivos + política de privacidade

digite o seu nome

digite o seu e-mail

ENVIAR

#### departamentos

- ar e ventilação
- artesanato
- audio
- automotivo
- bebês
- beleza e perfumaria
- bem-estar sexual
- brinquedos
- cama, mesa e banho
- cameras e drones
- casa e construção
- celulares
- colchões
- comercio e industria
- cursos
- eletrodomesticos
- eletroportateis
- esportes e lazer

- ferramentas e jardim
- games
- informática
- instrumentos musicais
- livros
- mercado
- moveis
- papelaria
- pet shop
- relógios
- saúde e cuidados pessoais
- serviços
- suplementos alimentares
- tablets, ipads e e-readers
- telefonia fixa
- tv e video
- utilidades domésticas
- vista magalu

#### marketplace

- venda seus produtos
- proteção de marcas
- central de atendimento
- atendimento
- maus pedidos
- trocas e devoluções
- termo de compra e venda
- arrendimento ou desistência
- assistência técnica aos fabricantes
- política de privacidade

#### serviços

- recarga premiada
- televidas
- lista de casamento
- chê de bebê
- magazine luiza
- empresas
- consórcio magalu
- canão luiza
- luizaseg
- parceiro magalu
- cliente ouro
- quero de casamento
- maga mais
- cartão digital

#### parceiros

- seja nosso parceiro
- magalu oficial
- quero somar
- empresas lojas
- portal da lu
- trabalhe conosco
- programa ouro
- assessoria de imprensa
- investidores
- investors
- fornecedores
- portal financeiro

#### compre pelo telefone

- 0800 773 3838
- regulamento para compra via 24h
- atendimento e suporte para mais de 200
- produtos vendidos
- compre também pelo chat online
- acessibilidade
- via: sãc mobile

Preços e condições de pagamento exclusivos para compras via internet, podendo variar nas lojas físicas. Ofertas válidas na compra de até 10 peças de cada produto por cliente, até o término dos nossos estoques para internet. Caso os produtos apresentem divergências de valores, o preço válido é o da sacola de compras.

Vendas sujeitas a análise e confirmação de dados. Magazine Luiza S/A - CNPJ: 47.960.950/1098-36

Endereço: Rua Arnulfo de Lima, 2385 - Vila Santa Cruz, Franca/SP - CEP 14.403-471  
Endereço eletrônico: www.magazineluiza.com.br - © Magazine Luiza - Todos os direitos reservados  
Fale conosco: https://www.magazineluiza.com.br/central-de-atendimento/fale-conosco/

Cookies: a gente guarda estatísticas de visitas para melhorar sua experiência de navegação, saiba mais em nossa

ENTENDI E FECHAR

Busca: algodão, limpeza e higiene

Enviar para LUCIANA Rua Minas Gerais 110

**SUPERMERCADO**

Monte um carrinho com produtos Full e economize no frete.



Ofertas



Alimentos



Bebidas



Pets



Higiene e Perfumaria



Limpeza



Bebês

Você também pode gostar: algodão quadrado - algodão

Voltar à lista Saúde > Cuidado da Saúde > Farmácia > Algodões

Compartilhar



Novo | 52 vendidos

**Algodão Apolo Bolas 100**

MAIS VENDIDO: 10º em Algodões

**R\$ 7**  
em 1x R\$ 7

Ver os meios de pagamento

**🚚 Chegará terça-feira por R\$ 24**  
**⚡ FULL**  
Comprando dentro das próximas 6  
Benefício Mercado Pontos  
Ver mais formas de entrega

**Estoque disponível**

Você pode comprar até 15 unidades

Adicionar ao carrinho

**🏆 Mercado Pontos** Você acumula 1 p...

Mais produtos de Supermercado



**R\$ 7<sup>99</sup>**

⚡ FULL

Discos De Algodão Apolo 70g

Ir ao Supermercado



**R\$ 7**

⚡ FULL

Algodão Bolas 100g Limpeza  
Maquiagem Higiene Bebês



**R\$ 8<sup>90</sup>**

⚡ FULL

Algodão Bolas 100g  
Limpeza/maquiagem/higiene/...

Informações sobre o vendedor

**🏆 MercadoLider Platinum**  
É um dos melhores do site!

**4665**

Vendas nos últimos 60 dias



Presta bom atendimento

É pro...

Ver mais dados deste vendedor

**Assine o nível 6 com 80% OFF!**



Este site usa cookies

Ao navegar no nosso site, você concorda com o uso de cookies para melhorar sua experiência de uso do site e para personalizar o conteúdo.

Entendi

Configurar cookies

Apolo

### Outros

Linha: 100% Algodão

Unidades por embalagem: 1

Peso líquido: 100 g

Modelo: Algodão em Bolas 100g

Formato de venda: Unidade

Formato do algodão: Bolas

### Garantia

Garantia do vendedor

Garantia do vendedor: 2 meses

### Meios de pagamento

Boleto parcelado em até 12x

Cartões de crédito

Cartões de débito

Pix

Boleto bancário

Conheça outros meios de pagamento

### Descrição

01 Pacote de algodão bola apolo 100g

O Rolo de Algodão Hidrófilo Apolo é composto de fibras 100% algodão, alvejadas e em forma de mantas. Sua maciez garante uma higienização eficaz sem agredir a pele, por isso ele pode ser utilizado nas assepsias de leves ferimentos, além dos procedimentos diários de higiene e beleza.

Validade 5 anos

### Perguntas e respostas

#### Qual informação você precisa?

Custo e prazo de envio

Meios de pagamento

Garantia

Parcelado no boleto

Está com dúvidas? Nosso atendente ajuda ao vivo, 24 horas por dia, 7 dias por semana.

#### Pergunte ao vendedor

Escreva sua pergunta.

Perguntar

Tempo aproximado de resposta: 34 minutos

Não fizeram nenhuma pergunta ainda. Faça a primeira!

Anúncio #2121950

### Quem comprou este produto também comprou

#### Este site usa cookies

Ao navegar no nosso site você aceita o uso de cookies para personalizar sua experiência de acordo com a Declaração de Privacidade.

Entendi

Configurar cookies

Copyright © 1999-2022 Ebazar.com.br LTDA.

CNPJ n.º 03.007.331/0001-41 / Av. das Nações Unidas, nº 3.003, Benfim, Osasco/SP - CEP 06233-903 - empresa do grupo Mercado Livre.

Baixe grátis o app do Mercado Livre!

Este site usa cookies

Ao navegar no nosso site você aceita o uso de cookies para personalizar sua experiência de acordo com as Declarações de Privacidade.

Entendi

Configurar cookies

000150

Início (<https://www.contabilista.com.br/>) → Escritório & Papelaria  
(<https://www.contabilista.com.br/escritorio-papelaria.html>) → Carimbo, Almofada e Tinta  
(<https://www.contabilista.com.br/escritorio-papelaria/almofada-e-tinta-para-carimbo.html>) →  
ALMOFADA P/ CARIMBO Nº 3 S/TINTA REAL PEN

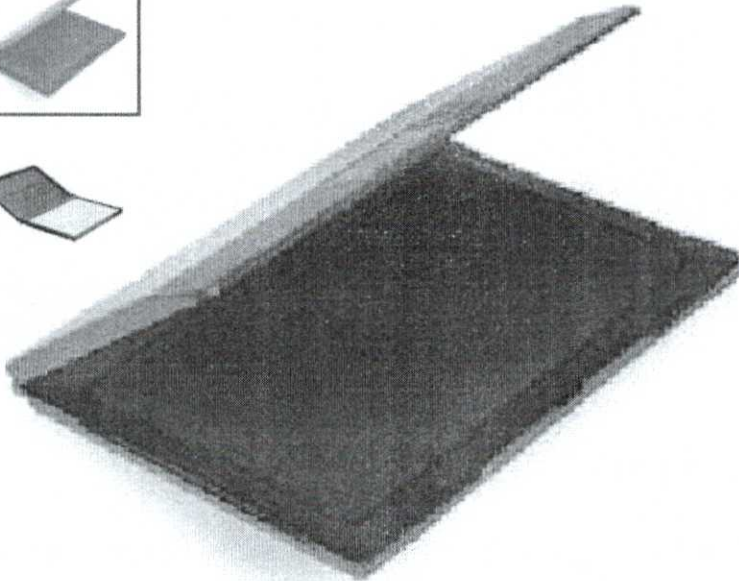
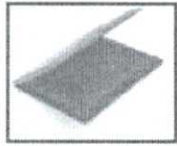

## ALMOFADA P/ CARIMBO Nº 3 S/TINTA REAL PEN

SKU: 35815

5 de 5

(2)

EM ESTOQUE

**R\$10,90****R\$ 10,36** (5% de desconto) no boleto à vista ou PIXPague com  AME e ganhe 5% de cashback!

- 1 +

ADICIONAR AO CARRINHO

Calcular Frete Não sei meu CEP (<http://www.buscapep.correios.com.br/sistemas/buscapep/>)

85760000

CALCULAR



Total Express: 9 dia(s) útil(eis) - R\$18,94

Rodonaves: 6 dia(s) útil(eis) - R\$39,54

000151

PAC: 9 dias úteis - R\$16,24

SEDEX: 5 dias úteis - R\$19,42

DETALHES

DETALHES

Almofada em tecido e feltro tipo travesseiro,

- Com tampa metálica
- Descrição: Almofada para carimbo Não Tintada
- Marca: Filre
- Dimensões: A x L x P em cm / 1,1 X 9,6 X 12,5
- Peso: 70 gr
- Almofada nova, sem cor, para o usuário colocar a cor de sua necessidade.

\* As especificações podem ser alteradas sem aviso prévio

\*\* Imagem meramente ilustrativa.

## OFERTAS ESPECIAIS



(//www.contabilista.c  
instax-fujifilm-mini-  
40-fotos-1159.html)

FILME INSTAX FUJIFILM  
MINI 40 FOTOS 1159  
(//www.contabilista.com.  
br/filme-instax-fujifilm-  
mini-40-fotos-1159.html)



(//www.contabilista.c  
instax-fujifilm-mini-  
20-fotos-1136.html)

FILME INSTAX FUJIFILM  
MINI 20 FOTOS 1136  
(//www.contabilista.com.  
br/filme-instax-fujifilm-  
mini-20-fotos-1136.html)



(//www.contabilista.c  
universitario-capa-  
dura-1x1-80fls-  
infinity-tamoio-  
13898.html)

CADERNO UNIVERSITARIO  
CAPA DURA 1X1 80FLS  
INFINITY TAMOIO



(//www  
instax-f  
10-fotos

FILME INST  
MINI 10 FC  
(//www.c  
br/filme-i  
mini-10-f





# PERGUNTE E VEJA OPINIÕES DE QUEM JÁ COMPROU

000152

Guia

Avaliações

Perguntas

2 avaliações

(2)

(2)  
(0)  
(0)  
(0)  
(0)

NOTA **5.0**  
DE 5

Ficou alguma dúvida sobre o produto?  
Pergunte aqui...

**ENVIAR PERGUNTA!**

**2 AVALIAÇÕES**

**0 AVALIAÇÕES**

(veja todas as avaliações)

(veja todas as perguntas)

Avaliações reais, auditadas por



Busca produtos, marcas e muito mais...

Enviar para LUCIANA Rua Minas Gerais 1110

Você também pode gostar: papel fotografico adesivo - bobina 80x40 - etiqueta termica 10x15 - papel fotografico 230g - papel fotografico 180g - p...

Voltar à lista Informática > Impressão > Suprimentos de impressão > Papéis para Impressão

Compartilhar

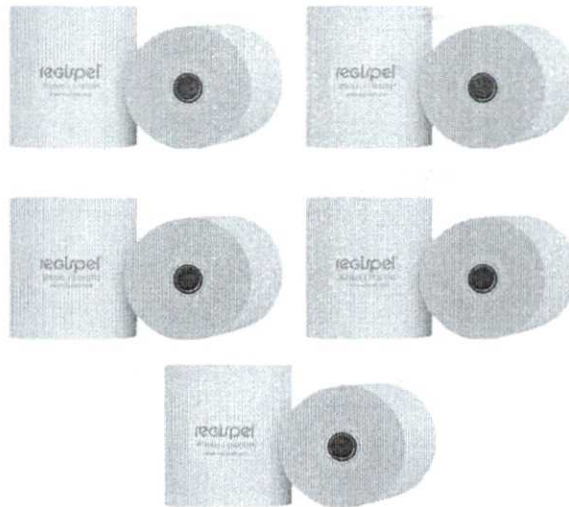

Novo 4 vendidos

### Bobina Branca Para Calculadora Senha 60mmx35m 10 Un

R\$ 31<sup>25</sup>

em 6x R\$ 5<sup>21</sup> sem juros

Ver os meios de pagamento

Chegará entre terça-feira e quarta-feira por R\$ 21<sup>10</sup>

Ver mais formas de entrega

Retire a partir de terça-feira em agência Mercado Livre por R\$

Ver no mapa

Cor: Branco

Estoque disponível

Quantidade: 1 unidade 26 dispon

Comprar agora

Adicionar ao carrinho

Monte um carrinho de itens do vendedor e economize no frete

Devolução grátis. Você tem 7 dias a partir da data de recebimento.

Compra Garantida, receba o produto esperando ou devolvemos o dinheiro

Mercado Pontos. Você acumula 7 p

#### Anúncios do vendedor



R\$ 39<sup>50</sup>

6x R\$ 6<sup>11</sup> sem juros

Caderno Universitário 10 Matérias 160 Fis Magic Tilibra 4



R\$ 60<sup>65</sup>

12x R\$ 5<sup>09</sup>

Bobina Branca Para Calculadora 57mmx30mts 30



R\$ 68<sup>85</sup>

6x R\$ 11<sup>14</sup> sem juros

Calculadora 12 Dígitos Rosa Pc286pk Procalc

Ver mais anúncios do vendedor

#### Características principais

Marca	Regispel
Tamanho do papel	60mmx35m
Tipo de papel	Bobina

#### Informações sobre o vendedor

Localização  
Toledo, Paraná

MercadoLíder Gold  
#1 um dos melhores do site!

1894

Vendas nos últimos 60 dias

Presta bom atendimento  
E pra

Ver mais dados deste vendedor

Formato de venda Kit

Unidades por kit 10

Outras características

É resma: Não

É adesivo: Não

Largura: 60 mm

Assine o nível 6 com 80% OFF!

A oferta termina em 31 de março  
Sua assinatura anual de R\$ 9,90/m  
Disney+, Star+ milhares de descor  
compras e muito mais!

Assine o nível 6

Descrição

Bobina branca 60mmx35m Regispel

- Largura 60 mm

- Comprimento 35m

- 10 unidades

Devolução grátis

Você tem 7 dias a partir do recebimento  
para devolvê-lo, não importa o motivo!

Ver mais sobre devoluções

Garantia

Compra Garantida com o Mercado

Receba o produto que está esperando,  
devolvemos o seu dinheiro

Garantia do vendedor

Sem garantia

Saiba mais sobre garantia

Perguntas e respostas

Qual informação você precisa?

Custo e prazo de envio    Devoluções grátis    Meios de pagamento    Garantia

Parcelado no boleto

Pergunte ao vendedor

Escreva sua pergunta...

Perguntar

Últimas perguntas feitas

Boa Tarde, esta bobina é pra calculadora olivetti logos 48, 49 impressora que usam 59 ou 60 mm, tem  
mais quantidade?

Boa tarde, e para calculadora olivetti. Tenho sim mais quantidade. Obrigada. Equipe Papelaria  
Barão, 30/07/2021

to

Está com dúvidas?

Está com dúvidas? Estão com dúvidas? Estão com dúvidas? Estão com dúvidas?

Boleto parcelado em até 12x

Cartões de crédito

Cartões de débito

Pix

Boleto bancário

Conheça outros meios de pagamento

Produtos patrocinados Anuncie aqui

R\$189<sup>90</sup>

12x R\$ 18<sup>46</sup>

Frete grátis

Bobina Térmica 80x40 - 48g Cx  
30 Rolos - Com Nota Fiscal

R\$264

12x R\$ 25<sup>66</sup>

Frete grátis

Bobina Térmica 57x16 Cx C/ 100  
Rolos (p/ Cartão De Crédito)

R\$265

12x R\$ 25<sup>76</sup>

Frete grátis

Bobina Térmica 57x18 Cx C/ 100  
Rolos (p/ Cartão De Crédito)

R\$195<sup>50</sup>

12x R\$ 19

Frete grátis ~~Full~~

Bobina Térmica 57x19 Caixa  
Com 100 Unidades

R\$139

12x R\$ 13<sup>54</sup>

Frete grátis ~~Full~~

Bobina Térmica !  
Rolos (p/ Cartão

Quem viu este produto também comprou

R\$29<sup>90</sup>

5x R\$ 5<sup>98</sup> sem juros

~~Full~~

Bobina 57x15 Térmica Para  
Maquina Cartão De Credito C/

R\$29<sup>90</sup>

~~Full~~

Bobina 57x15 Térmica Branca P/  
Maquina Cartão Credito 10 Un

R\$22<sup>90</sup>

4x R\$ 5<sup>73</sup> sem juros

Bobina 57x15 Térmica Para  
Maquina Cartão De Credito C/

R\$60<sup>90</sup>

12x R\$ 5<sup>92</sup>

~~Full~~

Bobina Calculadora Branca  
Offset 57x30 Cx C/ 30rls

R\$55

6x R\$ 9<sup>17</sup> sem ju

Bobina Calculad  
57x30 Mt 1 Via -

Copyright © 1999-2022 Etaxá.com.br LTDA

CNPJ nº 03.007.331/0001-41 / Av. das Nações Unidas, nº 3.003, Bonfim, Osasco/SP - CEP 06233-903 - empresa do grupo Mercado Livre.

Baixé grátis o app do Mercado Livre!

Busca por: bobina calculadora branca offset

Enviar para LUCIANA Rua Minas Geraes 1110

Você também pode gostar: etiqueta 10x15 termica - papel transfer - papel fotografico - papel sublimatico a4 - bobina termica - etiqueta termica 10x

Voltar à lista Informática > Impressão > Suprimentos de Impressão > Papéis para Impressão > Offset

Compartilhar



Novo 36 vendidos

**Bobina Calculadora Bran Offset 57x30 Cx C/ 30rls Regispel**

**R\$ 60<sup>90</sup>**  
em 12x R\$ 5<sup>92</sup>

Ver os meios de pagamento

**📦 Chegará terça-feira por R\$ 30<sup>90</sup>**  
**⚡ FULL**

Comprando dentro das próximas 3  
Benefício Mercado Pontos  
Ver mais formas de entrega

**🏪 Retire a partir de terça-feira em agência Mercado Livre por R\$ 22<sup>90</sup>**

Benefício Mercado Pontos  
Ver no mapa

Cor: Branco

Estoque disponível

Quantidade: 1 unidade (9 disponível)

Comprar agora

Adicionar ao carrinho

🔄 Devolução grátis. Você tem 7 dias a partir da data de recebimento.

🛡️ Compra Garantida, receba o produto esperando ou devolvemos o dinheiro.

🏪 Mercado Pontos. Você acumula 15% de pontos.

Anúncios do vendedor



**R\$60<sup>90</sup>**  
12x R\$ 5<sup>92</sup>

Bobina Calculadora Branca Offset 57x30 Cx C/ 30rls



**R\$39<sup>90</sup>**

6x R\$ 6<sup>90</sup> sem juros

**⚡ FULL**  
20 Blocos Recibo Comercial Com Canhoto 50 Folhas



**R\$22<sup>90</sup>**

**⚡ FULL**  
Ficha Conta Corrente 5x8 Bloco C/ 100 FIs

Ver mais anúncios do vendedor

Características principais

Marca	Regispel
Tamanho do papel	30mt
Tipo de papel	Offset

Informações sobre o vendedor

**🏆 MercadoLider Platinum**  
é um dos melhores do site!

**7965**

Vendas nos últimos 60 dias



Presta bom atendimento

E pro

Ver mais dados deste vendedor

Assine o nível 6 com 80% OFF!

### Outras características

E resma: Não

É adesivo: Não

A oferta termina em 31 de março  
Sua assinatura anual de R\$ 9,90/m  
Disney+, Star+, milhares de descontos  
compras e muito mais!

Assine o nível 6

### Descrição

Bobina OffSet 57x30x1via

As bobinas offset da Regispel possuem rebobinamento perfeito, metragem garantida, precisão na largura e ausência de pó (que interfere na vida útil da impressora).

Ideal para:

- Calculadoras;
- Controles internos
- E Comprovante não fiscal.

### Devolução grátis

Você tem 7 dias a partir do recebimento para devolvê-lo, não importa o motivo!

Ver mais sobre devoluções

### Garantia

#### Compra Garantida com o Mercado

Receba o produto que está esperando e devolvemos o seu dinheiro

#### Garantia do vendedor

Garantia do vendedor: 30 dias

Saiba mais sobre garantia

Está com dúvidas?

Está com dúvidas sobre o produto? Saiba mais sobre o produto.

### Perguntas e respostas

#### Qual informação você precisa?

Custo e prazo de envio

Devoluções grátis

Meios de pagamento

Garantia

Parcelado no boleto

Boleto parcelado em até 12x

#### Pergunte ao vendedor

Escreva sua pergunta...

Perguntar

#### Cartões de crédito

Pague em até 12x!

#### Cartões de débito

Pix

Boleto bancário

Conheça outros meios de pagamento

#### Últimas perguntas feitas

BOM DIA, SERVE EM QUALQUER CALCULADORA?

Tem que ver no manual da sua calculadora 31/01/2022

Anúncio #2120383

Produtos patrocinados Anuncie aqui

**R\$199<sup>90</sup>**6x R\$ 33<sup>32</sup> sem juros  
Frete grátisImpressora Termica De Cupom  
Ticket Não Fiscal 58mm**R\$180**6x R\$ 30 sem juros  
Frete grátis10 Rolos Etiqueta 10x15 100x150  
Termica Serrilha Zebra Elgin**R\$1.299**12x R\$ 126<sup>25</sup>  
Frete grátisImpressora Etiqueta Elgin L42  
Pro Usb Zebra Zpl Sigep Envios**R\$219<sup>99</sup>**7x R\$ 31<sup>43</sup> sem juros  
Frete grátisCaixa De Bobina Termica 80x40  
Impressora Fiscal Elgin 30 Und**R\$59<sup>90</sup>**6x R\$ 9<sup>99</sup> sem ju  
Bobina 57x30 11  
Maquina De Calc

## Quem viu este produto também comprou

**R\$55<sup>49</sup>**6x R\$ 9<sup>45</sup> sem juros  
Bobina Branca Offset  
Calculadora 57x30 Cx C/ 30rls**R\$58<sup>50</sup>**6x R\$ 9<sup>75</sup> sem juros  
Bobina Branca Offset  
Calculadora 57x30 Cx C/ 30rls**R\$59<sup>90</sup>**6x R\$ 9<sup>99</sup> sem juros  
Bobina 57x30 1 Via Branca  
Maquina De Calcular Cx 30**R\$78<sup>89</sup>**6x R\$ 13<sup>15</sup> sem juros  
Bobina Calculadora Branca  
57x30metros - 1 Via - C/ 30 Und**R\$49<sup>90</sup>**~~Full~~  
Bobina Branca C  
Calculadora 57x30

## Quem comprou este produto também comprou

**R\$105<sup>99</sup>**12x R\$ 10<sup>30</sup>  
Frete grátis ~~Full~~Embalagem Kraft Pequeno  
Delivery Hambúguer C/250**R\$389**12x R\$ 37<sup>01</sup>  
Frete grátis ~~Full~~Caixa Com 100 Rolo De Fita  
Adesiva 45 Metros - Aproveite**R\$45**~~Full~~  
Fita Adesiva Transparente  
45mm X 45 Metros - 10**R\$52<sup>65</sup> 15% OFF**~~Full~~  
100 Sacos Kraft 80g 20 X 11 X  
34 ( Hambúguer )**R\$38<sup>99</sup>**6x R\$ 6<sup>50</sup> sem ju  
Embalagem Kraft  
Delivery Hambúguer

Copyright © 1999-2022 Ebazar.com.br LTDA.

CNPJ n.º 03.007.331/0001-41 / Av. das Nações Unidas, nº 3.003, Bonfim, Osasco/SP - CEP 06233-903 - empresa do grupo Mercado Livre.

Baixe grátis o app do Mercado Livre!

Busca

Enviar para LUCIANA Rua Minas Gerais 1110

Você também pode gostar: canudo inox - canudo - canudo de papel

Voltar à lista Festas e Lembrancinhas > Descartáveis para Festa > Canudos

Compartilhar



Novo | 358 vendidos

### Canudo 21cm Tradiciona Suco/refrigerante C/ 500 Unidades

★★★★☆ 10 opiniões

MAIS VENDIDO 18º em Canudos Strawplast

R\$ 24<sup>96</sup>

em 5x R\$ 5<sup>61</sup>

Ver os meios de pagamento

**🚚** Chegará sexta-feira 1 de abril | R\$ 25<sup>00</sup>

Comprando dentro das próximas 5 Benefício Mercado Pontos Ver mais formas de entrega

**🏪** Retire entre quarta-feira e sexta de abril em uma agência Merc por R\$ 24<sup>30</sup> Ver no mapa

Cor: Branco e Vermelho

Estoque disponível

Quantidade: 1 unidade (27 dispon

Comprar agora

Adicionar ao carrinho

**🛒** Monte um carrinho de itens c vendedor e economize no fre

**↶** Devolução grátis. Você tem 30 dias data de recebimento.

**🛡️** Compra Garantida, receba o produ esperand

**🏆** Mercado Pontos. Você acumula 6 p

### Anúncios do vendedor



R\$23<sup>82</sup>

Canudo Flexível Biodegradável Strawplast C/ 200 Unidades

Ver mais anúncios do vendedor



R\$36<sup>06</sup>

6x R\$ 6<sup>11</sup> sem juros  
Canudo Biodegradável 19,5cm Strawplast C/ 500 Unidades



R\$19<sup>83</sup>

Canudo Flexível Preto 21cm Strawplast C/ 200 Unidades

### Características principais

Este site usa cookies

Ao navegar no nosso site você permite o uso de cookies para personalizar sua experiência de acordo com a. Deletar cookies

Entendi

Configurar cookies

### Informações sobre o vendedor

📍 Localização



Outras características

Unidades por pacote: 500  
Nome do desenho: Listrado  
Diâmetro: 5 mm

Material: Plástico  
Forma do canudo: Comum  
É kit: Não

Vendas nos últimos 60 dias  
Presença de atendimento pro

Ver mais dados deste vendedor

Descrição

SEJA BEM VINDO a Distribuidora Maisdescartaveis

Características do produto:

- \* Embalagem em polipropileno (PP)
- \* Produto não perecível
- \* Embalagens individuais
- \* Tamanho 21cm
- \* Pacote com 500 unidades
- \* Embalados individualmente em Plastico
- \* Marca: Strawplast

Descrição:

Canudo Tradicional

O Canudo Tradicional oferece uma alta qualidade e versatilidade, pode ser utilizado em várias ocasiões, o que transforma em um produto dinâmico, sendo essencial para o uso em seu estabelecimento. Canudo com sachê (embalado individualmente), garante a higiene da fabricação ao momento do uso. Pode ser usado para sucos, refrigerante, água, água de coco, líquidos que não sejam concentrados e muito mais.

Ficou ainda com alguma dúvida?

Pode fazer qualquer pergunta que estaremos a disposição para lhe atender da melhor maneira possível.

PRONTINHO

Este site usa cookies

Ao navegar no nosso site você aceita o uso de cookies para personalizar sua experiência de acordo com a Declaração de Privacidade.

Entendi

Configurar cookies

Assine o nível 6 com 80% OFF!

A oferta termina em 31 de março  
Sua assinatura anual de R\$ 9,90/m  
Disney+, Star+, milhares de descor  
compras e muito mais!

Assine o nível 6

Devolução grátis

Você tem 30 dias a partir do recebimen  
produto para devolvê-lo, não importa o

Ver mais sobre devoluções

Garantia

Compra Garantida com o Mercado

Receba o produto que está esperando e  
devolvemos o seu dinheiro

Garantia do vendedor

Qualidade garantida. Para maiores infor  
condições de compra Estamos localizar  
NORTE de São Paulo.

Saiba mais sobre garantia

Meios de pagamento

Boleto parcelado em até 12x

Cartões de crédito

Pague em até 5x!

Cartões de débito

Pix

Boleto bancário

### Perguntas e respostas

#### Qual informação você precisa?

Custo e prazo de envio    Devoluções grátis    Meios de pagamento    Garantia

Parcelado no boleto

#### Pergunte ao vendedor

Escreva sua pergunta.

#### Últimas perguntas feitas

Tem o de 26 cm? Ou 31cm?

— Bom dia, no momento não temos. Att Maisdescartaveis 11/01/2022

Me manda o link dos transparentes por favor?

— Bom dia, segue link: [https://produto.mercadolivre.com.br/MLB-1143041355-canudo-biodegradavel-195cm-strawplast-c-500-unidades-\\_JM](https://produto.mercadolivre.com.br/MLB-1143041355-canudo-biodegradavel-195cm-strawplast-c-500-unidades-_JM) Att Maisdescartaveis 27/12/2021

Pode meandar o link do transparente por favor

— Segue link: [https://produto.mercadolivre.com.br/MLB-1143049075-canudo-biodegradavel-195cm-strawplast-c-500-unidades-\\_JM](https://produto.mercadolivre.com.br/MLB-1143049075-canudo-biodegradavel-195cm-strawplast-c-500-unidades-_JM) 15/12/2021

Boa noite tem outras cores?

— Bom dia, comum temos transparentes e esse no momento. Att Maisdescartaveis 15/12/2021

Olá, boa tarde! Quero saber se vem mesmo 500 unidades! Porque na foto da embalagem está descrevendo q vem só 100 unidades!!!!? No caso vcs vão mandar 5 pacotes de 100????? Pode responder hj por favor q já faço o pedido hj ainda! Obrigada

— Boa noite, sim são 500 unidades. Att Maisdescartaveis 24/10/2021

Boa tarde , canudos feitos de plastico ?? O valor mencionado e para 500 unidades ??

— Boa tarde, canudos 100% plástico reciclável, 500 unidades. Att Maisdescartaveis 20/09/2021

Tem algum canudo tipo de milk shake? que é um pouco mais largo e mais resistente?

— Boa tarde, segue link do canudo milkshake: [https://produto.mercadolivre.com.br/MLB-1195529715-canudo-milkshake-biodegradavel-21cm-c-500-unidades-\\_JM](https://produto.mercadolivre.com.br/MLB-1195529715-canudo-milkshake-biodegradavel-21cm-c-500-unidades-_JM) Att Maisdescartaveis 19/05/2021

Boa noite, Estoque disponível? qual a marca dos canudos, strawplast ou goldenplast obrigado

— Boa noite, estoque disponível sim, são strawplast. Att Maisdescartaveis 07/03/2021

É flexível?

— Boa tarde, não. São comum. Temos o flexível bio deseja o link? Att Maisdescartaveis 19/02/2021

Os canudos são de plástico

— Bom dia, sim. Att Maisdescartaveis 25/01/2021

**R\$ 157**  
12x R\$15<sup>98</sup>

Está com dúvidas?  
Estou tentando fazer o pedido e não consigo finalizar a compra.

Plástico Preto 1  
Restaurante 5r

**R\$ 143**  
**R\$ 128** 10% OFF  
12x R\$12<sup>98</sup>  
Frete grátis **FULL**  
Canudo Preto Flexível 1  
5.8x200mm 3.000 Unc

**R\$ 116**  
12x R\$11<sup>98</sup>  
Frete grátis **FULL**  
Canudo Para Açai Gros  
Biodegradável 8mm Ca

**R\$ 35**  
**FULL**  
Guardanapos Embalad-  
500un 30cmx15cm 02t

Compre em lojas fora do Mercado

LOJASMENDES.COM

Kit 10 Canudos Reutilizável Silicone + 1 De Limpeza

**R\$ 45**  
**FULL**

BRESTER MÁQUINAS E FERRAMENTAS LTDA

Canudo Biodegradável 19,5cm Strawp 500 Unidades

**R\$ 31**  
**FULL**

Este site usa cookies

Ao navegar no nosso site você aceita o uso de cookies para personalizar sua experiência de acordo com a Declaração de Privacidade

Entendi

Configurar cookies

### Opiniões sobre o produto



5 estrelas	7
4 estrelas	1
3 estrelas	1
2 estrelas	0
1 estrela	1

Todos

Positivas

Negativas

★ ★ ★

**Bom**

O canudo até que é bom, porém achei que não fica neon mesmo na luz negra.

👍 1    🗨️ 0

★ ★ ★ ★ ★

**Excelentes canudos**

Muito prático, de qualidade e agradável para se tomar algo. Ótima quantidade por um ótimo preço.

👍 2    🗨️ 0

★ ★ ★ ★

**Muito bom**

Produto dentro da expectativa. Atende bem a nossa necessidade.

👍 1    🗨️ 0

[Ver todas as opiniões](#)

Anúncio #931521

### Produtos patrocinados [Anuncie aqui](#)

R\$157

12x R\$ 15<sup>26</sup>

Frete grátis

Canudo Plastico Preto Para Bebidas Restaurante 5mm

R\$128<sup>70</sup> 10% OFF

12x R\$ 12<sup>51</sup>

Frete grátis ~~FULL~~

Canudo Preto Flexivel Para Drinks 5.8x200mm 3.000 Und

R\$116<sup>85</sup>

12x R\$ 11<sup>36</sup>

Frete grátis ~~FULL~~

Canudo Para Açai Grosso Biodegradável 8mm Caixa 1.200

R\$35<sup>90</sup>

~~FULL~~

Guardanapos Embalado Individual 500un 30cmx15cm

R\$28<sup>07</sup> 12%

~~FULL~~

Canudo Biodegr Strawplast C/ 50

Este site usa cookies

Após navegar no nosso site, você aceita o uso de cookies para melhorar sua experiência de acordo com a Declaração de Privacidade.

Entendi

Configurar cookies

R\$23<sup>82</sup>

Canudo Flexível Biodegradável Strawplast C/ 200 Unidades

R\$36<sup>06</sup>

6x R\$ 6<sup>91</sup> sem juros  
Canudo Biodegradável 19,5cm Strawplast C/ 500 Unidades

R\$19<sup>83</sup>

Canudo Flexível Preto 21cm Strawplast C/ 200 Unidades

R\$27<sup>90</sup>

# FULL  
Canudo Biodegradável (21cm X 6mm) Milk Shake 250 Unidades

R\$15<sup>49</sup>

# FULL  
Canudo Preto St Flexível Cs 313

Quem comprou este produto também comprou

R\$77<sup>90</sup>

12x R\$ 7<sup>97</sup>  
10 Porta Guardanapos / Satche C/ Divisórias \* Não Mofa\*

R\$20<sup>23</sup> 12% OFF

Colher Refeição Descartável Reforçado Caixa C/ 200

R\$147<sup>90</sup>

12x R\$ 14<sup>97</sup>  
Frete grátis  
15 Porta Guardanapos / Satche C/ Divisórias \* Não Mofa\*

R\$160<sup>90</sup>

12x R\$ 15<sup>64</sup>  
Frete grátis  
18 Porta Guardanapos / Satche C/ Divisórias \* Não Mofa\*

R\$50

5 Porta Guardan Divisórias \* Não

Copyright © 1999-2022 Ebazar.com.br LTDA

CNPJ nº 03.007.331/0001-41 / Av. das Nações Unidas, nº 3.003, Bonfim, Osasco/SP - CEP 06233-903 - empresa do grupo Mercado Livre.

Baixe grátis o app do Mercado Livre!

Este site usa cookies

Amazônia, use nossos serviços e aceitamos o uso de cookies para melhorar sua experiência em nosso site. [Declaração de Privacidade](#)

Entendi

Configurar cookies

Busca por produtos e serviços

Enviar para LUCIANA Rua Minas Gerais 1110

Você também pode gostar: etiqueta 10x15 termica - etiqueta termica - papel sublimatico - bobina termica - papel glossy 180g - etiqueta 10x15 - bob

Voltar à lista Informática > Impressão > Suprimentos de Impressão > Papéis para Impressão > A4

Compartilhar

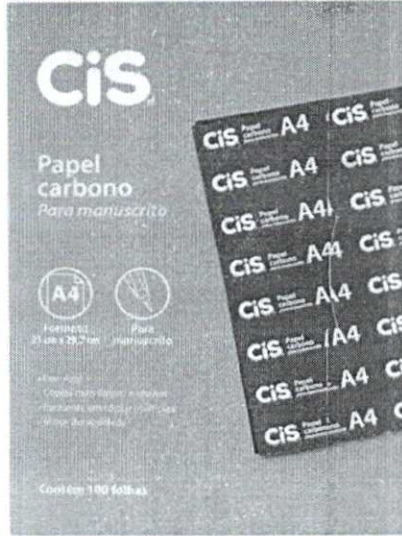

Novo 30 vendidos

### Carbono Papel Azul Caixa 100 Fls Cis

R\$ 54<sup>90</sup>

em 12x R\$ 5<sup>34</sup>

Ver os meios de pagamento

**📦** Chegará sexta-feira 1 de abril | R\$ 24<sup>21</sup> ~~R\$ 26<sup>00</sup>~~  
Comprando dentro das próximas 6 Benefício Mercado Pontos  
Ver mais formas de entrega

**🏠** Retire a partir de segunda-feira agência Mercado Livre por R\$ ~~R\$ 25<sup>00</sup>~~  
Comprando dentro das próximas 6 Benefício Mercado Pontos  
Ver no mapa

Estoque disponível

Quantidade: 1 unidade  10 dispon

Comprar agora

Adicionar ao carrinho

**🛒** Monte um carrinho de itens c vendedor e economize no fre

**↶** Devolução grátis. Você tem 7 dias e data de recebimento.

**🛡️** Compra Garantida. receba o produt esperando ou devolvemos o dinhei

**🏆** Mercado Pontos. Você acumula 13 |

### Anúncios do vendedor



R\$58

Talão De Pedido De Mesa Com Carbono 50x2 Pt C/20 Un



R\$42<sup>60</sup>

Lâmina Para Estilete Estreito Cis Cx C/100 Un



R\$146<sup>20</sup>

12x R\$ 14<sup>20</sup>  
Frete grátis  
Carbono Filme Azul Caixa C/ 100 Fls Cis

Ver mais anuncios do vendedor

### Características principais

Marca	CIS
Tamanho do papel	A4
Tipo de papel	Carbono

### Informações sobre o vendedor

**📍** Localização  
Santo André, São Paulo

**🏆** MercadoLíder Platinum  
É um dos maiores do site!

3457

Vendas nos últimos 60 dias



Presta bom atendimento

E pró

Ver mais dados deste vendedor

### Outras características

É resma: Não

### Descrição

O Papel Carbono para Manuscrito Cis é ideal para múltiplas cópias feitas à mão. Detalhes: -Tamanho A4.-Alta qualidade.-Maior durabilidade.-Cópias mais limpas e visíveis.-Contém papel monoface.-Cor: Azul. -Caixa com 100 unidades.

### Perguntas e respostas

#### Qual informação você precisa?

Custo e prazo de envio    Devoluções grátis    Meios de pagamento    Garantia

Parcelado no boleto

#### Pergunte ao vendedor

Escreva sua pergunta

Perguntar

#### Últimas perguntas feitas

A cor que sai é azul, ou preta?

— Olá! A cor é azul. Agradecemos o contato! 16/02/2022

E filme?

— Bom dia! Este carbono não é o filme. Temos o carbono filme disponível. Acesse: [https://produto.mercadolivre.com.br/MLB-2014068904-carbono-filme-azul-caixa-c-100-fls-cis-\\_JM](https://produto.mercadolivre.com.br/MLB-2014068904-carbono-filme-azul-caixa-c-100-fls-cis-_JM) 23/11/2021

Assine o nível 6 com 80% OFF!

A oferta termina em 31 de março  
Sua assinatura anual de R\$ 9,90/m  
Disney+, Star+, milhares de descobertas  
compras e muito mais!

Assine o nível 6

#### Devolução grátis

Você tem 7 dias a partir do recebimento para devolvê-lo, não importa o motivo!

Ver mais sobre devoluções

Está com dúvidas?  
Estes ícones ajudam você a encontrar o que precisa

#### Compra Garantida com o Mercado

Receba o produto que está esperando ou devolvemos o seu dinheiro

#### Garantia do vendedor

Garantia do vendedor: 5 dias

Saiba mais sobre garantia

#### Meios de pagamento

Boleto parcelado em até 12x

#### Cartões de crédito

Pague em até 12x!

#### Cartões de débito

Pix

Boleto bancário

Conheça outros meios de pagamento

Anúncio #2014049

Produtos patrocinados [Anuncie aqui](#)

R\$59<sup>90</sup>

~~Full~~

100 Folhas A4 Adesiva Offset  
Fosca Lisa Imp Cartucho E Laser

R\$180

6x R\$ 30 sem juros

Frete grátis

10 Rolos Etiqueta 10x15 100x150  
Termica Serrilha Zebra Elgin

R\$237<sup>90</sup>

12x R\$ 23<sup>12</sup>

Frete grátis ~~Full~~

10 Rolos Etiqueta 10x15 100x150  
Termica Serrilha Zebra Elgin

R\$129<sup>90</sup>

12x R\$ 12<sup>63</sup>

Frete grátis

50 Adesivos Vinil Transparente  
A4 Jato Tinta Prova D'agua

R\$190<sup>30</sup> 15%

12x R\$ 18<sup>50</sup>

Frete grátis ~~Full~~

10 Rolos Etiqueta  
Termica Serrilha

Quem viu este produto também comprou

R\$39<sup>80</sup>

Etiqueta Tipo Pimaco A4367  
Caixa Com 100 Folhas

R\$39<sup>90</sup>

Etiqueta Tipo Pimaco 6187 Caixa  
Com 100 Folhas

R\$39<sup>90</sup>

Etiqueta Tipo Pimaco 6180  
Caixa Com 100 Folhas

R\$39<sup>90</sup>

Etiqueta Tipo Pimaco A4351  
Caixa Com 100 Folhas

R\$39<sup>80</sup>

Etiqueta Tipo Pir  
Caixa Com 100 F

Quem comprou este produto também comprou

R\$49<sup>99</sup>

Carbono Manuscrito Azul Com  
100 Folhas - Cis

R\$62<sup>91</sup> 10% OFF

12x R\$ 6<sup>11</sup>

Kit 2 Camisetas Masculina  
Básica Longline Plus Size

R\$84<sup>91</sup> 15% OFF

6x R\$ 14<sup>19</sup> sem juros

Frete grátis ~~Full~~

Papel Pólen Quadrícula 500  
Folhas A4 90g Bold

R\$54<sup>99</sup>

6x R\$ 9<sup>17</sup> sem juros

Carbono Manuscrito Azul Com  
100 Folhas - Cis

R\$17<sup>92</sup>

~~Full~~

Fita Isoiante Imp  
X 20 Metros Pre

009167



### Calcular Frete

CEP: 85760-000

Envio	Valor	Prazo
Transportadora	R\$ 32,73	8 dia(s) úteis

## Calcular Frete

CEP: 85760-000

Envio	Valor	Prazo
Transportadora	R\$ 32,73	8 dia(s) úteis

000170

### Calcular Frete

CEP: 85760-000

Envio	Valor	Prazo
Transportadora	R\$ 32,73	8 dia(s) úteis

000171

### Calcular Frete

CEP: 85760-000

Envio	Valor	Prazo
Transportadora	R\$ 32,73	8 dia(s) úteis

### Calcular Frete

CEP: 85760-000

Envio	Valor	Prazo
Transportadora	R\$ 32,73	8 dia(s) úteis



O que você está procurando?

Atendimento

Portal Empresas

Seu CEP

Home Escritório e Papelaria Clips e Prendedores de Papel Clips

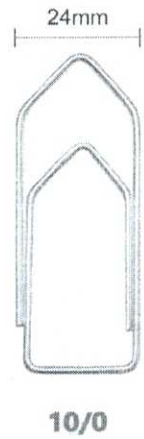
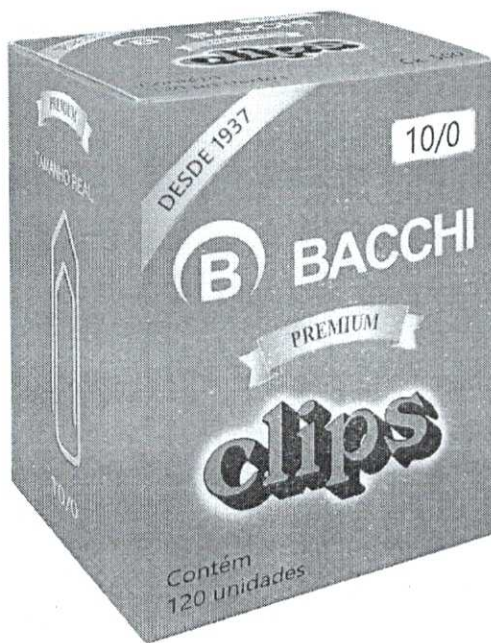

PRODUTO DISPONÍVEL

**Clips Nº10/0 Galvanizado CX 120 UN Bacchi**

Cód. 11463856 **Produtos:** BACCHI

**R\$ 20,90**

ou **R\$ 20,69** no boleto à vista!

(com 1% de desconto) [Outras formas de pagamento](#)

- 1 +

Comprar

Adicionar ao Carrinho

Vendido e entregue por **Gimba**

Calcular Frete

[Não sei meu CEP](#)

85760-000

Calcular

Descrição

Dados técnicos

Compre Junto



Clips Nº10/0 Galvanizado CX 12  
R\$ 20,90



Grampo Galvanizado 106/6 CX 50  
R\$ 25,70

Por **R\$ 46,60**

Comprar os dois



Clips N  
R\$ 20,9



Elástico  
R\$ 3,90

Por **R\$ 24,80**

Quem viu esse produto, também viu



Clips N°4/0 Galvanizado CX 50 UN ACC

Por: **R\$ 4,45**

Ou R\$ 4,41 boleto à vista (com 1,00% de desconto)

- 1 + Adicionar



Clips N°8/0 Galvanizado CX 180 UN Bacchi

Por: **R\$ 16,25**

Ou R\$ 16,09 boleto à vista (com 1,00% de desconto)

- 1 + Adicionar



Clips N°4/0 Galvanizado CX 390 UN Bacchi

Por: **R\$ 18,00**

Ou R\$ 17,82 boleto à vista (com 1,00% de desconto)

- 1 + Adicionar

### Descrição do Produto

#### Clips em Aço Galvanizado Bacchi

##### Especificações:

- Nº 10/0
- Modelo: Galvanizado
- Quantidade: 120 unidades
- Peso: 500g



## Dados Técnicos

**Marca:** Bacchi

**Modelo:** Galvanizado

**Tamanho:** Nº 10/0

Quem viu esse produto, também comprou:



Clips Nº2/0 Galvanizado CX 720 UN Bacchi

Por: **R\$ 16,25**

Ou R\$ 16,09 boleto à vista (com 1,00% de desconto)

Adicionar



Clips Nº8/0 Galvanizado CX 180 UN Bacchi

Por: **R\$ 16,25**

Ou R\$ 16,09 boleto à vista (com 1,00% de desconto)

Adicionar



Clips Nº2/0 Leve CX 720 UN Bacchi

Por: **R\$ 14,25**

Ou R\$ 13,86 boleto à vista (com 1,00% de desconto)

000177

Quem comprou esse produto, também comprou:

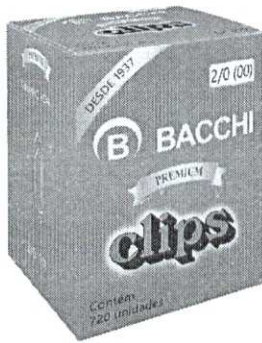

Clips Nº2/0 Galvanizado CX 720 UN Bacchi

Por: **R\$ 16,25**

Ou R\$ 16,09 boleto à vista (com 1,00% de desconto)

Adicionar

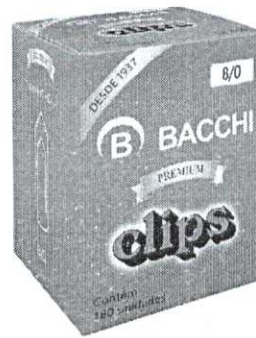

Clips Nº8/0 Galvanizado CX 180 UN Bacchi

Por: **R\$ 16,25**

Ou R\$ 16,09 boleto à vista (com 1,00% de desconto)

Adicionar



Clips Nº4/0 Galvanizado CX 390 UN Bacchi

Por: **R\$ 18,25**

Ou R\$ 17,82 boleto à vista (com 1,00% de desconto)

## Redes Sociais

Institucional

Atendimento

000178

### Calcular Frete

CEP: 85760-000

Envio	Valor	Prazo
Transportadora	R\$ 32,67	8 dia(s) úteis

000179

### Calcular Frete

CEP: 85760-000

Envio	Valor	Prazo
Transportadora	R\$ 32,67	8 dia(s) úteis

000180

### Calcular Frete

CEP: 85760-000

Envio	Valor	Prazo
Transportadora	R\$ 32,67	8 dia(s) úteis

### Calcular Frete

CEP: 85760-000

Envio	Valor	Prazo
Transportadora	R\$ 32,67	8 dia(s) úteis

### Calcular Frete

CEP: 85760-000

Envio	Valor	Prazo
Transportadora	R\$ 32,67	8 dia(s) úteis



0  
0  
item(s)

O que você está procurando?

Atendimento

Portal Empresas

Seu CEP

Home   Escritório e Papelaria   Clips e Prendedores de Papel   Clips

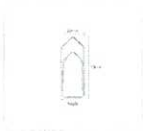
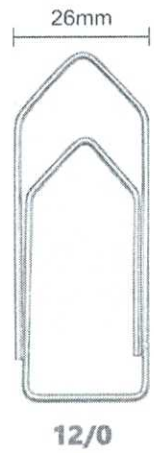
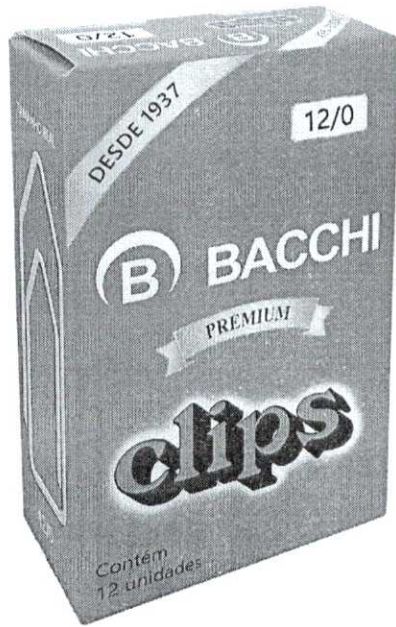

PRODUTO DISPONÍVEL

**Clips Nº12/0 Galvanizado CX 12 UN Bacchi**

Cód. 11463864   **Produtos:** BACCHI

**R\$ 4,70**



ou **R\$ 4,65** no boleto à vista!

(com 1% de desconto) [Outras formas de pagamento](#)

- 1 +

Comprar

Adicionar ao Carrinho

Vendido e entregue por **Gimba**

Calcular Frete

[Não sei meu CEP](#)

85760-000

Calcular

Descrição

Dados técnicos

Compre Junto

	Clips N°12/0 Galvanizado CX 12 R\$ 4,70
	EcoLápis Preto HB N°2 Sextavad R\$ 11,35
Por <b>R\$ 16,05</b>	
<a href="#">Comprar os dois</a>	

	Clips N R\$ 4,70
	Cartão R\$ 17,8
Por <b>R\$ 22,50</b>	

Quem viu esse produto, também viu



Clips N°4/0 Galvanizado CX 50 UN ACC

Por: **R\$ 4,45**

Ou R\$ 4,41 boleto à vista (com 1,00% de desconto)

- 1 + Adicionar



Clips N°8/0 Galvanizado CX 180 UN Bacchi

Por: **R\$ 16,25**

Ou R\$ 16,09 boleto à vista (com 1,00% de desconto)

- 1 + Adicionar



Clips N°4/0 Galvanizado CX 390 UN Bacchi

Por: **R\$ 18,25**

Ou R\$ 17,82 boleto à vista (com 1,00% de desconto)

- 1 + Adicionar

### Descrição do Produto

**Clips em Aço Galvanizado Bacchi**

**Especificações:**

- Nº 12/0
- Modelo: Galvanizado
- Quantidade: 12 unidades

## Dados Técnicos

**Marca:** Bacchi

**Modelo:** Galvanizado

**Tamanho:** N° 12/0

Quem viu esse produto, também comprou:



Clips N°2/0 Galvanizado CX  
720 UN Bacchi

Por: **R\$ 16,25**

Ou R\$ 16,09 boleto à vista (com 1,00% de desconto)



Adicionar



Clips N°8/0 Galvanizado CX 180  
UN Bacchi

Por: **R\$ 16,25**

Ou R\$ 16,09 boleto à vista (com 1,00% de desconto)



Adicionar



Clips N°3/0  
420 UN Bacchi

Por: **R\$ 16,**

Ou R\$ 16,09 boleto à vista (com 1,00% de desconto)



Quem comprou esse produto, também comprou:



Clips Nº2/0 Galvanizado CX  
720 UN Bacchi

Por: **R\$ 16,25**

Ou R\$ 16,09 boleto à vista (com 1,00% de desconto)

- 1 + Adicionar



Clips Nº6/0 Galvanizado CX 50  
UN Bacchi

Por: **R\$ 4,60**

Ou R\$ 4,55 boleto à vista (com 1,00% de desconto)

- 1 + Adicionar



Clips Nº8/0  
UN Bacchi

Por: **R\$ 16,**

Ou R\$ 16,09 bo  
desconto)

- 1 +

### Redes Sociais

Institucional

Atendimento

Digite aqui sua busca

## Apresentação

[Home](#) > [Apresentação](#) > [Encadernação](#) > [Espiraís até 100 fls](#)

# Espiral encadernação 9mm plástico transp.cap.50fls Plaspiral PT 50 UN

Código: 163578 | [Mais produtos Plaspiral](#) | [Ver informações do produto](#) | (3 Avaliações) ★★★★★

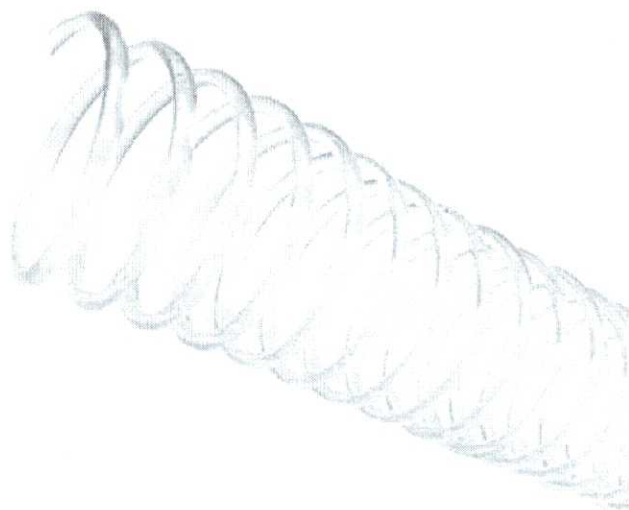

**R\$ 10,10**

Qtde: 1

[Assine e programe sua recorrência »](#)

CEP: 85760-000 [alterar](#)

R. Espírito Santo - Centro - Capanema - PR

Receba em até **7 dias úteis\*** **R\$ 7,76**

Retire na loja em até **2 horas\*** **Grátis**

Consultar estoque em loja física

[Escolha uma loja para verificar a disponibilidade](#)

»

## ☰ Descrição

### Características do Produto

#### Características

- Espiral plástico transp.fabricado em PVC semi-rigido.
- Diâmetro de 09mm para encadernar aproximadamente 50 folhas ( 24kg / 75gr ), com comprimento de 33cm.
- Utilizado em encadernação de diversos fins.

### ★ Avaliação do produto

★★★★★

**5,0 de 5 estrelas**

3 avaliações

5 Estrelas

4 Estrelas

3 Estrelas

2 Estrelas

1 Estrelas

## Confira as opiniões dos clientes sobre este produto

★★★★★

**Gostei do produto.**

Espirais perfeitas para o que eu precisava. Fácil de usar em casa.

**Sandra Regina Gervásio****23/01/2022**

Esta avaliação foi útil?

**Sim 0** | **Não 0**

★★★★★

**Gostei muito deste produto!**

Excelente material e preço

**Milka de Jesus Santos Nogueira****15/04/2021**

Esta avaliação foi útil?

**Sim 0** | **Não 0**

★★★★★

**Gostei muito!**

Achei interessante o espiral transparente, por isso comprei dois! Gostei muito!

**Rosane Rodrigues Muniz****16/04/2019**

Esta avaliação foi útil?

**Sim 1** | **Não 0****Institucional**

[Sobre a Kalunga](#)  
[Lojas Kalunga](#)  
[Trabalhe Conosco](#)  
[Fale Conosco](#)  
[Mapa do Site](#)  
[Serviços Kalunga](#)  
[Kalunga Copy&Print](#)  
[Assessoria de Imprensa](#)

**Dúvidas**

[Como funciona a loja](#)  
[Dúvidas sobre cadastro](#)  
[Preços e pagamento na loja virtual](#)  
[Acompanhamento, alteração e entrega dos pedidos](#)  
[Devolução e troca](#)  
[Segurança](#)  
[Nota Fiscal Eletrônica](#)  
[Produtos por Download](#)  
[Política de Privacidade](#)

**Redes Sociais**

[Instagram](#)  
[Facebook](#)  
[Twitter](#)  
[Blog Kalunga](#)  
[TikTok](#)  
[Youtube](#)  
[LinkedIn](#)

**Formas de Pagamento**

**Cartões de crédito:** [Visa](#),  
[MasterCard](#), [Diners Club](#), [Hiper](#),  
[American Express](#) e [Elo](#)  
**Boleto Bancário, PIX e Pagamento Faturado**  
**Débito Online:** [Itaú](#), [Banco do Brasil](#) e [Visa Electron](#)

**Certificados e Segurança**

[Certisign](#) [Norton](#) [Reclame Aqui](#) [eBit](#)

Os preços, promoções, condições de pagamento, frete e estoque são válidos apenas para compras pelo site. No caso de diferença de preço no site, o valor válido é o do carrinho de compras. Não abrimos embalagens.

Kalunga SA - CNPJ: 43.283.811/0001-50 - Endereço: Rua da Mooca, 766 - São Paulo - SP - CEP: 03104-000

Digite aqui sua busca

## Apresentação

[Home](#) > [Apresentação](#) > [Encadernação](#) > [Espirais até 200 fls](#)

# Espiral encadernação 20mm plástico preto cap.120fls Plaspiral PT 50 UN

Código: 163595 | [Mais produtos Plaspiral](#) | [Ver informações do produto](#) | (2 Avaliações) ★★★★★

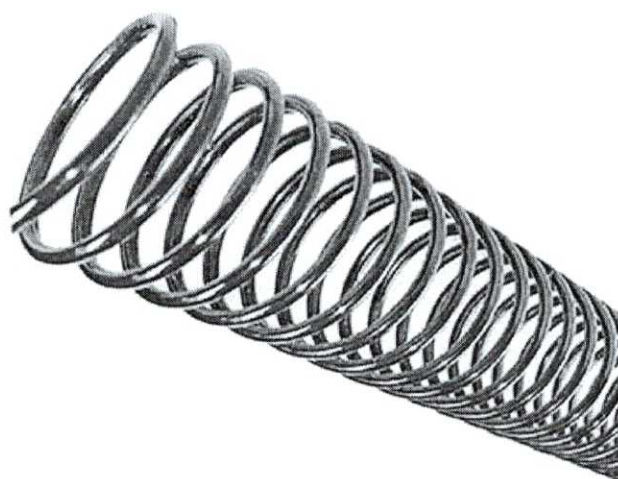

**R\$ 19,40**

Qtde: 1

Comprar

**Assine e programe sua recorrência »**

**CEP: 85760-000**

[alterar](#)

R. Espírito Santo - Centro - Capanema - PR

Receba em até **8 dias úteis\***

**R\$ 8,00**

Retire na loja em até **2 horas\***

**Grátis**

Consultar estoque em loja física

[Escolha uma loja para verificar a disponibilidade](#)

»

## ☰ Descrição

### Características do Produto

#### Características

- Espiral plástico preto fabricado em PVC semi-rígido.
- Diâmetro de 20mm para encadernar aproximadamente 120 folhas ( 24kg / 75gr ), com comprimento de 33cm.
- Utilizado em encadernação de diversos fins.

### ★ Avaliação do produto

★★★★★

**5,0 de 5 estrelas**

2 avaliações

5 Estrelas

4 Estrelas

3 Estrelas

2 Estrelas

1 Estrelas

## Confira as opiniões dos clientes sobre este produto

**Era o produto que eu precisava...ótimo**

Parabéns...e a entrega foi no tempo prometido

**Edwilson da Silva**

21/03/2022

Esta avaliação foi útil?

**Sim 0** | **Não 0****Excelência**

Excelente no atendimento e entrega muito rápida

**Marcilio**

03/08/2016

Esta avaliação foi útil?

**Sim 1** | **Não 0****Institucional**

[Sobre a Kalunga](#)  
[Lojas Kalunga](#)  
[Trabalhe Conosco](#)  
[Fale Conosco](#)  
[Mapa do Site](#)  
[Serviços Kalunga](#)  
[Kalunga Copy&Print](#)  
[Assessoria de Imprensa](#)

**Dúvidas**

[Como funciona a loja](#)  
[Dúvidas sobre cadastro](#)  
[Preços e pagamento na loja virtual](#)  
[Acompanhamento, alteração e entrega dos pedidos](#)  
[Devolução e troca](#)  
[Segurança](#)  
[Nota Fiscal Eletrônica](#)  
[Produtos por Download](#)  
[Política de Privacidade](#)

**Redes Sociais**

[Instagram](#)  
[Facebook](#)  
[Twitter](#)  
[Blog Kalunga](#)  
[TikTok](#)  
[Youtube](#)  
[LinkedIn](#)

**Formas de Pagamento**

**Cartões de crédito:** Visa, MasterCard, Diners Club, Hiper, American Express e Elo  
**Boleto Bancário, PIX e Pagamento Faturado**  
**Débito Online:** Itaú, Banco do Brasil e Visa Electron

**Certificados e Segurança**

[Certisign](#) [Norton](#) [Reclame Aqui](#) [eBit](#)

Os preços, promoções, condições de pagamento, frete e estoque são válidos apenas para compras pelo site. No caso de diferença de preço no site, o valor válido é o do carrinho de compras. Não abrimos embalagens.

Kalunga SA - CNPJ: 43.283.811/0001-50 - Endereço: Rua da Mooca, 766 - São Paulo - SP - CEP: 03104-000



Digite aqui sua busca

## Apresentação

[🏠](#) > [Apresentação](#) > [Encadernação](#) > [Espirais até 200 fls](#)

## Espiral encadernação 29mm plástico preto cap.200fls Plaspiral PT 16 UN

Código: 321060 | [Mais produtos Plaspiral](#) | [Ver informações do produto](#) | (0 Avaliações) ★★★★★



R\$ 13,90

Qtde:

1

Comprar

[Assine e programe sua recorrência »](#)

CEP: 85760-000

[alterar](#)

R. Espírito Santo - Centro - Capanema - PR

Receba em até 7 dias úteis\*

R\$ 7,95

Retire na loja em até 2 horas\*

Grátis

Consultar estoque em loja física

[Escolha uma loja para verificar a disponibilidade](#)

»

## ☰ Descrição

### Características do Produto

#### Características

- Fabricado em PVC semi-rígido, através de extrusão em monofilamento.
- Utilizado em encadernação para diversas finalidades, tais como apostilas, listas de precos, relatórios, cadernos, agendas, livros didáticos, etc...

### ★ Avaliação do produto

## Você comprou este produto na Kalunga?

Compartilhe sua opinião com a gente.

Avaliar o produto

25/03/2022 09:18

Espiral encadernação 29mm plástico preto cap.200fs Plaspiral PT 16 UN - Apresentação - Kalunga

[Trabalhe Conosco](#)[Fale Conosco](#)[Mapa do Site](#)[Serviços Kalunga](#)[Kalunga Copy&Print](#)[Assessoria de Imprensa](#)[Preços e pagamento na loja virtual](#)[Acompanhamento, alteração e entrega dos pedidos](#)[Devolução e troca](#)[Segurança](#)[Nota Fiscal Eletrônica](#)[Produtos por Download](#)[Política de Privacidade](#) [Twitter](#) [Blog Kalunga](#) [TikTok](#) [Youtube](#) [LinkedIn](#)[American Express e Elo](#)[Boleto Bancário, PIX e Pagamento Faturado](#)[Débito Online: Itaú, Banco do Brasil e Visa Electron](#)

### Certificados e Segurança

[Certisign](#) [Norton](#) [Reclame Aqui](#) [eBit](#)

Os preços, promoções, condições de pagamento, frete e estoque são válidos apenas para compras pelo site. No caso de diferença de preço no site, o valor válido é o do carrinho de compras. Não abrimos embalagens.

Kalunga SA - CNPJ: 43.283.811/0001-50 - Endereço: Rua da Mooca, 766 - São Paulo - SP - CEP: 03104-000

Digite aqui sua busca

## Apresentação

[Home](#) > [Apresentação](#) > [Encadernação](#) > [Espirais até 450 fls](#)

# Espiral encadernação 33mm plástico preto cap.250fls Plaspiral PT 12 UN

Código: 321095 | [Mais produtos Plaspiral](#) | [Ver informações do produto](#) | (1 Avaliação) ★★★★★



R\$ 13,90

Qtde:

1

Comprar

[Assine e programe sua recorrência »](#)

CEP: 85760-000

[alterar](#)

R. Espírito Santo - Centro - Capanema - PR

Receba em até 7 dias úteis\*

R\$ 7,95

Retire na loja em até 2 horas\*

Grátis

Consultar estoque em loja física

[Escolha uma loja para verificar a disponibilidade](#)

»

## ☰ Descrição

### Características do Produto

#### Características

- Fabricado em PVC semi-rígido, através de extrusão em monofilamento.
- Utilizado em encadernação para diversas finalidades, tais como apostilas, listas de preços, relatórios, cadernos, agendas, livros didáticos, etc...

### ★ Avaliação do produto

★★★★★

5,0 de 5 estrelas

1 avaliações

5 Estrelas

4 Estrelas

3 Estrelas

2 Estrelas

1 Estrelas

## Confira as opiniões dos clientes sobre este produto

★★★★★

**Ótimo!**

Ótimo produto, atendeu todas as minhas necessidades.

**Elina dos Santos Pereira**

07/09/2017

Esta avaliação foi útil?

**Sim 0 | Não 1**

### Institucional

[Sobre a Kalunga](#)  
[Lojas Kalunga](#)  
[Trabalhe Conosco](#)  
[Fale Conosco](#)  
[Mapa do Site](#)  
[Serviços Kalunga](#)  
[Kalunga Copy&Print](#)  
[Assessoria de Imprensa](#)

### Dúvidas

[Como funciona a loja](#)  
[Dúvidas sobre cadastro](#)  
[Preços e pagamento na loja virtual](#)  
[Acompanhamento, alteração e entrega dos pedidos](#)  
[Devolução e troca](#)  
[Segurança](#)  
[Nota Fiscal Eletrônica](#)  
[Produtos por Download](#)  
[Política de Privacidade](#)

### Redes Sociais

[Instagram](#)  
[Facebook](#)  
[Twitter](#)  
[Blog Kalunga](#)  
[TikTok](#)  
[Youtube](#)  
[LinkedIn](#)

### Formas de Pagamento

**Cartões de crédito:** [Visa](#),  
[MasterCard](#), [Diners Club](#), [Hiper](#),  
[American Express](#) e [Elo](#)  
**Boleto Bancário, PIX e Pagamento Faturado**  
**Débito Online:** [Itaú](#), [Banco do Brasil](#) e [Visa Electron](#)

### Certificados e Segurança

[Certisign](#) [Norton](#) [Reclame Aqui](#) [eBit](#)

Os preços, promoções, condições de pagamento, frete e estoque são válidos apenas para compras pelo site. No caso de diferença de preço no site, o valor válido é o do carrinho de compras. Não abrimos embalagens

Kalunga SA - CNPJ: 43.283.811/0001-50 - Endereço: Rua da Mooca, 766 - São Paulo - SP - CEP: 03104-000

Digite aqui sua busca

## Apresentação

[> Apresentação](#) > [Encadernação](#) > [Espirais até 450 fls](#)

# Espiral encadernação 40mm plástico preto 350fls Plaspiral PT 6 UN

Código: 321120 | [Mais produtos Plaspiral](#) | [Ver informações do produto](#) | (1 Avaliação) ★★★★★

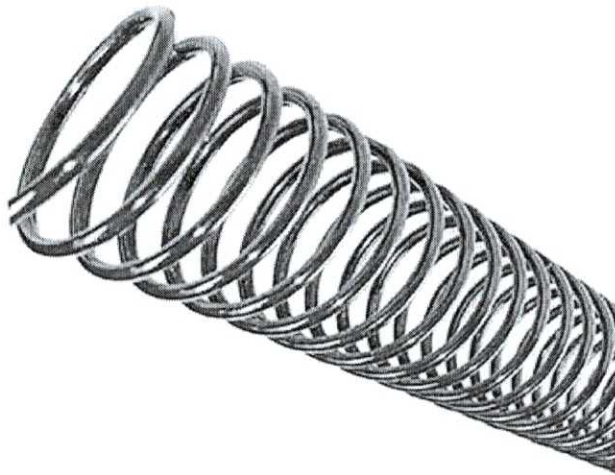

**R\$ 10,40**

Qtde:

1

[Comprar](#)

[Assine e programe sua recorrência »](#)

CEP: 85760-000

[alterar](#)

R. Espírito Santo - Centro - Capanema - PR

Receba em até 8 dias úteis\*

R\$ 7,93

Retire na loja em até 2 horas\*

Grátis

Consultar estoque em loja física

[Escolha uma loja para verificar a disponibilidade](#)

»

## ☰ Descrição

### Características do Produto

#### Características

- Fabricado em PVC semi-rígido, através de extrusão em monofilamento.
- Utilizado em encadernação para diversas finalidades, tais como apostilas, listas de preços, relatórios, cadernos, agendas, livros didáticos, etc...

### ★ Avaliação do produto

★★★★★

**5,0 de 5 estrelas**

1 avaliações

5 Estrelas

4 Estrelas

3 Estrelas

2 Estrelas

1 Estrelas

## Confira as opiniões dos clientes sobre este produto

**Excelente**

Super recomendado

**Edina Costa**

15/12/2021

Esta avaliação foi útil?

**Sim 0** | **Não 0****Institucional**

[Sobre a Kalunga](#)  
[Lojas Kalunga](#)  
[Trabalhe Conosco](#)  
[Fale Conosco](#)  
[Mapa do Site](#)  
[Serviços Kalunga](#)  
[Kalunga Copy&Print](#)  
[Assessoria de Imprensa](#)

**Dúvidas**

[Como funciona a loja](#)  
[Dúvidas sobre cadastro](#)  
[Preços e pagamento na loja virtual](#)  
[Acompanhamento, alteração e entrega dos pedidos](#)  
[Devolução e troca](#)  
[Segurança](#)  
[Nota Fiscal Eletrônica](#)  
[Produtos por Download](#)  
[Política de Privacidade](#)

**Redes Sociais**

[Instagram](#)  
[Facebook](#)  
[Twitter](#)  
[Blog Kalunga](#)  
[TikTok](#)  
[Youtube](#)  
[Linkedin](#)

**Formas de Pagamento**

**Cartões de crédito:** [Visa](#),  
[MasterCard](#), [Diners Club](#), [Hiper](#),  
[American Express](#) e [Elo](#)  
**Boleto Bancário, PIX e  
Pagamento Faturado**  
**Débito Online:** [Itaú](#), [Banco do  
Brasil](#) e [Visa Electron](#)

**Certificados e Segurança**

[Certisign](#) Norton [Reclame Aqui](#) [eBit](#)

Os preços, promoções, condições de pagamento, frete e estoque são válidos apenas para compras pelo site. No caso de diferença de preço no site, o valor válido é o do carrinho de compras. Não abrimos embalagens.

Kalunga SA - CNPJ: 43.283.811/0001-50 - Endereço: Rua da Mooca, 766 - São Paulo - SP - CEP: 03104-000

🔍 Busca por produto, marca e muito mais...

📍 Enviar para LUCIANA Rua Minas Gerais 1110

Você também pode gostar: sulfite a4 - papel a4 - folha sulfite a4 500 - papel sulfite a4 - folha sulfite - papel a3 - sulfite

Voltar à lista > > > > Comercial e Organização > Papéis para Impressão > A4 > Multifunção > É adesivo

Compartilhar



Novo 44 vendidos

### Etiqueta Impressora A4 24,5 X 63,5mm Colacril 100fils Ca4356

R\$ 41<sup>90</sup>

em 9x R\$ 5<sup>35</sup>

Ver os meios de pagamento

Chegará **terça-feira** por R\$ 26  
**🚚 FULL** Comprando dentro das próximas 7 horas, você recebe o benefício Mercado Pontos. Ver mais formas de entrega

Retire a partir de **segunda-feira** na agência Mercado Livre por R\$ 27<sup>00</sup>  
Benefício Mercado Pontos. Ver no mapa

Cor: Branco

Estoque disponível

Quantidade: 1 unidade (4 disponíveis)

Comprar agora

Adicionar ao carrinho

Devolução grátis. Você tem 30 dias de garantia de recebimento.

Compra Garantida, receba o produto esperando ou devolvemos o dinheiro.

Mercado Pontos. Você acumula 10 pontos.

### Anúncios do vendedor



R\$ 41<sup>90</sup>

**🚚 FULL**

Etiqueta Impressora A4 98 X 139mm Colacril 100fils Ca4389



R\$ 41<sup>90</sup>

**🚚 FULL**

Etiqueta Impressora A4 210 X 297mm Colacril 100fils Ca4367



R\$ 41<sup>90</sup>

Etiqueta Impressora A4 38,1 X 21,2mm Colacril 100fils Ca4356

Ver mais anúncios do vendedor

### Características principais

Marca	Colacril
Tamanho do papel	A4
Tipo de papel	Multifunção

### Informações sobre o vendedor

MercadoLider Platinum  
É um dos melhores do site!

7965

Vendas nos últimos 60 dias



Presta bom atendimento

É pro

Ver mais dados deste vendedor

Assine o nível 5 com 80% OFF!

Quantidade de folhas 100

Outras características

É resma: Não É adesivo: Sim

A oferta termina em 31 de março Sua assinatura anual de R\$ 9,90/m Disney+, Star+ milhares de descontos compras e muito mais!

Assine o nível 6

Descrição

ETIQUETA ADESIVA A4 CA4356 24,5 MM X 63,5MM COLACRIL 100 FOLHAS

Etiquetas indicadas para impressoras inkjet e laser de uso doméstico ou corporativo.

Etiqueta Auto-Adesiva disposta em folha no formato A4 adequada para impressora : Ink-Jet e Laser

- Coluna Por Folha: 03 Colunas
- Etiqueta Por Folha: 33 Etiquetas
- Medidas: 24,5 mm x 63,5 mm ( 2,4 x 6,35 cm )
- Código: CA4356

Embalagem: 100 Folhas
Etiqueta por embalagem: 3300 Etiquetas

Devolução grátis

Você tem 30 dias a partir do recebimento do produto para devolvê-lo, não importa o...

Ver mais sobre devoluções

Garantia

Compra Garantida com o Mercado

Receba o produto que está esperando e devolvemos o seu dinheiro

Garantia do vendedor

Garantia do vendedor: 30 dias

Saiba mais sobre garantia

Perguntas e respostas

Qual informação você precisa?

Custo e prazo de envio Devoluções grátis Meios de pagamento Garantia

Parcelado no boleto

Meios de pagamento

Boleto parcelado em até 12x

Esta com dúvidas?

Estes artigos relacionados podem ajudar a encontrar o que você precisa.

Pergunte ao vendedor

Escreva sua pergunta...

Perguntar

Cartões de débito

Pix

Boleto bancário

Conheça outros meios de pagamento

Últimas perguntas feitas

Boa tarde, esta etiqueta é auto-colante?...tipo etiqueta pra caderno?

Ola, sim 29/12/2021

Voce tem a com 30 na folha ?

Olá, nao existe essa marca com 30 somente 33 08/10/2021

Anuncio #1940610:

Produtos patrocinados Anuncie aqui



000200

R\$180

6x R\$ 30 sem juros  
Frete grátis  
10 Rolos Etiqueta 10x15 100x150  
Térmica Serrilha Zebra Elgin

R\$41<sup>90</sup>

~~R\$ FULL~~  
Etiqueta Impressora A4 31 X  
63mm Colacril 100fls Ca4355

R\$41<sup>90</sup>

~~R\$ FULL~~  
Etiqueta Impressora A4 99 X  
67mm Colacril 100fls Ca4365

R\$41<sup>90</sup>

~~R\$ FULL~~  
Etiqueta Impressora A4 99 X  
38mm Colacril 100fls Ca4363

R\$190<sup>30</sup> 15%

12x R\$ 18<sup>50</sup>  
Frete grátis ~~R\$ FULL~~  
10 Rolos Etiqueta  
Térmica Serrilha

Quem viu este produto também comprou

R\$43<sup>90</sup>

6x R\$ 7<sup>92</sup> sem juros  
Etiqueta Impressora A4 25,4 X  
63,5mm A4356 Ca4356 Colacril

R\$41<sup>90</sup>

~~R\$ FULL~~  
Etiqueta Impressora A4 98 X  
139mm Colacril 100fls Ca4389

R\$41<sup>90</sup>

6x R\$ 6<sup>98</sup> sem juros  
Etiqueta Adesiva A4 Ca4356  
25,4x63,5 Colacril 100 Fls

R\$43<sup>90</sup>

Etiqueta Adesiva Carta Redonda  
Cc194 63,5mm Colacril 100 Fls

R\$41<sup>90</sup>

~~R\$ FULL~~  
Etiqueta Impressora  
297mm Colacril

Copyright © 1999-2022 Ebazar.com.br LTDA

CNPJ nº 03.007.331/0001-41 / Av. das Nações Unidas, nº 3.003, Bônfin, Osasco/SP - CEP 06233-903 - empresa do grupo Mercado Livre.

Baixe grátis o app do Mercado Livre!

Busca produtos, marcas e muito mais...

Enviar para LUCIANA Rua Minas Gerais 1110

Você também pode gostar: papel a4 - sulfite a4 - folha sulfite - papel sulfite a4 - sulfite - papel a3 - folha sulfite a4 500

Voltar à lista > > > Comercial e Organização > Papéis para Impressão > A4 > Multifunção > É adesivo

Compartilhar

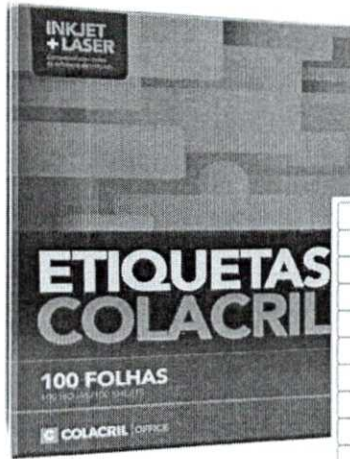

CA4354 - 100 fls  
25,4mm x 99mm

Novo 33 vendidos

### Etiqueta Impressora A4 25 X 99mm Colacril 100fls Ca4354

R\$ 41<sup>90</sup>

em 9x R\$ 5<sup>35</sup>

Ver os meios de pagamento

**📦** Chegará **terça-feira** por R\$ 26,90  
#FULL  
Comprando dentro das próximas 4 horas  
Benefício Mercado Pontos  
Ver mais formas de entrega

**🏪** Retire a partir de **segunda-feira** na  
agência Mercado Livre por R\$ 27,90  
Comprando dentro das próximas 4 horas  
Benefício Mercado Pontos  
Ver no mapa

Cor: Branco

Último disponível!

Comprar agora

Adicionar ao carrinho

🔄 Devolução grátis. Você tem 30 dias de recebimento.

🛡️ Compra Garantida, receba o produto esperando ou devolvemos o dinheiro.

🏪 Mercado Pontos. Você acumula 10% de desconto.

### Anúncios do vendedor



R\$ 31<sup>90</sup>

6x R\$ 5<sup>35</sup> sem juros

Grempeador De Papel Até 25 Folhas Reforçado + 1000

Ver mais anúncios do vendedor



R\$ 41<sup>90</sup>

#FULL

Etiqueta Impressora A4 210 X 297mm Colacril 100fls Ca4367

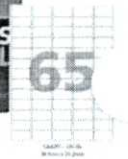

R\$ 41<sup>90</sup>

Etiqueta Impressora A4 38,1 X 21,2mm Colacril 100fls Ca4351

### Características principais

Marca	Colacril
Tamanho do papel	A4
Tipo de papel	Multifunção

### Informações sobre o vendedor

🏪 MercadoLider Platinum  
É um dos melhores do site!

7965

Vendas nos últimos 60 dias



Presta bom atendimento

E pro

Ver mais dados deste vendedor

Assine o nível 6 com 80% OFF!

A oferta termina em 31 de março

Outras características

É resma: Não

É adesivo: Sim

Sua assinatura anual de R\$ 9,90/m Disney+, Star+, milhares de descontos compras e muito mais!

Assine o nível 6

Descrição

ETIQUETA ADESIVA A4 CA4354 25MM X 99MM COLACRIL 100 FOLHAS

Etiquetas indicadas para impressoras inkjet e laser de uso doméstico ou corporativo.

Etiqueta Auto-Adesiva disposta em folha no formato A4 adequada para impressora : Ink-Jet e Laser

- Coluna Por Folha: 02 Colunas
- Etiqueta Por Folha: 22 Etiquetas
- Medidas: 25 mm x 99 mm
- Código: CA4354

Embalagem: 100 Folhas  
Etiqueta por embalagem: 2200 Etiquetas

Devolução grátis

Você tem 30 dias a partir do recebimento do produto para devolvê-lo, não importa o

Ver mais sobre devoluções

Garantia

Compra Garantida com o Mercado

Receba o produto que está esperando, ou devolvemos o seu dinheiro

Garantia do vendedor

Garantia do vendedor: 30 dias

Saiba mais sobre garantia

Perguntas e respostas

Qual informação você precisa?

Custo e prazo de envio    Devoluções grátis    Meios de pagamento    Garantia

Parcelado no boleto

Está com dúvidas? Estes atalhos ajudarão você a encontrar o que busca

Pergunte ao vendedor

Escreva sua pergunta

Perquisar

Não fizeram nenhuma pergunta ainda. Faça a primeira!

Meios de pagamento

Boleto parcelado em até 12x

Cartões de débito

Pix

Boleto bancário

Conheça outros meios de pagamento

Anúncio #2003392

Produtos patrocinados [Anuncie aqui](#)

R\$41<sup>90</sup>

~~R\$ FULL~~

Etiqueta Impressora A4 99 X 38mm Colacril 100fls Ca4363

R\$41<sup>90</sup>

~~R\$ FULL~~

Etiqueta Impressora A4 31 X 63mm Colacril 100fls Ca4355

R\$180

6x R\$ 30 sem juros

Frete grátis

10 Rolos Etiqueta 10x15 100x150 Térmica Serrilha Zebra Elgin

R\$29<sup>90</sup> 58% OFF

~~R\$ FULL~~

Papel Sulfite Premium A4 75g 500 Folhas Branco Report

R\$41<sup>90</sup>

~~R\$ FULL~~

Etiqueta impress 297mm Colacril 100fls Ca4367

Quem viu este produto também comprou

R\$41<sup>90</sup>

~~R\$ FULL~~

Etiqueta Impressora A4 210 X 297mm Colacril 100fls Ca4367

R\$41<sup>90</sup>

~~R\$ FULL~~

Etiqueta Impressora A4 31 X 63mm Colacril 100fls Ca4355

R\$41<sup>90</sup>

~~R\$ FULL~~

Etiqueta Impressora A4 99 X 38mm Colacril 100fls Ca4363

R\$41<sup>90</sup>

~~R\$ FULL~~

Etiqueta Impressora A4 63 X 46mm Colacril 100fls Ca4361

R\$41<sup>90</sup>

~~R\$ FULL~~

Etiqueta Impress 38mm Colacril 100fls Ca4363

Copyright © 1999-2022 EHzarcom.br LTDA.

CNPJ nº 03.007.331/0001-41 / Av. das Nações Unidas, nº 3.003, Bonfim, Osasco/SP - CEP 06233-903 - empresa do grupo Mercado Livre.

Baixe grátis o app do Mercado Livre!

Busca por produtos, marcas e mais...

Enviar para LUCIANA Rua Minas Gerais 1110

Você também pode gostar: fita dupla 3m - silver tape - fita dupla face 3m - fita durex larga - suporte durex - fita 3m - durex

Voltar à lista Arte, Papelaria e Armarinho > Materiais Escolares > Comercial e Organização > Adesivos e de Corte > Fitas Adesivas

Compartilhar



Novo 184 vendidos

### Fita Adesiva Dupla Face Polipropileno 18x30 Transparente -

★★★★★ 6 opiniões

R\$ 38<sup>88</sup>

em 6x R\$ 6<sup>49</sup> sem juros

Ver os meios de pagamento

Chegará sexta-feira 1 de abril | R\$ 25<sup>60</sup>

Comprando dentro da próxima 1h Benefício Mercado Pontos Ver mais formas de entrega

Retire entre quarta-feira e sexta de abril em uma agência Merc por R\$ 24<sup>30</sup> Ver no mapa

Estoque disponível

Quantidade: 1 unidade (82 dispon

Comprar agora

Adicionar ao carrinho

Monte um carrinho de itens c vendedor e economize no fre

Devolução grátis. Você tem 30 dias data de recebimento.

Compra Garantida, receba o produt esperando ou devolvemos o dinhei

Mercado Pontos. Você acumula 9 p

### Anúncios do vendedor



R\$ 14<sup>57</sup>

2x R\$ 7<sup>28</sup> sem juros

Tinta Para Pincel Atômico (permanente) Azul 37ml Pilot



R\$ 36<sup>94</sup>

6x R\$ 6<sup>15</sup> sem juros

Fita Adesiva Dupla Face 12x30 Papel C/6 Unidades Adelbras



R\$ 25<sup>40</sup>

5x R\$ 5<sup>08</sup> sem juros

Fita Adesiva Polipropileno 48x45 Transparente Adelbras

Ver mais anúncios do vendedor

### Características principais

Este site usa cookies

Ao navegar no nosso site você aceita o uso de cookies para personalizar sua experiência de acordo com a Declaração de Privacidade

Entendi

Configurar cookies

### Informações sobre o vendedor

Localização São Paulo, São Paulo

MercadoLider Gold É um dos melhores do site!

Formato de venda	Unidade
Unidades por embalagem	4

Outras características

Tipo de fita adesiva: Dupla face

Descrição

Fita Adesiva dupla face pp 18x30 transp adelbras - PT C/ 4 PC - ADELBRAS

Perguntas e respostas

Qual informação você precisa?

- Custo e prazo de envio
- Devoluções grátis
- Meios de pagamento
- Garantia

Parcelado no boleto

Pergunte ao vendedor

Escreva sua pergunta

Perguntar

Últimas perguntas feitas

Pode ser usada para scrap?

Olá, estou procurando essas fitas porém minha finalidade é só colar papel, não estou encontrando a que eu costumo comprar que é baratinha e da mesma marca. Vocês teriam essa fita ?

Minha parede esta no reboco. Quero so prender uma tela no elemento vazado. Ela serve??

Teria a unidade para vender?

Bom dia, tudo bem? Sim, temos a pronta entrega. A disposição, equipe DataSupri. 22/08/2019

Quanto fitas vem por esse valor

Bom dia, tudo bem? É um pacote com 4 rolos. A disposição, equipe DataSupri. 12/03/2019

Boa noite essa fita e aquelas transparente dupla face.

Oia bom dia isso mesmo Grato equipe Datasupri 19/02/2019

Boa tarde vcs tem fita adelbras de 9mm?

Bom dia. Em nossa loja virtual DATASUPRI temos apenas em 12mm, com melhores preços de

Assine o nível 6 com 80% OFF!

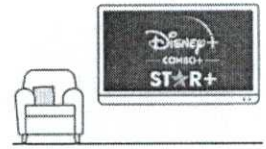

A oferta termina em 31 de março Sua assinatura anual de R\$ 9,90/m Disney+, Star+, milhares de descobertas e muito mais!

Assine o nível 6

Devolução grátis

Você tem 30 dias a partir do recebimen

Está com dúvidas? não importa o Estes atalhos guiam você para encontrar o que busca

Garantia

Compra Garantida com o Mercado

Receba o produto que está esperando, e devolvemos o seu dinheiro

Saiba mais sobre garantia

Meios de pagamento

Pague em até 12x sem juros\*

Boleto parcelado em até 12x

Cartões de crédito

Cartões de débito

Pix

Boleto bancário

Este site usa cookies

Ao navegar no nosso site você aceita o uso de cookies para personalizar sua experiência de acordo com a Declaração de Privacidade.

Entendi

Configurar cookies

Bom dia! Essa fita tem quantos cm?

Bom dia, Lilian. A fita tem 30 metros, contendo dois rolos no pacote. A disposição, equipe DataSupri. 07/08/2018

Tem largura de 7cm?

Bom dia. A mais próxima que temos da medida solicitada é, segue o link do produto: https://produto.mercadolivre.com.br/MLB-689617774-fita-adesiva-dupla-face-polipropileno-48x30-transparente-\_JM Aguardamos sua compra. Grato. Equipe DataSupri. 20/06/2018

Ver todas as perguntas

R\$ 28

Fita Mágica Adesiva Du

R\$ 26

Super Fita Nano Adesiv Dupla Face Quadro Tap

R\$ 44

Fita Dupla Face 3m Tra Extra Forte 2kg 5 Metr

R\$ 27

5x R\$5<sup>99</sup> sem juros Fita Vhb Dupla Face 12 Metros

### Opiniões sobre o produto



Todos

Positivas

Negativas

★★★★★

Excelente

Dupla face tem que ser da adelbras. O resto é tentativa de colar algo em alguma coisa!

0 0

★★★★★

Recomendo

Muito bom. Nem parece que tem cola na fita de tão fina, mas cola muito bem.

0 0

★★★★★

Muito bom.

Serve bem ao propósito. Produto muito útil para ter em casa.

0 0

Ver todas as opiniões

Compre em lojas fora do Mercado

BORRACHAS LONDRINA

ATACADOECO

Fita Adesiva Esponjosa Colante Vedação 20 X ... R\$ 29

Fita Pvc Ade Rodapés Bar R\$ 69

SPTAPE COMERCIO

RDEI

Fita Silver Tape - Preta 48 X 5 Metros - Alta Adesão R\$ 13

5mm Fita Du Transparente R\$ 19

Anuncie aqui | Cria seu Mercado S

Este site usa cookies

Ao navegar no nosso site, você aceita o uso de cookies para melhorar sua experiência de acordo com a Declaração de Privacidade

Entendi

Configurar cookies

R\$26

Super Fita Nano Adesiva Mágica Dupla Face Quadro Tapete

R\$28

Fita Mágica Adesiva Dupla Face

R\$44<sup>07</sup>

~~Full~~  
Fita Dupla Face 3m Transparent Extra Forte 2kg 5 Metros 12mm

R\$18<sup>97</sup>

3x R\$ 6<sup>92</sup> sem juros  
~~Full~~  
Fita Dupla Face Profissional Extra Forte - 9,0mm X 3m

R\$27<sup>90</sup>

5x R\$ 5<sup>68</sup> sem ju  
~~Full~~  
Fita Vhb Dupla F Metros

Quem viu este produto também comprou

R\$36<sup>94</sup>

6x R\$ 6<sup>16</sup> sem juros  
Fita Adesiva Dupla Face 12x30 Papel C/6 Unidades Adeibras

R\$49<sup>30</sup>

6x R\$ 8<sup>22</sup> sem juros  
Fita Adesiva Dupla Face Polipropileno 48x30

R\$39<sup>02</sup>

6x R\$ 6<sup>90</sup> sem juros  
Fita Adesiva Dupla Face 18x30 Papel Adeibras - Pt Com 4 Pc

R\$28<sup>49</sup>

~~Full~~  
Super Fita Mágica Nano Adesiva Dupla Face Cola Quadro 3metro

R\$40<sup>52</sup>

6x R\$ 6<sup>79</sup> sem ju  
Fita Adesiva Dup Polipropileno 12x

Copyright © 1999-2022 Enezar.com.br LTDA.

CNPJ nº 03.007.331/0001-41 / Av. das Nações Unidas, nº 3.003, Bonfim, Osasco/SP - CEP 06233-903 - empresa do grupo Mercado Livre.

Baixe grátis o app do Mercado Livre!

Este site usa cookies

Ao navegar no nosso site você aceita o uso de cookies para personalizar sua experiência de acordo com o [Declaração de Privacidade](#).

Entendi

Configurar cookies



Digite aqui sua busca

Embalagens

🏠 > [Embalagens](#) > [Fitas Adesivas](#) > [Fitas Adesivas Coloridas](#)

## Fita Adesiva escolar, 12mmx10m, Colorida, Adelbras - BT 6 UN

Código: 304700 | [Mais produtos Adelbras](#) | [Ver informações do produto](#) | (11 Avaliações) ★★★★★



**R\$ 7,20**

Qtde:

1

Comprar

[Assine e programe sua recorrência »](#)

CEP: 85760-000

[alterar](#)

R. Espírito Santo - Centro - Capanema - PR

Receba em até **7 dias úteis\***

**R\$ 7,74**

Retire na loja em até **2 horas\***

**Grátis**

Consultar estoque em loja física

[Escolha uma loja para verificar a disponibilidade](#)

»

☰ Descrição

### Características do Produto

Produto com Cores Sortidas

A Fita Polissil Colorida está disponível em cores sortidas, o que traz boas opções para quem busca a quantidade certa para sua aplicação. Com 06 unidades permite que o seu trabalho escolar, empacotamento, identificação, marcações, fechamento de envelopes, lacração de pacotes, scrap booking, artesanato, decoração seja personalizado da forma que preferir. Seu adesivo é à base de água o que é melhor para o meio ambiente. Ótimo custo-benefício pois os rolos possuem 10 metros.

### Diferenciaidores

- Filme de polipropileno bi-orientado

### Especificações

- Adesivo: Acrílico à base de água
- Medida: 12mm x 10 metros

- . . .

**4,0 de 5 estrelas**

11 avaliações

5 Estrelas

4 Estrelas

3 Estrelas

2 Estrelas

1 Estrelas

**Você comprou este produto na Kalunga?**

Compartilhe sua opinião com a gente.

[Avaliar o produto](#)

## Confira as opiniões dos clientes sobre este produto

**Perfeitas**

As 6 são lindas, recomendo pra scrapbook &lt;3

**Justina Maria Borges da Silva de Carvalho**

13/02/2022

Esta avaliação foi útil?

[Sim 0](#) | [Não 0](#)**Gostei muito deste produto!**

Acabei de receber! Chegaram no prazo, tudo certinho! Adorei! &lt;3

**Cássia Lima de Castro**

05/06/2020

Esta avaliação foi útil?

[Sim 0](#) | [Não 0](#)**O q. é bom**

Eu acho muito colorido, essas coisas

**Silvia / Diego / Rodrigo**

26/05/2020

Esta avaliação foi útil?

[Sim 0](#) | [Não 6](#)**Gostei Muito!**

Eu pensava que eram apenas três fitas, mas são 6! Gostei do Produto.

**Jardeson Barbosa Farias**

09/05/2020

Esta avaliação foi útil?

[Sim 2](#) | [Não 0](#)**Boas**

As cores são aleatórias então não posso reclamar (vieram azul,vermelha,amarela,verde, branca e rosa) e as fitas colam muito bem, só queria que fossem um pouco menos transparentes. Chegou antes do prazo.

**Ana L. Macedo J.**

05/05/2020

Esta avaliação foi útil?

[Sim 3](#) | [Não 0](#)

25/03/2022 09:11

Fita Adesiva escolar, 12mmx10m, Colorida, Adelbras - BT 6 UN - Embalagens - Kalunga

[Trabalhe Conosco](#)  
[Fale Conosco](#)  
[Mapa do Site](#)  
[Serviços Kalunga](#)  
[Kalunga Copy&Print](#)  
[Assessoria de Imprensa](#)

[Preços e pagamento na loja virtual](#)  
[Acompanhamento, alteração e entrega dos pedidos](#)  
[Devolução e troca](#)  
[Segurança](#)  
[Nota Fiscal Eletrônica](#)  
[Produtos por Download](#)  
[Política de Privacidade](#)

[Facebook](#)  
[Twitter](#)  
[Blog Kalunga](#)  
[TikTok](#)  
[Youtube](#)  
[LinkedIn](#)

[American Express e Elo](#)  
[Boleto Bancário, PIX e Pagamento Faturado](#)  
[Débito Online: Itaú, Banco do Brasil e Visa Electron](#)

#### Certificados e Segurança

[Certisign](#) [Norton](#) [Reclame Aqui](#) [eBit](#)

Os preços, promoções, condições de pagamento, frete e estoque são válidos apenas para compras pelo site. No caso de diferença de preço no site, o valor válido é o do carrinho de compras. Não abrimos embalagens.

Kalunga SA - CNPJ: 43.283.811/0001-50 - Endereço: Rua da Mooca, 766 - São Paulo - SP - CEP: 03104-000

Digite aqui sua busca

Embalagens

[🏠](#) > [Embalagens](#) > [Fitas Adesivas](#) > [Fitas Adesivas Multiuso e Silver Tape](#)

## Fita adesiva multiuso 45mmx05m silver tape Scotch 3M PT 1 UN

Código: 301199 | [Mais produtos 3M](#) | [Ver informações do produto](#) | (2 Avaliações) ★★★★★



**R\$ 15,00**

Qtde: 1

[Assine e programe sua recorrência >>](#)

CEP: 85760-000 [alterar](#)  
R. Espírito Santo - Centro - Capanema - PR

Receba em até **7 dias úteis\*** **R\$ 7,76**

Retire na loja em até **2 horas\*** **Grátis**

Consultar estoque em loja física

[Escolha uma loja para verificar a disponibilidade](#)

### ☰ Descrição

#### Características do Produto

##### Reparos seguros e eficientes

- Fitas constituídas de um filme de polietileno.
- Ideal para reparos e empacotamentos.
- Forte adesão a diversas superfícies
- Resistentes a água e umidade

#### Dimensões

- 48mm x 5m

#### ★ Avaliação do produto

★★★★★

**5,0 de 5 estrelas**

2 avaliações

**Você comprou este produto na Kalunga?**

Compartilhe sua opinião com a gente.

Avaliar o produto

## Confira as opiniões dos clientes sobre este produto

**Fita excepcional.**

Simplemente sensacional essa fita. É a melhor sem sombra de dúvidas. Ajuda demais em várias coisas que você precisar reparar em casa de forma rápida e discreta.

**Carlos Alberto Pontes Santana****12/02/2022**

Esta avaliação foi útil?

**Sim 0 | Não 0****fita Adesiva Silver Tape**

A melhor....top

**Claudio Alessandro Alves****14/04/2018**

Esta avaliação foi útil?

**Sim 16 | Não 3****Institucional**

[Sobre a Kalunga](#)  
[Lojas Kalunga](#)  
[Trabalhe Conosco](#)  
[Fale Conosco](#)  
[Mapa do Site](#)  
[Serviços Kalunga](#)  
[Kalunga Copy&Print](#)  
[Assessoria de Imprensa](#)

**Dúvidas**

[Como funciona a loja](#)  
[Dúvidas sobre cadastro](#)  
[Preços e pagamento na loja virtual](#)  
[Acompanhamento, alteração e entrega dos pedidos](#)  
[Devolução e troca](#)  
[Segurança](#)  
[Nota Fiscal Eletrônica](#)  
[Produtos por Download](#)  
[Política de Privacidade](#)

**Redes Sociais**

[Instagram](#)  
[Facebook](#)  
[Twitter](#)  
[Blog Kalunga](#)  
[TikTok](#)  
[Youtube](#)  
[LinkedIn](#)

**Formas de Pagamento**

**Cartões de crédito:** Visa, MasterCard, Diners Club, Hiper, American Express e Elo  
**Boleto Bancário, PIX e Pagamento Faturado**  
**Débito Online:** Itaú, Banco do Brasil e Visa Electron

**Certificados e Segurança**

[Certisign](#) [Norton](#) [Reclame Aqui](#) [eBit](#)

Os preços, promoções, condições de pagamento, frete e estoque são válidos apenas para compras pelo site. No caso de diferença de preço no site, o valor válido é o do carrinho de compras. Não abrimos embalagens.

Kalunga SA - CNPJ: 43.283.811/0001-50 - Endereço: Rua da Mooca, 766 - São Paulo - SP - CEP: 03104-000

Busca produtos, marcas e muito mais

Enviar para LUCIANA Rua Minas Gerais 1110

Você também pode gostar: fita crepe larga - fita dupla face forte - fita adesiva - fita embalagem - fita dupla face - durex - fita larga

Voltar à lista Arte, Papelaria e Armarinho > Materiais Escolares > Comercial e Organização > Adesivos e de Corte > Fitas Adesivas

Compartilhar



Novo 192 vendidos

### Fita Crepe Fina Para Pint 18mm X 50m Kit C/ 6 Rol

★★★★☆ 148 opiniões

R\$ 32<sup>99</sup>  
em 7x R\$ 5<sup>26</sup>

Ver os meios de pagamento

Chegará terça-feira por R\$ 24  
\* FULL  
Comprando dentro das próximas 3  
Benefício Mercado Pontos  
Ver mais formas de entrega

Retire a partir de terça-feira em  
agência Mercado Livre por R\$  
Ver no mapa

Estoque disponível

Quantidade: 1 unidade (53 disponi

Frete grátis comprando 3 ou mais unida

Comprar agora

Adicionar ao carrinho

Devolução grátis. Você tem 30 dias despo

Compra Garantida, recebe o produ

Mercado Pontos. Você acumula 8 p

### Anúncios do vendedor



R\$ 29<sup>98</sup>

\* FULL

Fita Crepe Larga P/ Pintura  
48mm X 50 M Kit C/ 02 Rolos

Ver mais anúncios do vendedor



R\$ 139<sup>90</sup>

12x R\$ 13<sup>40</sup>

Frete grátis  
Fita Crepe 48mm X 50 M 710  
Adelbras Kit C/ 10 Rolos



R\$ 29<sup>98</sup>

Fita Crepe Grande P/ Pintura  
48mm X 50 M Kit C/ 02 Rolos

### Informações sobre o vendedor

MercadoLider  
É um dos melhores do site!

590

Vendas nos  
últimos 60 dias



Presta bom  
atendimento

F  
pro

Ver mais dados deste vendedor

### Características principais

#### Este site usa cookies

Ao navegar no nosso site você aceita o uso de cookies para personalizar sua  
experiência de acordo com a Declaração de Privacidade.

Entendi

Configurar cookies

Formato de venda	Kit
Unidades por kit	6
Unidades por embalagem	6

Sua assinatura anual de R\$ 9,90 por mês dá acesso a Disney+, Star+ e milhares de descontos em compras e muito mais!

Assine o nível 6

### Outras características

Tipo de fita adesiva: Mascaramento

Espessura: 0.11 mm

### Descrição

FITA CREPE 18MM X 50M ADELBRAS Mask 710 para Pintura Kit com 6 Rolos

A fita mask crepe 710 possui um papel com excelente alongamento, proporcionando boa performance em curvas e contornos do mascaramento. Utilizada para uso industrial, mascaramento de pinturas imobiliárias, trabalhos escolares, fixações, proteção, enfaixamentos, artesanato, decoração, bricolagem, etc.

- Depois de aplicada, esse modelo de fita crepe não deixa resíduo na superfície.
- Resistente a temperaturas de até 100°C.
- Deve ser removida em até 24 horas após a aplicação.

Utilização: Pintura, Trabalhos escolares, fechamento de embalagens, mascaramentos, fixações, proteção, enfaixamentos, emendas, reforço. Recomendamos que o produto seja previamente testado antes de sua utilização.

Compras realizadas até as 14h00 serão enviadas no mesmo dia!!!

Atendimento De Qualidade | 100% Seguro | Recomendado | Satisfação Garantida

DBL CONEXÕES E ACESSÓRIOS INDUSTRIAIS, há 19 anos fornecendo para a Indústria Brasileira

### Dúvidas Frequentes

P: Fazem emissão de Nota Fiscal?

R: Sim! Todos os nossos produtos são enviados com Nota Fiscal.

P: Como é realizada a embalagem das peças frágeis?

R: Os produtos frágeis são embalados com muita cautela e proteção para que não ocorra quebra.

P: Como consigo rastrear minha entrega?

R: Após a entrega no Mercado Coletas o sistema do Mercado Livre disponibiliza o

### Devolução grátis

Você tem 30 dias a partir do recebimento do produto para devolvê-lo, não importa o

Ver mais sobre devoluções

### Garantia

#### Compra Garantida com o Mercado

Receba o produto que está esperando ou devolvemos o seu dinheiro

#### Garantia do vendedor

Sem garantia

Saiba mais sobre garantia

### Meios de pagamento

#### Boleto parcelado em até 12x

#### Cartões de crédito

Pague em até 7x!

#### Cartões de débito

#### Pix

#### Boleto bancário

Conheça outros meios de pagamento

### Este site usa cookies

Ao navegar no nosso site você aceita o uso de cookies para personalizar sua experiência de acordo com a Declaração de Privacidade.

Entendi

Configurar cookies

P: É possível enviar mais de dois produtos no mesmo frete?

R: Sim, adicione todos os produtos desejados ao carrinho e finalize sua compra.

### Perguntas e respostas

#### Qual informação você precisa?

Custo e prazo de envio    Devoluções grátis    Meios de pagamento    Garantia

Parcelado no boleto

Está com dúvidas? Este atalho ajudará você a encontrar o que busca

#### Pergunte ao vendedor

Perguntar

Não fizeram nenhuma pergunta ainda. Faça a primeira!

### Opiniões sobre o produto

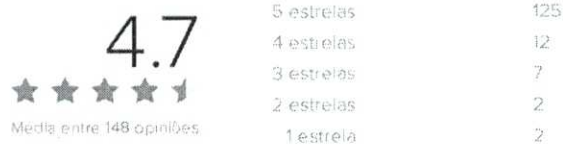

Todos

Positivas

Negativas



#### A melhor fita crepe que já usei

A melhor fita crepe que já usei. Trabalho com cartonagem e ela é perfeita!! não deixa. Residuo de cola em meus trabalhos e fixa muito bem perfeita super recomendo.

👍 5    🗨️ 1



#### Excelente

Muito bom excelente qualidade cola muito bem.

👍 0    🗨️ 0



#### Muito bom

Muito boa. Pra quem quer mexer com pintura, essa cola pode ser um pouco forte demais, cuidado para não arrancar a tinta se puxar muito rápido.

👍 4    🗨️ 0

Este site usa cookies

Ao navegar no nosso site você aceita o uso de cookies para personalizar sua experiência de acordo com a Declaração de Privacidade

Entendi

Configurar cookies



Produtos patrocinados [Anuncie aqui](#)

R\$139<sup>90</sup>

12x R\$ 13<sup>90</sup>

Frete grátis

Fita Crepe 48mm X 50 M 710  
Adelbras Kit C/ 10 Rolos

R\$41

6x R\$ 6<sup>83</sup> sem juros

Fita Adesiva Durex Transparente  
18mm X 50m - Rolo Com 14 Un

R\$52

6x R\$ 8<sup>67</sup> sem juros

Fita Crepe 18x50 - Uso Geral -  
12 Rolos - Atacado

R\$75<sup>40</sup>

12x R\$ 7<sup>33</sup>

Fita Crepe Fina 18mm X 50m -  
16 Rolos - Alltape

R\$94<sup>90</sup>

6x R\$ 15<sup>92</sup> sem j.

Frete grátis  
Fita Crepe Emba  
Unidades Atacac

### Quem viu este produto também comprou

R\$29<sup>90</sup>

5x R\$ 5<sup>98</sup> sem juros

~~R\$ FULL~~

Kit 2 Rolos Fita Crepe 48mm X  
50 Metros Uso Geral Pintura

R\$33<sup>25</sup>

~~R\$ FULL~~

Fita Crepe 101 24mmx50m - 3m  
Pacote Com 5 Unidades

R\$35<sup>90</sup>

~~R\$ FULL~~

Fita Adesiva Crepe Papel 48mm  
X 50m 3m 101a C/2 Rolos

R\$38<sup>56</sup>

~~R\$ FULL~~

Fita Crepe Larga 48mm X 50m -  
3 Rolos - Alltape

R\$27<sup>90</sup>

~~R\$ FULL~~

Kit 2 Rolos Fita C  
48mm X 50 Metr

### Quem comprou este produto também comprou

R\$29<sup>32</sup> 15% OFF

~~R\$ FULL~~

6 Rolos Fita Crepe 3m 101a  
18mmx50m Nova Fórmula

R\$55

Fita Crepe 18x50 Premium  
Adelbras 710 Cx C/ 10 Rolos

R\$31<sup>87</sup> 15% OFF

~~R\$ FULL~~

05 Rolos Fita Crepe 3m 101a  
24mmx50m Nova Formula

R\$100

6x R\$ 16<sup>67</sup> sem juros

Frete grátis

Equate Multivitamínico Adults

R\$100

6x R\$ 16<sup>67</sup> sem j.

Frete grátis

Multivitamínico E

Este site usa cookies

Ao navegar em nosso site você aceita o uso de cookies para personalizar sua experiência de acordo com a Declaração de Privacidade.

Entendi

Configurar cookies

Este site usa cookies

Ao navegar no nosso site você aceita o uso de cookies para personalizar sua experiência de acordo com a Declaração de Privacidade.

Entendi

Configurar cookies

Busca produtos, marcas e multimedias

Enviar para LUCIANA Rua Minas Geras 1110

Você também pode gostar: fita - fitilho - fita de cetim

Voltar à lista Arte, Papelaria e Armarinho > Artigos de Armarinho > Fitas de Cetim

Compartilhar



Novo | 6 vendidos

### Fitilho Tamanho 5mmx50m Cores Sortidas - Coloridos 10 Und

## R\$ 30

em 6x R\$ 5 sem juros

Ver os meios de pagamento

**Chegará sexta-feira 1 de abril | R\$ 26<sup>90</sup>**

Comprando dentro das próximas 3 Benefício Mercado Pontos  
Ver mais formas de entrega

**Retire entre quarta-feira e sexta de abril em uma agência Merc por R\$ 25<sup>60</sup>**

Ver no mapa

Cor: Variadas

Estoque disponível

Quantidade: 1 unidade (993 disp)

Comprar agora

Adicionar ao carrinho

**Monte um carrinho de itens e economize no frete**

Devolução grátis. Você tem 30 dias data de recebimento.

Compra Garantida, receba o produto esperando ou devolvemos o dinheiro.

Mercado Pontos. Você acumula 7 p

### Anúncios do vendedor



R\$30

6x R\$ 5 sem juros

10 Fitilhos 5mmx50m Cores Sortidas - Emfesta Pacote

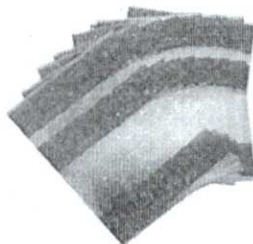

R\$38

6x R\$ 6<sup>30</sup> sem juros

Envelope Canguru Awb NF 10x12 500 Und Envio Rápido



R\$18

3x R\$ 6 sem juros

Luva Viniflex Transparente Cx C/ 100un Tamanho G Vabene

Ver mais anúncios do vendedor

### Características principais

Este site usa cookies

Ao navegar em nosso site você aceita o uso de cookies para melhorar sua experiência de acordo com a Declaração de Privacidade

Entendi

Configurar cookies

### Informações sobre o vendedor

Localização  
São Paulo, São Paulo

Tipo de fita	comum
Comprimento x Largura	50 m x 5 mm

Ver mais dados deste vendedor

Assine o nível 5 com 80% OFF!

A oferta termina em 31 de março  
Sua assinatura anual de R\$ 9,90/m  
Disney+, Star+, milhares de descor  
compras é muito mais!

Assine o nível 6

### Descrição

#### TOTAL EMBALAGENS

Temos loja física em Artur Alvim e Mooca, Zona Leste de SP e centro de distribuição em Piracicaba.

Estamos realizando entrega própria em São Paulo / Capital, Piracicaba e Litoral. Confira as condições e valores para o seu CEP no campo de perguntas.

Importante Os pedidos realizados na sexta-feira a partir das 14h serão entregues no Sabado subsequente. Caso haja alguma limitação, por favor, nos deixe saber.

Filho 5mmx50m Pacote com 10 Cores Sortidas - Emfesta

Total embalagens

#### Devolução grátis

Você tem 30 dias a partir do recebimen  
produto para devolvê-lo, não importa o

Ver mais sobre devoluções

#### Garantia

##### Compra Garantida com o Mercado

Receba o produto que esta esperando  
devolvemos o seu dinheiro

##### Garantia do vendedor

30 dias

Esta com dúvidas?

Estes itens ajudaram você a encontrar o que queria

### Perguntas e respostas

#### Qual informação você precisa?

- Custo e prazo de envio
- Devoluções grátis
- Meios de pagamento
- Garantia

Parcelado no boleto

#### Pergunte ao vendedor

Escreva sua pergunta...

Perguntar

Tempo aproximado de resposta: 5 minutos

#### Últimas perguntas feitas

Pode ser enviado nas cores 2 vermelho, 2 azul, 2 branco, 2 amarelo, 2 verde ?

Olá, tudo bem? Apenas após a compra conseguimos verificar o estoque, as cores podem ser sortidas conforme disponibilidade. Total Embalagens: 22/03/2022

Minha logomarca, é no tom laranja e azul. Teria como mandar somente nestas cores?!

Olá, tudo bem? Como o pacote e fechado do fabricante não conseguimos variar desta forma... Total Embalagens: 14/01/2022

#### Meios de pagamento

Pague em até 6x sem juros

Boleto parcelado em até 12x

Cartões de crédito

Cartões de débito

Pix

Boleto bancário

Este site usa cookies

Ao navegar no nosso site você aceita o uso de cookies para personalizar sua experiência de acordo com a Declaração de Privacidade.

Entendi

Configurar cookies

Produtos patrocinados [Anuncie aqui](#)

R\$10<sup>99</sup>

2x R\$ 5<sup>60</sup> sem juros  
Apilque Flor Com 100 Und  
Cores Sortidas - Envio Imediato

R\$125<sup>89</sup>

6x R\$ 20<sup>98</sup> sem juros  
Frete grátis  
Fio Cordone Encerado Cores  
Sortidas Kit Com 8 Cores

R\$36<sup>80</sup>

6x R\$ 6<sup>19</sup> sem juros  
Fita Cetim Najar Nº 5 Pç 10m X  
22mm \* 05 Peças

R\$19<sup>72</sup>

3x R\$ 6<sup>57</sup> sem juros  
Fita Cetim Najar Nº1 (7mm) \* 1 Rl  
100m \* Todas As Cores

R\$21<sup>99</sup>

4x R\$ 5<sup>50</sup> sem ju  
~~\$/FULL~~  
Fio De Seda - Cc  
Rato 2mm- Varia

Quem viu este produto também comprou

R\$21<sup>32</sup>

4x R\$ 5<sup>33</sup> sem juros  
10 Fitilhos Coloridos Decorativo  
- Artesanato

R\$37<sup>99</sup>

6x R\$ 6<sup>33</sup> sem juros  
Carretel Fio De Cetim Tie Dye -  
2mm C/ 100 Metros

R\$23

~~\$/FULL~~  
Rolo Fita De Cetim Lurex Brilho  
22mm 10 Metros P/ Laços Arte

R\$19<sup>90</sup>

3x R\$ 6<sup>63</sup> sem juros  
~~\$/FULL~~  
Fitilho Plástico Colorido 150mis  
Diversas Cores

R\$27<sup>65</sup>

5x R\$ 5<sup>52</sup> sem ju  
Fita De Cetim Ar  
38mm C/ 10 Met

Quem comprou este produto também comprou

R\$16<sup>57</sup> 15% OFF

3x R\$ 5<sup>62</sup> sem juros

R\$9<sup>90</sup>

~~\$/FULL~~

R\$14<sup>43</sup>

2x R\$ 7<sup>22</sup> sem juros

R\$36

6x R\$ 6 sem juros

R\$19<sup>90</sup>

Fitilho P/ Baiões.

Este site usa cookies

Ao navegar no nosso site você aceita o uso de cookies para personalizar sua  
experiência de acordo com a Declaração de Privacidade

Entendi

Configurar cookies

Copyright © 1999-2022 Ebezai.com.br LTDA

CNPJ nº 03.007.331/0001-41 / Av. das Nações Unidas, nº 3.003 - Belfim, Osasco/SP - CEP 06233-903 - empresa do grupo Mercado Livre

Baixe grátis o app do Mercado Livre!

Este site usa cookies

Ao navegar no nosso site você aceita o uso de cookies para personalizar sua experiência de acordo com a Declaração de Privacidade

Entendi

Configurar cookies

Digite aqui sua busca

Artes & Pintura

[> Artes & Pintura](#) > [Folhas em EVA](#) > [Folhas em EVA](#)

## Folha em EVA 600x400x2mm sortidos Spiral PT 10 UN

Código: 351355 | [Mais produtos Spiral](#) | [Ver informações do produto](#) | (1 Avaliação) ★★★★★



**R\$ 58,00**

Qtde: 1

Comprar

[Assine e programe sua recorrência »](#)

**CEP: 85760-000**

[alterar](#)

R. Espírito Santo - Centro - Capanema - PR

Receba em até **7 dias úteis\***

**R\$ 8,09**

Retire na loja em até **2 horas\***

**Grátis**

Consultar estoque em loja física

[Escolha uma loja para verificar a disponibilidade](#)

»

### ☰ Descrição

#### Características do Produto

Abuse de sua criatividade decorando festas, fazendo artesanatos, atividades na escola e muito mais com as folhas de **EVA Spiral**

O material é fácil de manusear e de qualidade, você pode usar cola, fita dupla face e até mesmo recortar com estilete.

#### Especificações

- Folha em EVA Sortido
- Gramatura: 2 mm

#### Dimensões

- A x L: 600 x 400 mm

#### ★ Avaliação do produto



**5,0 de 5 estrelas**

**Você comprou este produto na Kalunga?**

Compartilhe sua opinião com a gente.

[Avaliar o produto](#)**Confira as opiniões dos clientes sobre este produto****EVA CORES DIVERSAS**

Produto fornecido com a mesma qualidade e aspecto presente na imagem do site, atendendo as expectativas.

**Alessandra Machado de Santana****04/05/2020**

Esta avaliação foi útil?

**Sim 4 | Não 1****Institucional**

[Sobre a Kalunga](#)  
[Lojas Kalunga](#)  
[Trabalhe Conosco](#)  
[Fale Conosco](#)  
[Mapa do Site](#)  
[Serviços Kalunga](#)  
[Kalunga Copy&Print](#)  
[Assessoria de Imprensa](#)

**Dúvidas**

[Como funciona a loja](#)  
[Dúvidas sobre cadastro](#)  
[Preços e pagamento na loja virtual](#)  
[Acompanhamento, alteração e entrega dos pedidos](#)  
[Devolução e troca](#)  
[Segurança](#)  
[Nota Fiscal Eletrônica](#)  
[Produtos por Download](#)  
[Política de Privacidade](#)

**Redes Sociais**

[Instagram](#)  
[Facebook](#)  
[Twitter](#)  
[Blog Kalunga](#)  
[TikTok](#)  
[Youtube](#)  
[Linkedin](#)

**Formas de Pagamento**

**Cartões de crédito:** [Visa](#),  
[MasterCard](#), [Diners Club](#), [Hiper](#),  
[American Express](#) e [Elo](#)  
**Boleto Bancário, PIX e**  
**Pagamento Faturado**  
**Débito Online:** [Itaú](#), [Banco do](#)  
[Brasil](#) e [Visa Electron](#)

**Certificados e Segurança**

[Certisign](#) [Norton](#) [Reclame Aqui](#) [eBit](#)

Os preços, promoções, condições de pagamento, frete e estoque são válidos apenas para compras pelo site. No caso de diferença de preço no site, o valor válido é o do carrinho de compras. Não abrimos embalagens.

Kalunga SA - CNPJ: 43.283.811/0001-50 - Endereço: Rua da Mooca, 766 - São Paulo - SP - CEP: 03104-000



Busca produtos, marcas e muito mais.

Enviar para LUCIANA Rua Minas Gerais 1110

# olist

[Voltar à lista](#) [Arte, Papelaria e Armário](#) > [Materiais Escolares](#) > [Comercial e Organização](#) > [Grampeadores](#)

[Compartilhar](#)

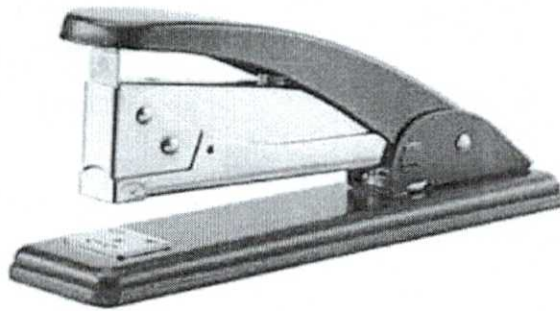

## Características principais

Marca	BRW
Cor	Preto/Prata

## Descrição

Grampeador Grande de metal 26/6 para 20fhs BRW

Informações Importantes sobre o Grampeador GP3000 grande BRW 25 folhas

O grampeador GP3000 é muito utilizado para grampear documentos em gerais até 20 folhas. O grampeador GP3000 é muito indicado para escritórios, papelarias e escolas que precisam organizar documentos pequenos. Esse Grampeador feito de metal, com base de borracha e apoio em plástico, foi desenvolvido especialmente para ser utilizado nos serviços de escritórios, cartórios, gráficas e papelarias.

O Grampeador GP3000 é um dos mais usados do mercado por seu tamanho ideal para escritórios e escolas podendo grampear até 25 folhas.

É importante saber os grampos possíveis de usar nesse grampeador: 26/6 e 24/6 para até 25 folhas

Outras Informações do Grampeador GP3000

Novo

### Grampeador Grande De Mesa Gp3000 26/6 20 Folhas Brw 01un

R\$ 63<sup>86</sup>

em 12x R\$ 6<sup>21</sup>

[Ver os meios de pagamento](#)

Chegará **quarta-feira 6 de abril**  
R\$ 26<sup>10</sup>

[Ver mais formas de entrega](#)

Estoque disponível

Quantidade: **1 unidade** [\(5 disponíveis\)](#)

[Comprar agora](#)

[Adicionar ao carrinho](#)



Monte um carrinho de itens e economize no frete

Compra Garantida, receba o produto esperando ou devolvemos o dinheiro

Mercado Pontos. Você acumula 151

## Informações da loja

**Olist**

Loja oficial no Mercado Livre



MarketLeader Platinum  
É um dos melhores do site!

**294329**

Vendas nos últimos 60 dias



Presta bom atendimento

E pro

[Ver mais dados de Olist](#)

**Assine o nível 6 com 80% OFF!**

Se você trabalha arquivando documentos ou precisa organizar seus relatórios, o Grampeador GP3000 é a solução ideal. Foi feito para quem trabalha com muita demanda de documentos que precisam ser organizados.

Um grampeador funciona basicamente usando força para empurrar um grampo através do papel e, em seguida, prendendo as páginas juntas. Ele pode ser usado para grampear um conjunto de páginas de um documento ou, pode funcionar como uma tachinha, abrindo o grampeador e usando-o para grampear itens em superfícies planas.

Cuidados Importantes

- Antes de comprar um grampeador certifique-se do tipo e a quantidade de material que deseja grampear, além de avaliar bem a demanda gerada por sua profissão. Hoje, o segmento possui uma diversidade de modelos que permite escolher o grampeador que é mais adequado para você.
- A mesma regra vale para os grampos. Verifique se o modelo oferecido pela loja é compatível com o seu grampeador. São comuns os casos de pessoas que compram grampos inadequados e acabam colocando a culpa no grampeador ou no grampo devido à má escolha do material de reposição.
- Siga sempre as instruções e cuidados exigidos por cada tipo de grampeador e você não se preocupará em repor grampeador por um longo tempo.
- Há vários modelos disponíveis em nossa loja. Verifique qual o modelos que mais se enquadra a sua real necessidade e compre pelos melhores preços e ótimo custo benefício.

Marca: Marpax

Unidade: Unidade

Peso: 0,500

Produto por Embalagem: 01 Unidade

Dimensões da caixa (cm): 21x10x5cm

Cor: Preto/Prata

Material / Modelo: GP3000

Tamanho: Grande

Perguntas e respostas

Qual informação você precisa?

Custo e prazo de envio

Meios de pagamento

Garantia

Parcelado no boleto

Esta tem dúvidas? Este item não ajudou, ou você não encontrou o que busca

veja outros meios de pagamento

Pergunte ao vendedor

Escreva sua pergunta

Perguntar

Não fizeram nenhuma pergunta ainda. Faça a primeira!

A oferta termina em 31 de março  
Sua assinatura anual de R\$ 9.90/m  
Disney+, Star+, milhares de descor  
compras e muito mais!

Assine o nível 6

Garantia

Compra Garantida com o Mercado

Receba o produto que está esperando ou devolvemos o seu dinheiro

Garantia da loja

Garantia do vendedor: 30 dias

Saiba mais sobre garantia

Meios de pagamento

Boleto parcelado em até 12x

Cartões de crédito

Pague em até 12x!

Cartões de débito

Pix

Boleto bancário

Anúncio #16929931

Produtos patrocinados Anuncie aqui

**R\$150**6x R\$ 25 sem juros  
Frete grátisGrampo P/ Grampeador 26/6  
Galvanizado 20 Cx C/ 5000**R\$135**12x R\$ 13<sup>12</sup>  
Frete grátisKit 200 Folhas Papel  
Fotografico A4 Glossy 230g**R\$62<sup>81</sup>** 15% OFF12x R\$ 6<sup>10</sup>  
✂ FULL3 Grampeadores Alicates it Blue  
+ 3000 Grampos Promocao Top**R\$29<sup>75</sup>** 15% OFF5x R\$ 5<sup>95</sup> sem juros  
Grampeador 26/6 Para 12  
Folhas 207 Preto Eagle P/**R\$79**6x R\$ 13<sup>17</sup> sem j.  
Frete grátisKit Escritorio Gra  
Grampo Clips Ex

## Quem viu este produto também comprou

**R\$23<sup>90</sup>**

✂ FULL

Grampeador Papel Profissional  
Escritório Preto Até 20 Folhas**R\$25<sup>60</sup>**

✂ FULL

Grampeador De Papel Em Metal  
11.5 Cm P/25 Fls + 1000**R\$24<sup>99</sup>**

✂ FULL

Grampeador Profissional  
Reforçado Em Aço Preto 20**R\$129<sup>95</sup>**6x R\$ 21<sup>95</sup> sem jurosFrete grátis ✂ FULL  
Grampeador Profissional Até  
100 Folhas + 1000 Grampos**R\$16<sup>79</sup>**

✂ FULL

Grampo 26/6 Gr.  
Galvanizado C/5

Copyright - 1999-2022 Eba.com.br LTDA

CNPJ nº 03.007.331/0001-41 / Av. das Nações Unidas, nº 3.003, Banfim, Osasco/SP - CEP 06233-903 - empresa do grupo Mercado Livre.

Baixe grátis o app do Mercado Livre!

Busca por produtos, marcas e muito mais.

Enviar para LUCIANA Rua Minas Gerais 1110

Você também pode gostar: grampeador sem grampo - grampeador

Voltar à lista Arte, Papelaria e Armarinho > Materiais Escolares > Comercial e Organização > Grampeadores

Compartilhar

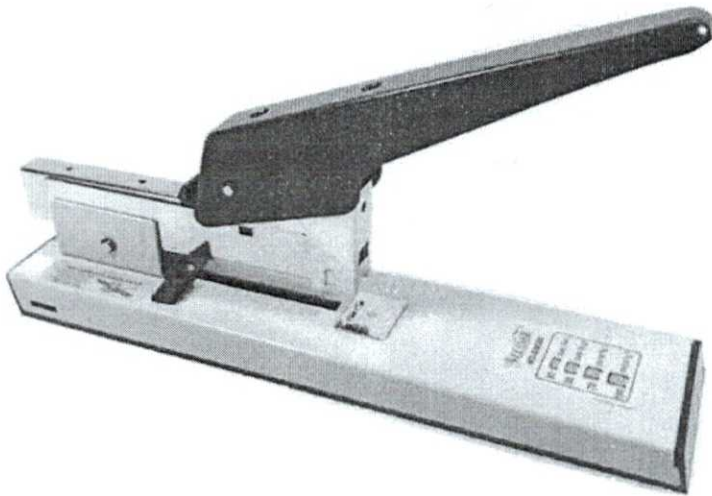

Novo | 9 vendidos

### Grampeador Profissional Grande 100 Folhas Gw390 Classe 01un

R\$ 100<sup>12</sup>  
em 12x R\$ 9<sup>73</sup>

Ver os meios de pagamento

Chegará grátis sexta-feira 1 de Comprando dentro das próximas 5 Ver mais formas de entrega

Retire grátis a partir de segunda em uma agência Mercado Livre Comprando dentro das próximas 5 Ver no mapa

Estoque disponível

Quantidade: 1 unidade (38) disp

Comprar agora

Adicionar ao carrinho

Devolução grátis. Você tem 30 dias de recebimento.

Compra Garantida, receba o produto esperando ou devolvemos o dinheiro!

Mercado Pontos. Você acumula 25

### Anúncios do vendedor



R\$ 73<sup>59</sup>

6x R\$ 12<sup>22</sup> sem juros  
Espirai Para Encadernação  
Cristal 17mm Para 100 Folhas



R\$ 45<sup>05</sup>

Espirai Para Encadernação  
Preto 17mm P/ 100 Folhas A4



R\$ 989<sup>84</sup>

10x R\$ 98<sup>84</sup> sem juros  
Frete grátis  
Kit Encadernadora Espiramatic  
+ 100 Capas + 100 Espireis

Ver mais anúncios do vendedor

### Características principais

Marca	Classe
Modelo	GW390

### Informações sobre o vendedor

Localização  
São Paulo, São Paulo

MercadoLíder Platinum  
É um dos melhores do site!

6140

Vendidos nos últimos 60 dias



Presta bom atendimento

É pro

Ver mais dados deste vendedor

Assine o nível 6 com 80% OFF!

## Descrição

### GRAMPEADOR PROFISSIONAL 100 FOLHAS GW390

O Grampeador Profissional 100 Folhas GW390 é um Grampeador Profissional, e é indicado para uso em escritórios, escolas, papelarias e gráficas onde o uso de grampeador profissional é constante. O Grampeador Profissional 100 Folhas GW390 Tem a capacidade de grampear até 100 folhas de papel sulfite 75g/m<sup>2</sup>

### BENEFÍCIOS DO O GRAMPEADOR PROFISSIONAL 100 FOLHAS GW390

O Grampeador Profissional 100 Folhas GW390 possui alta qualidade e eficiência. O Grampeador Profissional 100 Folhas GW390 é de grande potência e a relação custo beneficia é excelente. O Grampeador Profissional 100 Folhas GW390 É um produto de alta durabilidade com design moderno, fabricado dentro das normas de qualidade e segurança da ABNT- Associação Brasileira de Normas Técnicas, o que garante mais segurança e qualidade ao produto.

### GRAMPEADOR PROFISSIONAL GRANDE 100 FOLHAS CLASSE

Informações úteis sobre o Grampeador Profissional GW390 Classe 100 folhas

Produzido totalmente em aço com base e apoio plástico anatômico, o grampeador profissional GW390 Classe 100 folhas é essencial para quem precisa agilizar a organização de documentos gerais e grandes de até 100 folhas. A estrutura do grampeador profissional GW390 Classe 100 folhas é preparada com pintura eletrostática de alta resistência o que propicia muita qualidade ao produto e durabilidade.

O Grampeador Profissional é indicado para uso em escritórios, escolas, papelarias e gráficas onde o uso de grampeador profissional é constante. Tem a capacidade de grampear até 100 folhas de papel sulfite 75g/m<sup>2</sup>.

É importante escolher os grampos a serem utilizados no grampeador profissional. Estes grampos devem ser de boa qualidade, pois é fator determinante para o bom funcionamento do grampeador profissional para 100 folhas. Além disso, é interessante saber os grampos que são compatíveis com este grampeador:

Grampos 23/6 - 30 folhas;

Grampos 23/8 - até 50 folhas;

Grampos 23/10 - até 70 folhas;

Grampos 23/13 - até 100 folhas.

### CUIDADOS IMPORTANTES

- Antes de comprar um grampeador certifique-se do tipo e a quantidade de material que deseja grampear, além de avaliar bem a demanda gerada pelo serviço. Hoje, o segmento possui uma diversidade de modelos que permite escolher o grampeador que é mais adequado para você.

- A mesma regra vale para os grampos. Verifique se o modelo oferecido pela loja é compatível com o seu grampeador. São comuns os casos de pessoas que compram grampos inadequados e acabam colocando a culpa no grampeador ou no grampo devido à má escolha do material de reposição.

## Perguntas e respostas

### Qual informação você precisa?

Custo e prazo de envio

Devoluções grátis

Meios de pagamento

Garantia

Parcelado no boleto

### Pergunte ao vendedor

A oferta termina em 31 de março  
Sua assinatura anual de R\$ 9,90/m  
Disney+, Star+, milhares de descor  
compras e muito mais!

Assine o nível 6

### Devolução grátis

Você tem 30 dias a partir do recebimen  
produto para devolvê-lo, não importa o

Ver mais sobre devoluções

### Garantia

#### Compra Garantida com o Mercado

Receba o produto que está esperando. I  
devolvemos o seu dinheiro

#### Garantia do vendedor

Sem garantia

Saiba mais sobre garantia

### Meios de pagamento

#### Boleto parcelado em até 12x

#### Cartões de crédito

Pague em até 12x!

#### Cartões de débito

#### Pix

#### Boleto bancário

Conheça outros meios de pagamento

Está com dúvidas?

Estes atalhos ajudam você a encontrar o que busca

Escreva sua pergunta...

Perguntas

Não fizeram nenhuma pergunta ainda. Faça a primeira!

Anúncio #1770103

Produtos patrocinados Anuncie aqui

R\$106<sup>98</sup>

6x R\$ 17<sup>93</sup> sem juros  
Frete grátis

Grampeador Classe Gr4179 100 Folhas - (gw390) + Cx De

R\$130<sup>04</sup>

6x R\$ 21<sup>97</sup> sem juros  
Frete grátis

Capa Para Encadernação Preto A4+ Capa Cristal Line 200 Un

R\$150

6x R\$ 25 sem juros  
Frete grátis

Grampo P/ Grampeador 26/6 Galvanizado 20 Cx C/ 5000

R\$24<sup>99</sup>

~~R\$ FULL~~

Grampeador Profissional Reforçado Em Aço Preto 20

R\$50<sup>90</sup>

6x R\$ 8<sup>98</sup> sem ju  
1 Grampeador Di 50 Folhas + 1.00

Quem viu este produto também comprou

R\$129<sup>95</sup>

6x R\$ 21<sup>96</sup> sem juros  
Frete grátis ~~R\$ FULL~~

Grampeador Profissional Até 100 Folhas + 1000 Grampos

R\$106<sup>98</sup>

6x R\$ 17<sup>93</sup> sem juros  
Frete grátis

Grampeador Classe Gr4179 100 Folhas - (gw390) + Cx De

R\$109<sup>87</sup>

12x R\$ 10<sup>88</sup>  
Frete grátis

Grampeador Classe Gr4179 100 Folhas - (gw390) + Cx De

R\$78<sup>97</sup>

12x R\$ 7<sup>98</sup>

Grampeador Classe Gr4179 100 Folhas - (gw390) + Cx De

R\$92<sup>93</sup>

6x R\$ 15<sup>92</sup> sem ju  
Frete grátis

Grampeador Pro 100 Folhas Class

Copyright © 1999-2022 Ebaiza.com.br LTDA

CNPJ nº 03.007.331/0001-41 / Av. das Nações Unidas, nº 3.003, Bonfim, Osasco/SP - CEP 06233-903 - empresa do grupo Mercado Livre.

Baixe grátis o app do Mercado Livre!

Busca por produtos, marcas e muito mais

Enviar para LUCIANA Rua Minas Gerais 1110

Você também pode gostar: grampeador madeira - grampeadores tapeceiro

Voltar à lista Ferramentas > Ferramentas Manuais > Fixação > Grampeadores e Pinadores

Compartilhar



Novo | 39 vendidos

### Grampeador Profissional Premium 106 Rocama 8

★★★★ 6 opiniões

R\$ 135<sup>79</sup>

em 12x R\$ 13<sup>20</sup>

Ver os meios de pagamento

📦 Chegará grátis terça-feira  
Ver mais formas de entrega

🏠 Retire grátis a partir de segunda em uma agência Mercado Livre.  
Ver no mapa

Último disponível!

Comprar agora

Adicionar ao carrinho

↩️ Devolução grátis. Você tem 30 dias data de recebimento.

🛡️ Compra Garantida, receba o produto esperando ou devolvemos o dinheiro.

🏆 Mercado Pontos. Você acumula 33

### Anúncios do vendedor



R\$99<sup>95</sup>

6x R\$ 16<sup>50</sup> sem juros

Frete grátis

Assento Sanitário Quadrado Herc Almofadado Premium



R\$77<sup>90</sup>

12x R\$ 7<sup>97</sup>

Tampa Assento Sanitário Herc Almofadado Premium Thema



R\$109<sup>95</sup>

12x R\$ 10<sup>89</sup>

Frete grátis

Disco Corte Inox 4 1/2 X 1,0mm Heavy Duty Caixa 50 Peças

50 Peças

Ver mais anúncios do vendedor

### Informações sobre o vendedor

📍 Localização  
São Ludgero, Santa Catarina

🏆 MercadoLider Platinum  
É um dos melhores do site!

1475

Vendas nos últimos 60 dias



Presta bom atendimento

E pro

Ver mais dados deste vendedor

### Características principais

Marca Rocama

Modelo 106

Pronto! Suas perguntas foram resolvidas.

FECHAR

Assine o nível 6 com 80% OFF!

A oferta termina em 31 de março  
Sua assinatura anual de R\$ 9,90/m Disney+, Start+, milhares de descontos compras e muito mais!

Outras características

Tamanhos dos grampos: 106/4 106/6 106/8

Inclui grampos: Não

Inclui pregos: Não

Assine o nível 6

Descrição

O Grampeador Premium 106 Rocama 8 tem aplicação em:

Tapeçaria

Fixação Forros, Telas (mosquiteiros)

Fixação Cartazes (escolas, supermercados, etc)

Serigrafia

Marcenaria

Vitrinismo

Hobby

Cartonagem

Embalagem (agricultura, etiquetas de identificação de embalagem)

Decoração (festas infantil, eventos sociais)

Utiliza grampos Rocama: 106/4 - 106/6 - 106/8

Devolução grátis

Você tem 30 dias a partir do recebimen produto para devolvê-lo, não importa o

Ver mais sobre devoluções

Garantia

Compra Garantida com o Mercado

Receba o produto que está esperando. Se não gostar, devolvemos o seu dinheiro

Saiba mais sobre garantia

Meios de pagamento

Boleto parcelado em até 12x

Cartões de crédito

Pague em até 12x!

Cartões de débito

Pix

Boleto bancário

Conheça outros meios de pagamento

Perguntas e respostas

Qual informação você precisa?

Custo e prazo de envio

Devoluções grátis

Meios de pagamento

Garantia

Parcelado no boleto

Esta com dúvidas? Estes avisos ajudarão você a encontrar o que busca

Pergunte ao vendedor

Escreva sua pergunta...

Perguntar

Últimas perguntas feitas

Vc somente a peça empurrador de grampo?

Bom dia, vendemos somente o grampeador completo. Atenciosamente, Comercio das Ferramentas! 21/04/2021

Vcs tem prampo 106/6

Pronto! Seus preferências foram salvas.

FECHAR



Bom dia, Segue link: [https://produto.mercadolivre.com.br/MLB-1618080631-grampo-galvanizado-rocama-1066-caixa-3500-grampos-\\_JM](https://produto.mercadolivre.com.br/MLB-1618080631-grampo-galvanizado-rocama-1066-caixa-3500-grampos-_JM) 15/04/2021

Olá. Esse grampeador é de plástico ou metal?

↳ Bom dia. A parte preta de plástico. Atenciosamente. Comércio das Ferramentas! 05/03/2021

Bom dia, Amigo. Por acaso você tem o grampeador que utiliza os grampos 80/14? Aguardo

↳ Bom dia, Não temos. Atenciosamente. Comercio das Ferramentas! 11/08/2020

### Opiniões sobre o produto

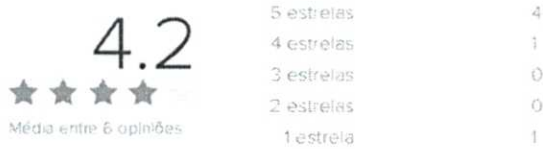

Todos

Positivas

Negativas



#### Excelente

Grampeador até agora excelente, estava usando outro e passando raiva, mas esse grampeador da rocama me atendeu muito bem, só uma observação : os grampos também tem que ser da rocama, senão ele sai dois grampos por vez.

👍 1    🗨️ 0



#### Muito ruim

Não está funcionando corretamente. Os grampos não são expelidos, mesmo usando grampos da própria rocama.

👍 0    🗨️ 0



#### Muito bom produto.

Produto de boa qualidade e bom acabamento.

👍 0    🗨️ 0

[Ver todas as opiniões](#)

Anúncio #1616846

### Produtos patrocinados [Anuncie aqui](#)

Pronto! Suas preferências foram salvas.

FECHAR

25/03/2022 09:15

Grampeador Profissional Premium 106 Rocama 8 | Frete grátis

000232

R\$53<sup>44</sup>

Grampeador Profissional  
P/madeira Tapeçaria + 1050

R\$131<sup>20</sup>

6x R\$ 21<sup>87</sup> sem juros  
Frete grátis **✳ FULL**  
Grampeador Tapeceiro Madeira  
C/600 Grampos E Maleta

R\$111

6x R\$ 18<sup>90</sup> sem juros  
Frete grátis  
Grampeador Tapeceiro Madeira  
Profissional + Maleta + Grampos

R\$166<sup>90</sup>

6x R\$ 27<sup>82</sup> sem juros  
Frete grátis  
Grampeador Rocama Premium  
106 Original C/01 Caixa Grampo

R\$49<sup>99</sup>

Kit Grampeador  
Sofa C/ 1000 Gre

Quem viu este produto também comprou

R\$44<sup>91</sup> 10% OFF

**✳ FULL**

Grampeador Tapeceiro Alta  
Pressão Prof. Maleta 500

R\$143

12x R\$ 13<sup>90</sup>

Frete grátis **✳ FULL**

Grampeador Premium E Caixa  
De Grampo Rocama 106

R\$169<sup>22</sup>

6x R\$ 28<sup>20</sup> sem juros

Frete grátis **✳ FULL**

Grampeador Tapeceiro  
Artesanato Rocama 106r + 3500

R\$119<sup>97</sup>

12x R\$ 11<sup>66</sup>

Frete grátis

Grampeador Rocama Premium  
106 Tapeçaria Marcenaria

R\$58<sup>45</sup>

6x R\$ 9<sup>74</sup> sem ju

**✳ FULL**

Grampeador Tap  
Pressao 409029

Copyright © 1999-2022 Ebazar.com.br LTDA.

CNPJ n.º 03.007.331/0001-41 / Av. das Nações Unidas, nº 3.003, Bonfim, Osasco/SP - CEP 06233-503 - empresa do grupo Mercado Livre.

Baixe grátis o app do Mercado Livre!

Por favor, suas preferências foram salvas.

FECHAR

25/03/2022 09:17

Grampo p/grampeador 23/10 galvanizado Easy Office CX 5000 UN - Suprimentos para Escritório - Kalunga

Digite aqui sua busca

Escritório

[> Suprimentos para Escritório](#) > [Grampos para Grampeadores](#) > [Grampos p/Grampeadores 23/10](#)

## Grampo p/grampeador 23/10 galvanizado Easy Office CX 5000 UN

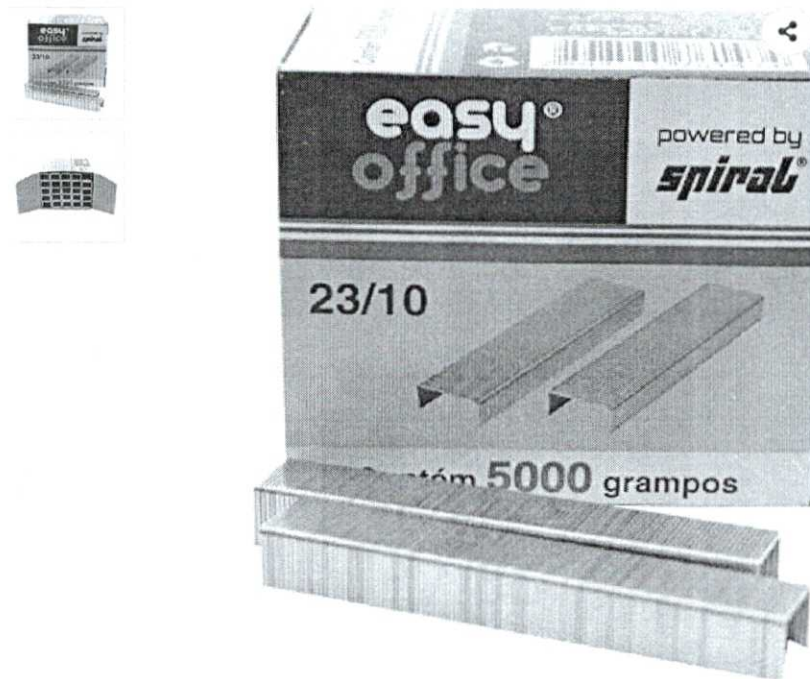
Código: 377074 | Mais produtos [Easy Office](#) | [Ver informações do produto](#) | (0 Avaliações) ★★★★★**R\$ 34,90**

Qtde:

1

[Comprar](#)[Assine e programe sua recorrência »](#)

CEP: 85760-000

[alterar](#)

R. Espírito Santo - Centro - Capanema - PR

Receba em até **7 dias úteis\*****R\$ 8,01**Retire na loja em até **2 horas\*****Grátis**

Consultar estoque em loja física

[Escolha uma loja para verificar a disponibilidade](#)

»

### ☰ Descrição

#### Características do Produto

- Grampo galvanizado para grampeador

#### Tamanho

- 23/10

#### Embalagem

- 5000 unidades

#### ★ Avaliação do produto

### Você comprou este produto na Kalunga?

Compartilhe sua opinião com a gente.

[Avaliar o produto](#)

25/03/2022 09:17

Grampo p/grampeador 23/10 galvanizado Easy Office CX 5000 UN - Suprimentos para Escritório - Kalunga

**Institucional**

[Sobre a Kalunga](#)  
[Lojas Kalunga](#)  
[Trabalhe Conosco](#)  
[Fale Conosco](#)  
[Mapa do Site](#)  
[Serviços Kalunga](#)  
[Kalunga Copy&Print](#)  
[Assessoria de Imprensa](#)

**Dúvidas**

[Como funciona a loja](#)  
[Dúvidas sobre cadastro](#)  
[Preços e pagamento na loja virtual](#)  
[Acompanhamento, alteração e entrega dos pedidos](#)  
[Devolução e troca](#)  
[Segurança](#)  
[Nota Fiscal Eletrônica](#)  
[Produtos por Download](#)  
[Política de Privacidade](#)

**Redes Sociais**

[Instagram](#)  
[Facebook](#)  
[Twitter](#)  
[Blog Kalunga](#)  
[TikTok](#)  
[Youtube](#)  
[LinkedIn](#)

**Formas de Pagamento**

**Cartões de crédito:** [Visa](#),  
[MasterCard](#), [Diners Club](#), [Hiper](#),  
[American Express](#) e [Elo](#)

**Boleto Bancário, PIX e Pagamento Faturado**

**Débito Online:** [Itaú](#), [Banco do Brasil](#) e [Visa Electron](#)

**Certificados e Segurança**

[Certisign](#) [Norton](#) [Reclame Aqui](#) [eBit](#)

Os preços, promoções, condições de pagamento, frete e estoque são válidos apenas para compras pelo site. No caso de diferença de preço no site, o valor válido é o do carrinho de compras. Não abrimos embalagens.

Kalunga SA - CNPJ: 43.283.811/0001-50 - Endereço: Rua da Mooca, 766 - São Paulo - SP - CEP: 03104-000

Digite aqui sua busca

Escritório

[🏠](#) > [Suprimentos para Escritório](#) > [Grampos para Grampeadores](#) > [Grampos p/Grampeadores Enak](#)

## Grampo p/grampeador enak 23/13 galvanizado Spiral Grampos CX 5000 UN

Código: 377066 | [Mais produtos Spiral Grampos](#) | [Ver informações do produto](#) | (0 Avaliações) ★★★★★

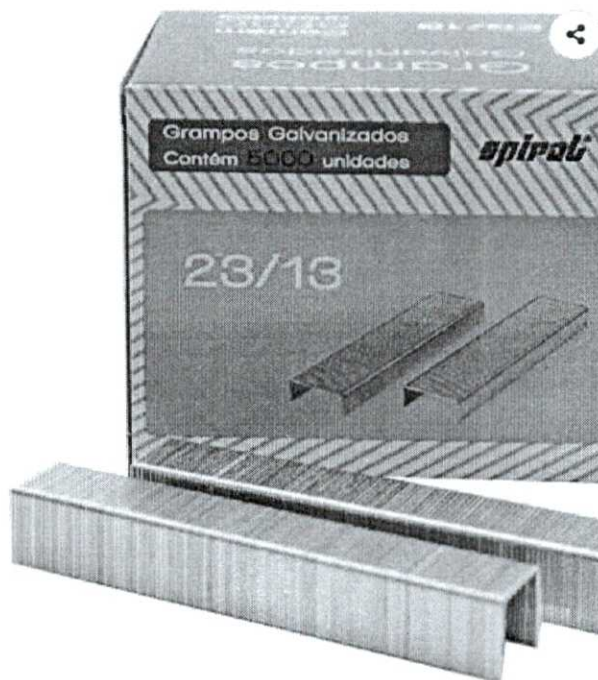

**R\$ 36,40**

Qtde: 1

[Assine e programe sua recorrência »](#)

CEP: 85760-000 [alterar](#)  
R. Espírito Santo - Centro - Capanema - PR

Receba em até 8 dias úteis\* **R\$ 8,12**

Retire na loja em até 2 horas\* **Grátis**

Consultar estoque em loja física  
[Escolha uma loja para verificar a disponibilidade](#)

»

### ☰ Descrição

#### Características do Produto

- Grampos galvanizados
- Grampos de zinco
- Armazenar em local seco
- Pontas cortantes

#### Tamanho

- 23/13

#### Embalagem

- 5000 unidades

#### ★ Avaliação do produto

Você comprou este produto na Kalunga?

**Institucional**

[Sobre a Kalunga](#)  
[Lojas Kalunga](#)  
[Trabalhe Conosco](#)  
[Fale Conosco](#)  
[Mapa do Site](#)  
[Serviços Kalunga](#)  
[Kalunga Copy&Print](#)  
[Assessoria de Imprensa](#)

**Dúvidas**

[Como funciona a loja](#)  
[Dúvidas sobre cadastro](#)  
[Preços e pagamento na loja virtual](#)  
[Acompanhamento, alteração e entrega dos pedidos](#)  
[Devolução e troca](#)  
[Segurança](#)  
[Nota Fiscal Eletrônica](#)  
[Produtos por Download](#)  
[Política de Privacidade](#)

**Redes Sociais**

[Instagram](#)  
[Facebook](#)  
[Twitter](#)  
[Blog Kalunga](#)  
[TikTok](#)  
[Youtube](#)  
[Linkedin](#)

**Formas de Pagamento**

**Cartões de crédito:** [Visa](#),  
[MasterCard](#), [Diners Club](#), [Hiper](#),  
[American Express](#) e [Elo](#)  
**Boleto Bancário, PIX e  
Pagamento Faturado**  
**Débito Online:** [Itaú](#), [Banco do  
Brasil](#) e [Visa Electron](#)

**Certificados e Segurança**

[Certisign](#) [Norton](#) [Reclame Aqui](#) [eBit](#)

Os preços, promoções, condições de pagamento, frete e estoque são válidos apenas para compras pelo site. No caso de diferença de preço no site, o valor válido é o do carrinho de compras. Não abrimos embalagens.

Kalunga SA - CNPJ: 43.283.811/0001-50 - Endereço: Rua da Mooca, 766 - São Paulo - SP - CEP: 03104-000

Digite aqui sua busca

Escritório

[🏠 > Suprimentos para Escritório](#) > [Grampos para Grampeadores](#) > [Grampos p/Grampeadores Rocama](#)

## Grupo p/grampeador rocama 106/6 galvanizado Spiral Grampos CX 3500 UN

Código: 377071 | [Mais produtos Spiral Grampos](#) | [Ver informações do produto](#) | (0 Avaliações) ★★★★★

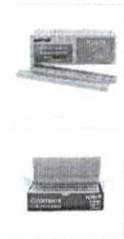

**R\$ 19,90**

Qtde:

1

Comprar

[Assine e programe sua recorrência »](#)

**CEP: 85760-000**

[alterar](#)

R. Espírito Santo - Centro - Capanema - PR

Receba em até **7 dias úteis\***

**R\$ 7,97**

Retire na loja em até **2 horas\***

**Grátis**

Consultar estoque em loja física

[Escolha uma loja para verificar a disponibilidade](#)

»

### ☰ Descrição

#### Características do Produto

- Grampos galvanizados
- Grampos de zinco
- Armazenar em local seco
- Pontas cortantes

#### Tamanho

- 106/6

#### Embalagem

- 3500 unidades

#### ★ Avaliação do produto

Você comprou este produto na Kalunga?

**Institucional**

[Sobre a Kalunga](#)  
[Lojas Kalunga](#)  
[Trabalhe Conosco](#)  
[Fale Conosco](#)  
[Mapa do Site](#)  
[Serviços Kalunga](#)  
[Kalunga Copy&Print](#)  
[Assessoria de Imprensa](#)

**Dúvidas**

[Como funciona a loja](#)  
[Dúvidas sobre cadastro](#)  
[Preços e pagamento na loja virtual](#)  
[Acompanhamento, alteração e entrega dos pedidos](#)  
[Devolução e troca](#)  
[Segurança](#)  
[Nota Fiscal Eletrônica](#)  
[Produtos por Download](#)  
[Política de Privacidade](#)

**Redes Sociais**

[Instagram](#)  
[Facebook](#)  
[Twitter](#)  
[Blog Kalunga](#)  
[TikTok](#)  
[Youtube](#)  
[Linkedin](#)

**Formas de Pagamento**

**Cartões de crédito:** [Visa](#),  
[MasterCard](#), [Diners Club](#), [Hiper](#),  
[American Express](#) e [Elo](#)  
**Boleto Bancário, PIX e Pagamento Faturado**  
**Débito Online:** [Itaú](#), [Banco do Brasil](#) e [Visa Electron](#)

**Certificados e Segurança**

[Certisign](#) [Norton](#) [Reclame Aqui](#) [eBit](#)

Os preços, promoções, condições de pagamento, frete e estoque são válidos apenas para compras pelo site. No caso de diferença de preço no site, o valor válido é o do carrinho de compras. Não abrimos embalagens.

Kalunga SA - CNPJ: 43.283.811/0001-50 - Endereço: Rua da Mooca, 766 - São Paulo - SP - CEP: 03104-000



Digite aqui sua busca

Escritório

[> Suprimentos para Escritório](#) > [Grampos para Grampeadores](#) > [Grampos p/Grampeadores Rocama](#)

## Grampo p/grampeador rocama 106/8 galvanizado Spiral Grampos CX 2500 UN

Código: 377072 | [Mais produtos Spiral Grampos](#) | [Ver informações do produto](#) | (1 Avaliação) ★★★★★



R\$ 19,90

Qtde:

1

Comprar

[Assine e programe sua recorrência »](#)

CEP: 85760-000

[alterar](#)

R. Espírito Santo - Centro - Capanema - PR

Receba em até 7 dias úteis\*

R\$ 7,97

Retire na loja em até 2 horas\*

Grátis

Consultar estoque em loja física

[Escolha uma loja para verificar a disponibilidade](#)

»

### ☰ Descrição

#### Características do Produto

- Grampos galvanizados
- Grampos de zinco
- Armazenar em local seco
- Pontas cortantes

#### Tamanho

- 106/8

#### Embalagem

- 2500 unidades

#### ★ Avaliação do produto

★★★★★

5,0 de 5 estrelas

1 avaliação

000240

25/03/2022 09:16

Grupo p/grampeador rocama 106/8 galvanizado Spiral Grampos CX 2500 UN - Suprimentos para Escritório - Kalunga

## Você comprou este produto na Kalunga?

Compartilhe sua opinião com a gente.

Avaliar o produto

### Confira as opiniões dos clientes sobre este produto

★★★★★

#### Exatamente como na descrição

Tudo perfeito, chegou dentro do prazo, muito bem embalado. Não tenho do que reclamar. Primeira compra aqui na Kalunga, mas estou 100% satisfeita.

Iris Keyllane Barros da Silva

13/06/2020

Esta avaliação foi útil?

**Sim 2** | **Não 0**

#### Institucional

[Sobre a Kalunga](#)  
[Lojas Kalunga](#)  
[Trabalhe Conosco](#)  
[Fale Conosco](#)  
[Mapa do Site](#)  
[Serviços Kalunga](#)  
[Kalunga Copy&Print](#)  
[Assessoria de Imprensa](#)

#### Dúvidas

[Como funciona a loja](#)  
[Dúvidas sobre cadastro](#)  
[Preços e pagamento na loja virtual](#)  
[Acompanhamento, alteração e entrega dos pedidos](#)  
[Devolução e troca](#)  
[Segurança](#)  
[Nota Fiscal Eletrônica](#)  
[Produtos por Download](#)  
[Política de Privacidade](#)

#### Redes Sociais

[Instagram](#)  
[Facebook](#)  
[Twitter](#)  
[Blog Kalunga](#)  
[TikTok](#)  
[Youtube](#)  
[LinkedIn](#)

#### Formas de Pagamento

**Cartões de crédito:** [Visa](#),  
[MasterCard](#), [Diners Club](#), [Hiper](#),  
[American Express](#) e [Elo](#)  
**Boleto Bancário, PIX e Pagamento Faturado**  
**Débito Online:** [Itaú](#), [Banco do Brasil](#) e [Visa Electron](#)

#### Certificados e Segurança

[Certisign](#) [Norton](#) [Reclame Aqui](#) [eBit](#)

Os preços, promoções, condições de pagamento, frete e estoque são válidos apenas para compras pelo site. No caso de diferença de preço no site, o valor válido é o do carrinho de compras. Não abrimos embalagens.

Kalunga SA - CNPJ: 43.283.811/0001-50 - Endereço: Rua da Mooca, 766 - São Paulo - SP - CEP: 03104-000



O que procura ?

- Entrar
- Carrinho
- Finalizar Compra
- Páscoa



- Apliques+
- Artesanato+
- Acessórios de Cabelo+
- Biscuit+
- Fitas+
- Ferramentas+
- MDFs+
- Pedrarias+
- Tintas e Colas+

- PÁSCOA
- APLIQUES
- ARTESANATO
- ACESSÓRIOS DE CABELO
- BISCUIT
- FITAS
- FERRAMENTAS
- MDFS
- PEDRARIAS
- TINTAS E COLAS

- regorias
- scoa
- liques
- esivos
- tões
- borachados
- xas
- igente
- ístico
- cido
- esinato
- ame
- zolas e Bolas
- rbantes
- stidor
- rdões
- etinado
- podão
- cerado
- italizado
- o Francisco
- inçado
- sticos e Outros
- chimento
- A'S
- ires e Pistilos
- tilos
- rizinha Frisada
- r de Eva
- cocó
- lão
- tter
- ã
- por
- stex
- has/Fios/Lãs
- ha Encerada
- a e Anne
- stura Reta
- 's
- ha Pingouin

ncesa E Princesinha  
cone  
nita  
ro móvel  
nas  
mpom  
nda  
inja  
egas  
nda De Naylor  
ssamanarias  
coias  
cidos  
itros  
essórios de Cabelo  
cos e Tiara  
endedores  
o de Pato  
endedor  
chinhas  
ços  
ia De Seda  
coco  
ray pra Cabelo  
.cuit  
issas  
se Acrilica  
rimbos  
rtadores  
tores e Rolos  
ecas  
ircadores  
itros  
as  
esivas  
et  
tim  
jar  
gresso  
ex  
a Plástica/Filho  
a Pompom  
a Sanding  
ex  
corada  
et  
ex  
rgurão  
zadas  
a  
rex  
gresso  
tal  
rgurão  
imbu  
vidade  
leção Decorativas  
leção Jeans  
leção Lisa  
leção Nature  
leção Poa

leção Sublimada  
leção Xadrez  
coradas  
va Coleção  
fetá  
al  
ramentas  
inetes E agulhas  
cate  
se de Corte  
aveiro  
rrentes  
radores  
litos  
tola de Cola Quente  
souras  
itros  
Ds  
ndeja  
chepo  
ixas  
versos  
rta Retrato  
drarias  
nta Plastica  
ras  
linhas  
rola  
rola Aljofre RL  
quelada  
cotes  
ia Perola  
esivas  
cotes  
itros  
rilicos  
nfete  
iborrachados  
lantejoulas  
nçangas e miçangão  
mente de Açaí  
ass  
itas e Colas  
xiliares para pintura  
las em Geral  
rantes  
icel  
itas  
rays

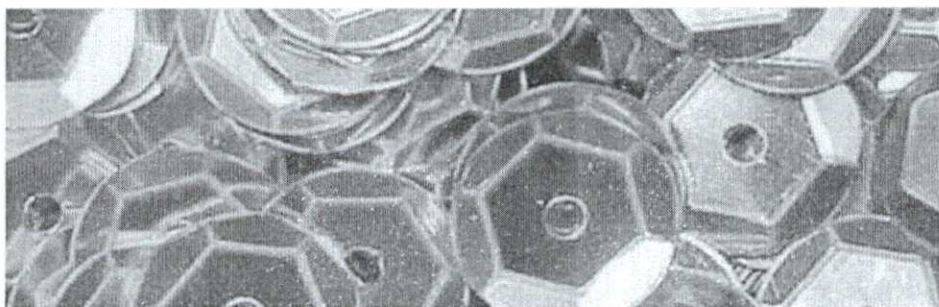

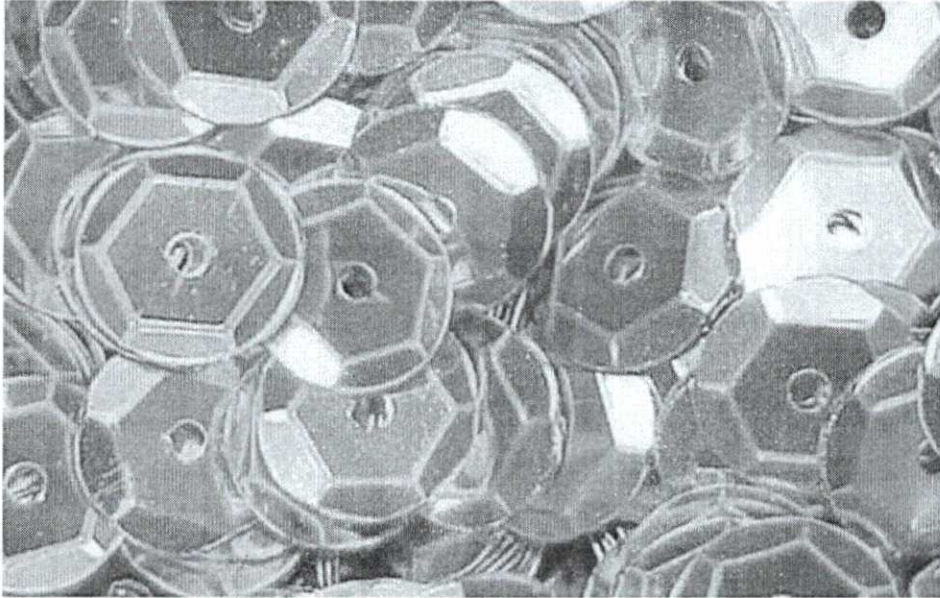

Clique na imagem acima para ver a foto ampliada

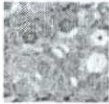

## Lantejoula 06 - Pacote com 1000 unidades - Azul Claro

Dê Sua Opinião Sobre o Produto

Tamanho 06  
Contém 1000 unidades  
Cores ilustrativas  
Com furo

**R\$1,90**

Quantidade:  +  
-

COMPRAR

Simule o frete

CALCULAR

03298 - PAC CONTRATO AG - Em média 14 dia(s) **R\$25,92**

03220 - SEDEX CONTRATO AG - Em média 9 dia(s) **R\$53,41**

O VALOR APARECE COMO R\$ 0,00 NO PEDIDO PORÉM O MOTOBOY É PAGO NO ATO DA ENTREGA PELO CLIENTE> Entrega via Moto Boy para Belo Horizonte será realizada sempre 1

dia após a compra consulte taxa de entrega antes de finalizar o pedido através do telefone (31)-32124812

R\$0,00

### Informação Adicional

Cor	Não
Tamanho	Não

### Queremos saber sua opinião

COMO VOCÊ AVALIA ESTE PRODUTO? \*

Nota



Nome e Sobrenome\*

Título\*

Comentário\*

IMAGINA SÓ RECEBER AS MELHORES OFERTAS DE BANDEJA



POR EMAIL. BOM, NÉ?

Digite seu email aqui 

### INSTITUCIONAL

- Quem somos
- Como Comprar
- Políticas de compra
- Fale conosco

### ATENDIMENTO POR TELEFONE (31) 3212-4812

Segunda a sexta de 09:00 às 18:00hs.  
Sábado de 09:00 às 13:30 hs. Vamos nos  
conhecer melhor?



### MINHA CONTA

- Login/Cadastre-se
- Finalizar Compra
- Meus Favoritos
- Meus Pedidos

### FORMAS DE ENVIO



### FORMAS DE PAGAMENTO



### COMPRA SEGURA



Partilhar

Razão Social Artesanatos Bibelô Eireli - Endereço:Rua São Paulo, 656 loja C-2 - Centro - Belo Horizonte - MG -  
CNPJ:31.095.761/0001-06  
© 2017 Todos dos direitos reservados.





Busca por produtos, marcas e muito mais...

Enviar para LUCIANA Rua Minas Gerais 1110

Voltar à lista Indústria e Comércio > Equipamento para Comércio > Cobrança e Controle > Molha Dedos

Compartilhar



Novo 135 vendidos

### Molha Dedo Esponja Pla: Pacote Com 12 Unid Cav

Mais Vendido: 8º em Molha Dedos

R\$ 29<sup>90</sup>  
em 6x R\$ 5<sup>64</sup>

Ver os meios de pagamento

Chegará terça-feira por R\$ 24-  
**FULL** ✓

Comprando dentro das próximas 3 horas, você recebe o benefício Mercado Pontos. Ver mais formas de entrega.

Retire a partir de terça-feira em agência Mercado Livre por R\$ 24-  
Ver no mapa

Cor: Preto

Estoque disponível

Quantidade: 1 unidade (2 disponíveis)

Comprar agora

Adicionar ao carrinho

Devolução grátis. Você tem 30 dias de garantia.

Compra Garantida, receba o produto esperando ou devolvemos o dinheiro.

Mercado Pontos. Você acumula 7 pontos.

#### Anúncios do vendedor



R\$ 119  
12x R\$ 11<sup>90</sup>  
Frete grátis  
100 Pasta Em L Plastica Protetor Documento A4



R\$ 36<sup>50</sup>  
**FULL**  
10 Pasta Plastica Com Elastico Oficio Transparente Cristal



R\$ 69<sup>90</sup>  
12x R\$ 6<sup>70</sup>  
**FULL**  
Pasta C/elastico Oficio 55mm Cristal, Pacote C/10 Unid

Ver mais anúncios do vendedor

#### Características principais

Marca	Cavia
Modelo	CA263
Unidades por embalagem	12

#### Informações sobre o vendedor

MercadoLider Platinum  
É um dos melhores do site!

5382

Vendas nos últimos 60 dias



Presta bom atendimento

E pro...

Ver mais dados deste vendedor

Assine o nível 6 com 80% OFF!

A oferta termina em 31 de março

## Outras características

Formato do molha dedos: redondo

Peso da unidade: 10 g

Sua assinatura anual de R\$ 9,90/m Disney+, Star+, milhares de descontos em compras e muito mais!

Assine o nível 6

## Descrição

Especificações Técnicas:

Dimensões: 80 x 80 x 20 mm

Base: Plástico reciclável e Espuma

Cor: Preto/Cinza claro

Peso: 0,010 kg

Código de barras: 7898350670195

Classificação fiscal: 8305.90.00

## Devolução grátis

Voce tem 30 dias a partir do recebimento do produto para devolvê-lo, não importa o estado.

Ver mais sobre devoluções

## Garantia

## Compra Garantida com o Mercado

Receba o produto que está esperando e se não estiver satisfeito, devolvemos o seu dinheiro.

## Garantia do vendedor

Sem garantia

Saiba mais sobre garantia

## Perguntas e respostas

## Qual informação você precisa?

Custo e prazo de envio

Devoluções grátis

Meios de pagamento

Garantia

Parcelado no boleto

Esta com dúvidas?

Estes artigos ajudarão você a encontrar o que precisa

to

## Pergunte ao vendedor

Escreva sua pergunta...

Perguntar

## Boleto parcelado em até 12x

## Cartões de crédito

Pague em até 6x!

## Cartões de débito

## Pix

## Boleto bancário

Conheça outros meios de pagamento

## Últimas perguntas feitas

Boa tarde, vcs emitem nf?

Boa tarde! Sim, vai com nota fiscal. 07/01/2022

Olá voce tem só as esponjas?

Boa tarde! Não temos. 17/12/2021

A espuma é lavável

Bom dia! Sim, é lavável. 10/05/2021

Boa tarde o molha dedo vc não tem kit menor de quantidade.

Boa tarde! Não temos. Somente com 12 unidades. 03/05/2021

Vocês vendem o liquido que aplica no molha dedo?

Bom dia! Não temos. 19/01/2021

Bom dia Como funciona essa com espuma tem que molhar?

Bom dia! Exatamente, é só colocar água. 13/01/2021

Bom dia!! emitem nota fiscal??

Bom dia! Sim, vai com nota fiscal. 08/01/2021

Boa noite, já vem com o produto? Ou só a espuma?

Bom dia! Vai o conjunto (suporte + espuma) 02/12/2020

## Produtos patrocinados Anuncie

R\$ 810

12x R\$78<sup>72</sup>Frete grátis **5 FULL**

Chuveiro Lava Olhos D+ Emergência Com Frete

R\$ 745

12x R\$72<sup>6</sup>

Chuveiro Lava-olhos D+ Emergência / Chuveiro

25/03/2022 09:24

Molha Dedo Esponja Plastica Pacote Com 12 Unid Cavia | MercadoLivre

Bom dia , gostaria de saber se vcs tem em estoque o produto ?

— Bom dia! Temos sim para envio imediato 08/09/2020

Ok obrigado vou comprar e retirar na segunda-feira

└ Ok, sem problemas. Muito obrigada! 31/07/2020

Ver todas as perguntas

R\$ 318

12x R\$ 30<sup>99</sup>Frete grátis ~~R\$ FULL~~Gaveta De Dinheiro Mu  
Eco2020 Preta Manual

R\$ 285

9x R\$ 31<sup>97</sup> sem jurosFrete grátis ~~R\$ FULL~~

Raspador De Cava

Compre em Tojas fora do Mercado

VIVER EMBALAGENS

ADFLDIST

Seio Grampo Para Fitas  
De Arquear Preta Pp...

R\$ 198

Frete grátis

Cola De Con  
Tekbond 1411

R\$ 415

Frete grátis

HD PECAS

ARRUDESTUF

Kit 30 Fitas Isolante  
Coloridas Antichama...

R\$ 165

Frete grátis

Plastico Filtr  
Estufa 150 M

R\$ 228

Frete grátis

Anuncie aqui | Crie seu Mercado 5

Anúncio #15351895

Produtos patrocinados Anuncie aqui

R\$ 810

12x R\$ 78<sup>79</sup>Frete grátis ~~R\$ FULL~~

R\$ 745

12x R\$ 72<sup>41</sup>R\$ 318<sup>89</sup>12x R\$ 30<sup>99</sup>Frete grátis ~~R\$ FULL~~

R\$ 285

9x R\$ 31<sup>97</sup> sem jurosFrete grátis ~~R\$ FULL~~R\$ 30<sup>51</sup> 15%6x R\$ 5<sup>99</sup> sem ju

25/03/2022 09:24

Molha Dedo Esponja Plastica Pacote Com 12 Unid Cavia | MercadoLivre

080250

Chuveiro Lava Olhos De  
Emergência Com Frete Grátis

Chuveiro Lava-olhos De  
Emergência / Chuveiro De

Gaveta De Dinheiro Multiforte  
Eco2020 Preta Manual

Raspador De Cana

Mapa Mundi Bar  
Laminado Grand

Quem viu este produto também comprou

R\$9<sup>89</sup>

~~R\$ FULL~~

Molhador De Dedo Em Pasta  
12g Original Kaz

R\$8<sup>20</sup>

Molha Dedo 12 Gramas Aqua  
Magic -radex

R\$23<sup>99</sup>

4x R\$ 6 sem juros

~~R\$ FULL~~

Molha Dedo Waleu 12 Gramas -  
Kit 3 Unidades

R\$9<sup>90</sup>

Molha Dedo Waleu 12 Gramas

R\$38<sup>60</sup>

Molha Dedo Em  
Unidades Radex

Copyright © 1999-2022 Ebazar.com.br LTDA

CNPJ n.º 03.007.331/0001-41 / Av. das Nações Unidas, nº 3.003, Bonfim, Osasco/SP - CEP 06233-903 - empresa do grupo Mercado Livre.

Baixe grátis o app do Mercado Livre!

Digite aqui sua busca

Papéis & Pastas

🏠 > [Papéis](#) > [Papel A4 Vergê](#) > [180\\_grs](#)

## Papel 180g 210x297 vergê branco Spiral - PT 50 FL

Código: 479742 | [Mais produtos Spiral](#) | [Ver informações do produto](#) | (12 Avaliações) ★★★★★

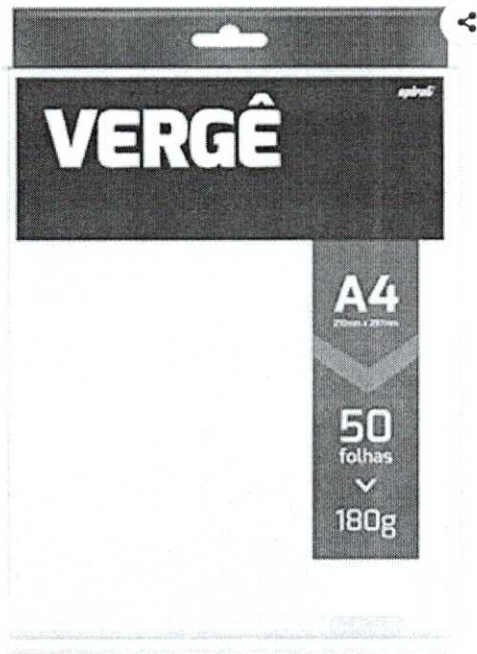

R\$ 16,20

Qtde:

1

[Comprar](#)

Selecione a cor:



[Assine e programe sua recorrência >>](#)

CEP: 85760-000

[alterar](#)

R. Espírito Santo - Centro - Capanema - PR

Receba em até **8 dias úteis\***

R\$ 7,97

Retire na loja em até **2 horas\***

Grátis

Consultar estoque em loja física

[Escolha uma loja para verificar a disponibilidade](#)

>>

### ☰ Descrição

#### Características do Produto

- O papel Vergê é um tipo de papel mais duro que o sulfite e mais macio e mais fino que a cartolina.
- Por ter uma textura levemente rugosa se torna ideal para desenhos feitos a lápis grafite ou colorido.

#### Embalagem

- Contém 50 folhas brancas
- Formato A4 (210 x 297)
- Gramatura 180g.

#### ★ Avaliação do produto

★★★★★

5,0 de 5 estrelas

12 avaliações

5 Estrelas

4 Estrelas

**Você comprou este produto na Kalunga?**

Compartilhe sua opinião com a gente.

Avaliar o produto

## Confira as opiniões dos clientes sobre este produto

★★★★★

**Ótimo produto**

Boa qualidade. Comprei para imprimir certificados e ficou ótimo.

**RENATA****04/01/2022**

Esta avaliação foi útil?

**[Sim 1](#) | [Não 0](#)**

★★★★★

**ótima qualidade**

ótima qualidade valor super bancana.

**Nilcemar Veiga Santos****23/11/2021**

Esta avaliação foi útil?

**[Sim 0](#) | [Não 0](#)**

★★★★★

**Ótimo papel**

Uso para trabalhos como cartões postais e convites.

**Luana Fracaro Cassanho****10/11/2021**

Esta avaliação foi útil?

**[Sim 1](#) | [Não 0](#)**

★★★★★

**Ótimo este produto.**

O papel vergê branco A4, ideal para certificando, não alterando em nada no conteúdo dos certificados. Super indico.

**Claudete Ap. Torres****07/08/2020**

Esta avaliação foi útil?

**[Sim 5](#) | [Não 0](#)**

★★★★★

**Ótimo produto**

Ótima qualidade do produto e rapidez na entrega.

**Elisângela Maria Silva****15/05/2020**

Esta avaliação foi útil?

**[Sim 1](#) | [Não 0](#)**

Ver mais avaliações ▾

**Institucional**

[Sobre a Kalunga](#)  
[Lojas Kalunga](#)  
[Trabalhe Conosco](#)  
[Fale Conosco](#)  
[Mapa do Site](#)  
[Serviços Kalunga](#)  
[Kalunga Copy&Print](#)  
[Assessoria de Imprensa](#)

**Dúvidas**

[Como funciona a loja](#)  
[Dúvidas sobre cadastro](#)  
[Preços e pagamento na loja virtual](#)  
[Acompanhamento, alteração e entrega dos pedidos](#)  
[Devolução e troca](#)  
[Segurança](#)  
[Nota Fiscal Eletrônica](#)  
[Produtos por Download](#)  
[Política de Privacidade](#)

**Redes Sociais**

[Instagram](#)  
[Facebook](#)  
[Twitter](#)  
[Blog Kalunga](#)  
[TikTok](#)  
[Youtube](#)  
[LinkedIn](#)

**Formas de Pagamento**

**Cartões de crédito:** Visa, MasterCard, Diners Club, Hiper, American Express e Elo  
**Boleto Bancário, PIX e Pagamento Faturado**  
**Débito Online:** Itaú, Banco do Brasil e Visa Electron

000253

25/03/2022 09:25

Papel 180g 210x297 vergê branco Spiral - PT 50 FL - Papéis - Kalunga

Os preços, promoções, condições de pagamento, frete e estoque são válidos apenas para compras pelo site. No caso de diferença de preço no site, o valor válido é o do carrinho de compras. Não abrimos embalagens.

Kalunga SA - CNPJ: 43.283.811/0001-50 - Endereço: Rua da Mooca, 766 - São Paulo - SP - CEP: 03104-000

Busca por produtos, marcas e mais...

Enviar para LUCIANA Rua Minas Gerais 1110

Você também pode gostar: pasta suspensa - pasta catalogo a4 - pasta a4 - pasta sanfonada - pasta arquivo - pasta l

Voltar à lista Arte, Papelaria e Armarinho > Materiais Escolares > Comercial e Organização > Fichários

Compartilhar

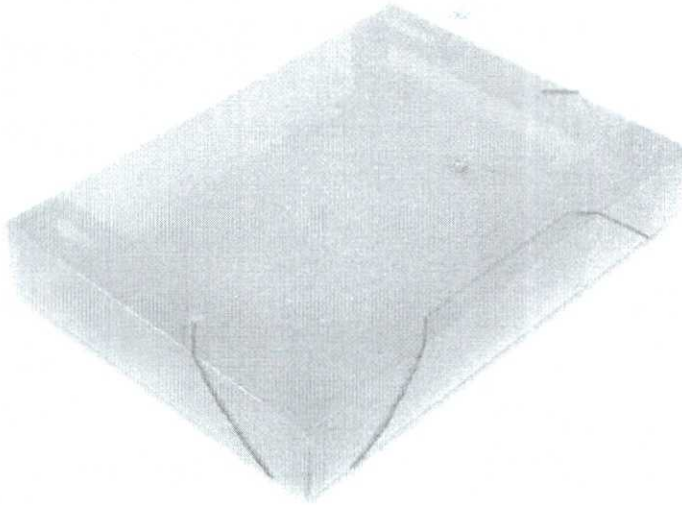

Novo 42 vendidos

### Pasta Plástica C/elastico Oficio 55mm Cristal Pct C/10 Unid

R\$ 69<sup>90</sup>

em 12x R\$ 6<sup>79</sup>

Ver os meios de pagamento

**📅** Chegará sexta-feira 1 de abril | R\$ 26<sup>37</sup> ~~R\$ 29<sup>70</sup>~~  
Comprando dentro das próximas 2  
Benefício Mercado Pontos  
Ver mais formas de entrega

**🏪** Retire entre quarta-feira e sexta de abril em uma agência Merc por R\$ 25<sup>02</sup> ~~R\$ 27<sup>00</sup>~~  
Benefício Mercado Pontos  
Ver no mapa

Estoque disponível

Quantidade: 1 unidade (246 disp.)

Comprar agora

Adicionar ao carrinho

**🛒** Monte um carrinho de itens com vendedor e economize no frete

**↶** Devolução grátis. Você tem 30 dias de garantia.

**🛡️** Compra Garantida, receba o produto esperando ou devolvemos o dinheiro.

**🏆** Mercado Pontos. Você acumula 17 pontos.

### Anúncios do vendedor



R\$69<sup>90</sup>

12x R\$ 6<sup>79</sup>

**🔗 FULL**

Pasta Plástica C/elastico Oficio 55mm Cristal Pct C/10 Unid



R\$31<sup>50</sup>

**🔗 FULL**

Fita Adesiva 12mm X 30m Durex Transparente 3m Pct

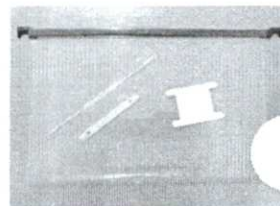

R\$46<sup>90</sup>

**🔗 FULL**

10 Pasta Suspensa Arquivo Plastica Cristal C/visor Etiqueta

Ver mais anúncios do vendedor

### Características principais

Este site usa cookies

Ao navegar no nosso site você aceita o uso de cookies para personalizar sua experiência de acordo com a Declaração de Privacidade

Entendi

Configurar cookies

### Informações sobre o vendedor

**📍** Localização  
São Paulo, São Paulo

**🏆** MercadoLider Platinum  
É um dos melhores do site!



Unidades por embalagem 10

Outras características

Tamanho das folhas: Ofício Com anéis: Não
Comprimento x Largura: 33,5 cm x 24,5 cm Espessura: 5,5 cm
Tipo de fichário: pasta com elastico Material: Plástico
É kit: Não

Descrição

Pasta c/elastico ofício 55mm cristal, marca Polibras, referencia 1607.
Medida: 245x55x335mm

Perguntas e respostas

Qual informação você precisa?

- Custo e prazo de envio
Devoluções grátis
Meios de pagamento
Garantia
Parcelado no boleto

Pergunte ao vendedor

Escreva sua pergunta...

Perguntar

Últimas perguntas feitas

- Boa noite. Gostaria de comprar um total de 100 pastas. Ou seja, 10kits. Prefiro as de 50mm de espessura, vocês trabalham com elas? Se sim quando ficaria 100 unidades? Caso só vendam 55mm, gostaria de desconto na compra de 100 unidades? Por quanto conseguiriam me fazer? Obrigado!
Bom dia! É para folhas A4?
Olá, preciso de 13 unidades. Teria como mandar o kit de 10 e + 3 avulsas? E aí qual seria o valor final? Obrigada

Assine o nível 6 com 80% OFF!

A oferta termina em 31 de março
Sua assinatura anual de R\$ 9,90/m
Disney+, Star+, milhares de descor
compras e muito mais!

Assine o nível 6

Devolução grátis

Você tem 30 dias a partir do recebimen
produto para devolvê-lo, não importa o
Ver mais sobre devoluções

Garantia

Esta com dúvidas?
Está esperando o produto?
Garantia do vendedor

- Sem garantia
Saiba mais sobre garantia

Meios de pagamento

- Boleto parcelado em até 12x
Cartões de crédito
Pague em até 12x!

Cartões de débito

Pix

Boleto bancário

Conheça outros meios de pagamento

Este site usa cookies

Ao navegar no nosso site você aceita o uso de cookies para personalizar a sua
experiência de acordo com a Declaração de Privacidade.

Entendi

Configurar cookies

**R\$17** 15% OFF  
 3x R\$ 5<sup>67</sup> sem juros  
 Pasta Aba Elastica Oficio 55mm  
 Cristal 1un Envio Imediato

**R\$140**  
 6x R\$ 23<sup>33</sup> sem juros  
 Frete grátis  
 Pasta Aba Elastica Oficio 55mm  
 Cristal 10un Envio Rápido

**R\$94<sup>99</sup>**  
 6x R\$ 15<sup>83</sup> sem juros  
 Frete grátis ~~R\$ FULL~~  
 Organizador Triplo Office Preto  
 Waleu

**R\$95**  
 6x R\$ 15<sup>83</sup> sem juros  
 Frete grátis ~~R\$ FULL~~  
 Pasta L Transparente A4 Acp  
 Com 100 Unidades Pct

**R\$15<sup>30</sup>** 15% OFF  
 3x R\$ 5<sup>10</sup> sem ju  
 Pasta Aba Elastic  
 Oficio 40mm Alt

Quem viu este produto também comprou

**R\$69<sup>90</sup>**  
 12x R\$ 6<sup>79</sup>  
~~R\$ FULL~~  
 Pasta C/elasticofício 55mm  
 Cristal, Pacote C/10 Unid

**R\$69<sup>90</sup>**  
 12x R\$ 6<sup>79</sup>  
~~R\$ FULL~~  
 Pasta Plastica C/elasticofício  
 55mm Cristal Pct C/10 Unid

**R\$49<sup>90</sup>**  
~~R\$ FULL~~  
 10 Pasta Plástica C/elasticofício  
 Oficio 18mm Cristal Transparent

**R\$49<sup>90</sup>**  
~~R\$ FULL~~  
 10 Pastas C/elasticofício Oficio 18mm  
 Transparente Cristal

**R\$59<sup>50</sup>**  
~~R\$ FULL~~  
 10 Pastas C/elasticofício  
 30mm Transpare

Copyright © 1999-2022 Ebazar.com.br LTDA  
 CNPJ nº 03.007.331/0001-41 / Av. das Nações Unidas, nº 3.003, Bonfim, Osasco/SP - CEP 06233-903 - empresa do grupo Mercado Livre.  
 Baixe grátis o app do Mercado Livre!

Este site usa cookies

Ao navegar no nosso site você aceita o uso de cookies para personalizar a sua  
 experiência de acordo com a Declaração de Privacidade

Entendi [Configurar cookies](#)

Q BUSCAR POR: pasta sanfonada

Enviar para LUCIANA Rua Minas Gerais 1110

Você também pode gostar: pasta a4 - pasta l - pasta sanfonada - pasta suspensa - pasta catalogo a4 - pasta arquivo

Voltar à lista Arte, Papelaria e Armário > Materiais Escolares > Comercial e Organização > Fichários

Compartilhar

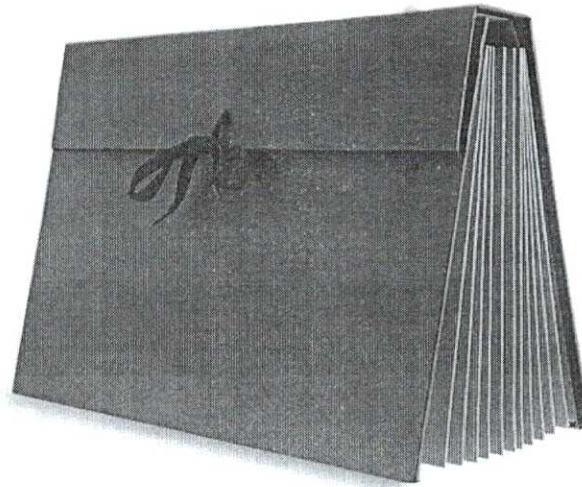
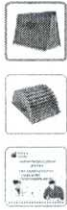

Novo 294 vendidos

### Pasta Sanfonada A4/ofício C/31 Divisórias Organizadora Dello

MAIS VENDIDO 4º em Fichários Dello

R\$ 74<sup>90</sup>

em 12x R\$ 7<sup>28</sup>

Ver os meios de pagamento

**📦** Chegará terça-feira por R\$ 26  
\*FULL  
Comprando dentro das próximas 3 horas  
Benefício Mercado Pontos  
Ver mais formas de entrega

**🏪** Retire a partir de terça-feira em qualquer agência Mercado Livre por R\$ 27<sup>90</sup>  
Benefício Mercado Pontos  
Ver no mapa

Estoque disponível

Quantidade: 1 unidade (11 disponíveis)

Comprar agora

Adicionar ao carrinho

- ↩️ Devolução grátis. Você tem 30 dias para devolver o produto.
- 🛡️ Compra Garantida, receba o produto esperado ou devolvemos o dinheiro.
- 🏪 Mercado Pontos. Você acumula 18 pontos.

### Anúncios do vendedor



R\$ 98<sup>99</sup>

12x R\$ 9<sup>62</sup>

Frete grátis \*FULL

Maleta Arquivo Cristal C/ 10 Pastas Suspensas Delloplast

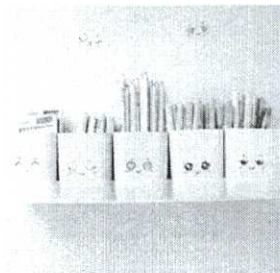

R\$ 32<sup>31</sup> 10% OFF

\*FULL

Organizador Infantil Lapis Caneta Porta Objetos Doçura

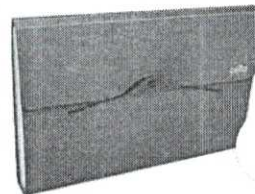

R\$ 35<sup>90</sup>

Pasta Sanfonada Plástica A4 12 Div Preto Dello Executiva

Ver mais anúncios do vendedor

### Características principais

Este site usa cookies

Ao navegar no nosso site você aceita o uso de cookies para personalizar sua experiência de acordo com a Declaração de Privacidade.

Entendi

Configurar cookies

### Informações sobre o vendedor

**🏪** MercadoLíder  
É um dos melhores do site!

994

Vendas nos últimos 60 dias



Presta bom atendimento

F

Unidades por embalagem

1

### Outras características

Tamanho das folhas: Ofício

Comprimento x Largura: 37 cm x 26 cm

Espessura: 55 mm

Tipo de fichário: Pasta Sanfonada

Material: Kraft/Percalux

A oferta termina em 31 de março  
Sua assinatura anual de R\$ 9,90/m  
Disney+, Star+, milhares de descobertas e muito mais!

Assine o nível 6

### Descrição

Pasta sanfonada

A pasta tem 31 divisórias para uso de folhas no tamanho A4.

Considerada a melhor pasta na hora de se organizar, a pasta sanfonada ajuda você a manter todo o processo de armazenar e encontrar seus papéis bastante simples.

São 31 divisórias, com identificação de A-Z e 1-31 impressa para você dividir seus papéis e documentos.

A pasta tem uma capa grossa, revestida em percalux, um ótimo material, bastante resistente e toda sua construção protege muito bem as folhas internas. O interior é feito em papel kraft também de ótima qualidade e bastante durável.

Peso: 1.53 kg

Dimensões: 370 x 55 x 260 mm;  
Ideal para folhas A4

### Devolução grátis

Você tem 30 dias a partir do recebimento do produto para devolvê-lo, não importa o motivo.

Ver mais sobre devoluções

### Garantia

#### Compra Garantida com o Mercado

Receba o produto que está esperando e devolvemos o seu dinheiro

#### Garantia do vendedor

Sem garantia

Saiba mais sobre garantia

### Meios de pagamento

Boleto parcelado em até 12x

#### Cartões de crédito

Pague em até 12x!

#### Cartões de débito

#### Pix

Está com dúvidas?  
Estes atalhos ajudam você a encontrar o que precisa

Conheça outros meios de pagamento

### Perguntas e respostas

#### Qual informação você precisa?

Custo e prazo de envio

Devoluções grátis

Meios de pagamento

Garantia

Parcelado no boleto

#### Pergunte ao vendedor

Escreva sua pergunta...

Perguntar

Tempo aproximado de resposta: 26 minutos

### Este site usa cookies

Ao navegar no nosso site você aceita o uso de cookies para personalizar sua experiência de acordo com a Declaração de Privacidade.

Entendi

Configurar cookies

Material interno é de boa qualidade e resistencia?

Boa tarde, Victor. O material é de ótima qualidade. As partes externas duras e texturizadas e a parte interna em um kraft qualidade premium. 31/12/2021

Oi boa tarde vc tem dessa pasta com a divisão em meses do ano?

Oi, Maria. Boa tarde. Não temos dividido dessa forma. Essa é dividida de A até Z. Temos um modelo na cor preta ou rosa que tem 12 divisórias e fica melhor pra dividir em meses do ano. Segue o link: Preto; https://produto.mercadolivre.com.br/MLB-2023010723-pasta-sanfonada-plastica-a4-12-div-preto-dello-executiva-\_JM Rosa; https://produto.mercadolivre.com.br/MLB-2023054552-pasta-sanfonada-plastica-a4-c-12-div-rosa-dello-executiva-\_JM 19/10/2021

Boa tarde Está pasta cabe 1 fl sulfite dobrada ao meio ou é tamanho A4?

Boa tarde, Mayara. A pasta é tamanho A4, cabe uma folha sulfite A4 inteira aberta. 14/10/2021

Anúncio #2023109

Produtos patrocinados Anuncie aqui

R\$116<sup>10</sup> 10% OFF

12x R\$ 11<sup>20</sup>

Frete grátis ~~Full~~

Pasta Sanfonada Kraft Oficio 1-31/az Croco (fecho Tic Tac)

R\$69<sup>90</sup>

12x R\$ 6<sup>79</sup>

~~Full~~

Pasta Sanfonada Duplicata A-z Com 31 Divisórias Dello

R\$38<sup>95</sup>

6x R\$ 6<sup>49</sup> sem juros

Pasta Cardápio A4 Couro Sintético Menu Incorporat 0601

R\$97

12x R\$ 9<sup>49</sup>

Frete grátis

Pasta Sanfonada Organizadora A4 31 Divisões Dac

R\$95

6x R\$ 15<sup>99</sup> sem ji

Frete grátis ~~Full~~

Pasta L Transpar Com 100 Unidada

Quem viu este produto também comprou

R\$69<sup>90</sup>

12x R\$ 6<sup>79</sup>

~~Full~~

Pasta Sanfonada Duplicata A-z Com 31 Divisórias Dello

R\$71

12x R\$ 6<sup>90</sup>

~~Full~~

Pasta Sanfonada Kraft Duplicata C/31 Divisóri A-z/1-31 Dello

R\$36<sup>50</sup>

~~Full~~

Pasta Sanfonada Plástica A4 12 Div Preto Dello Executiva

R\$116<sup>10</sup> 10% OFF

12x R\$ 11<sup>20</sup>

Frete grátis ~~Full~~

Pasta Sanfonada Kraft Oficio 1-31/az Croco (fecho Tic Tac)

R\$32<sup>99</sup>

6x R\$ 5<sup>99</sup> sem ju

~~Full~~

Pasta Sanfonada 12 Div Cristal A4

Este site usa cookies

Ao navegar no nosso site você aceita o uso de cookies para personalizar sua experiência de acordo com a Declaração de Privacidade.

Entendi

Configurar cookies



Busca produtos, marcas e muito mais...

Enviar para LUCIANA Rua Minas Gerais 1110

Você também pode gostar: furador - papel

Volter à lista Arte, Papelaria e Armarinho > Materiais Escolares > Comercial e Organização > Perfuradores

Compartilhar

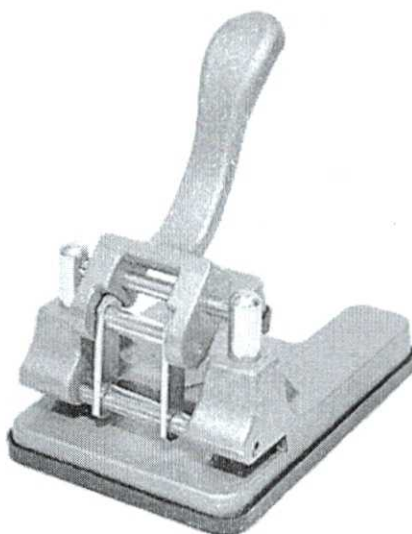

Novo 84 vendidos

### Perfurador De Papel Cav Ca101 2 Furos Para 60 Fc Ferro

R\$ 115

em 12x R\$ 11<sup>18</sup>

Ver os meios de pagamento

🚚 Chegará grátis terça-feira ⚡ Frete grátis  
Comprando dentro das próximas 3 horas  
Ver mais formas de entrega

🏪 Retire grátis a partir de terça-feira em uma agência Mercado Livre  
Ver no mapa

Cor: prata

Forma Da Perfuração: re...

Estoque disponível

Quantidade: 1 unidade ▾ (10 disponíveis)

Comprar agora

Adicionar ao carrinho

↩️ Devolução grátis. Você tem 30 dias para devolver o produto.

🛡️ Compra Garantida, receba o produto que você precisa.

🏆 Mercado Pontos. Você acumula 28 pontos.

### Anúncios do vendedor



R\$ 199

12x R\$ 19<sup>24</sup>

Frete grátis **Full**

Perfurador De Papel Em Metal Para 100 Fis Fr205 Adeck



R\$ 28<sup>90</sup>

**Full**

Perfurador De Papel 2 Furos P/20 / 22 Folhas Metal Furador



R\$ 229<sup>60</sup>

12x R\$ 22<sup>72</sup>

Frete grátis

Perfurador De Papel Cavia Ca123 2 Furos Para 100 Folhas

Ver mais anúncios do vendedor

### Características principais

Marca	Cavia
Modelo	CA101

### Informações sobre o vendedor

🏆 MercadoLíder Platinum  
É um dos melhores do site!

17131

Vendes nos últimos 60 dias



Presta bom atendimento

É pro...

Ver mais dados deste vendedor

Assine o nível 6 com 80% OFF!

## Outras características

Tamanho da perfuração: 6 mm

Quantidade de perfurações: 2

Capacidade máxima de folhas: 60

A oferta termina em 31 de março  
Sua assinatura anual de R\$ 9,90/m  
Disney+, Star+, milhares de descobertas  
compras e muito mais!

Assine o nível 6

## Descrição

## Especificações Técnicas:

Dimensões: 115 x 165 x 180 mm

Aberturas: 10mm

Capacidade de perfuração: 60 folhas

Distância entre furos: 80mm

Distância de margem: 8mm

Base e cabo: Ferro fundido

Base: Plástico reciclável

Pinos: Aço trefilado, temperado e zincado

Separadores: Transparentes

Cor: Cinza claro

Peso: 1,9 kg

Codigo de barras: 7898350671017

Classificação fiscal: 8472.90.40

## Devolução grátis

Você tem 30 dias a partir do recebimento  
do produto para devolvê-lo, não importa o  
motivo.

Ver mais sobre devoluções

## Garantia

## Compra Garantida com o Mercado

Receba o produto que está esperando ou  
devolvemos o seu dinheiro.

## Garantia do vendedor

Sem garantia

Saiba mais sobre garantia

## Meios de pagamento

Boleto parcelado em até 12x

## Perguntas e respostas

## Qual informação você precisa?

Custo e prazo de envio

Devoluções grátis

Meios de pagamento

Garantia

Parcelado no boleto

Está com dúvidas?

Estes atalhos ajudam você a encontrar o que busca

## Pergunte ao vendedor

Escreva sua pergunta...

Perguntar

## Cartões de débito

Pix

Boleto bancário

Conheça outros meios de pagamento

## Últimas perguntas feitas

Eu preciso de um q tenha abertura pra furar espessura de 2mm, vc tem? Pois na verdade preciso furar  
EVA de 2mm. Preciso fazer pequenos círculos de 5mm, com 2mm de espessura

- Boa tarde! Esse modelo tem abertura de 10mm com furo de 5mm de diâmetro. Temos outro  
modelo menor com abertura de 5mm: [https://produto.mercadolivre.com.br/MLB-1851575042-  
perfurador-de-papel-cavia-ca105-2-furos-para-30-folhas-\\_JM](https://produto.mercadolivre.com.br/MLB-1851575042-perfurador-de-papel-cavia-ca105-2-furos-para-30-folhas-_JM) 06/12/2021

## Qual diâmetro do furo?

- 5mm de diâmetro 06/12/2021

Bom dia, preciso que os furos tenham 3mm.

- Bom dia! Infelizmente não temos. 29/11/2021

Bom dia, tem centralizador de folhas? Emite nota fiscal?

- Bom dia! Tem uma marcação no meio do perfurador para centralizar o papel. Vai com nota  
fiscal. 12/11/2021



Fura uma placa de papelão de 1.9mm?

↳ Boa tarde! Acredito que o modelo maior é melhor: [https://produto.mercadolivre.com.br/MLB-1851571278-perfurador-de-papel-cavia-ca123-2-furos-para-100-folhas-\\_JM](https://produto.mercadolivre.com.br/MLB-1851571278-perfurador-de-papel-cavia-ca123-2-furos-para-100-folhas-_JM) 09/11/2021

Boa tarde! Voce tem para 100 folhas?

↳ Boa tarde! Temos sim para envio imediato: [https://produto.mercadolivre.com.br/MLB-1851571278-perfurador-de-papel-cavia-ca123-2-furos-para-100-folhas-\\_JM](https://produto.mercadolivre.com.br/MLB-1851571278-perfurador-de-papel-cavia-ca123-2-furos-para-100-folhas-_JM) 05/08/2021

Muito obrigado

↳ A disposição 27/06/2021

Qual seria o diâmetro do furo ?

↳ Bom dia! O furo tem 5mm 26/06/2021

Boa noite ! Quando vc diz abertura de 10 mm, seria o diâmetro do furo ?

↳ Boa noite! Não, 10 mm é a abertura onde é colocado a folha 25/06/2021

Anúncio #1851566:

Produtos patrocinados [Anuncie aqui](#)

R\$483<sup>89</sup>

10x R\$ 48<sup>89</sup> sem juros

Frete grátis

Encadernadora Para Espiral  
Furo Redondo A4/ofício Pmx-15

R\$29<sup>90</sup> 58% OFF

~~R\$ FULL~~

Papel Sulfite Premium A4 75g  
500 Folhas Branco Report

R\$37

6x R\$ 6<sup>17</sup> sem juros

Perfurador De Papel Jocar  
Medio 2 Furos Peq. P/20f

R\$49<sup>90</sup>

~~R\$ FULL~~

Papel Fotográfico A4 Glossy  
230g 100 Folhas Prova Dagua

R\$149<sup>99</sup>

6x R\$ 25 sem jui

Frete grátis ~~R\$ FULL~~

Perfurador De Pt  
Fundido 60fis Fu

Quem viu este produto também comprou

R\$98<sup>50</sup>

12x R\$ 9<sup>57</sup>

Frete grátis

Perfurador De Papel Para 60  
Folhas Cavia Ca101 - 2 Furos

R\$199

12x R\$ 19<sup>84</sup>

Frete grátis ~~R\$ FULL~~

Perfurador De Papel Em Metal  
Para 100 Fis Fr205 Adeck

R\$28<sup>90</sup>

~~R\$ FULL~~

Perfurador De Papel 2 Furos  
P/20 / 22 Folhas Metal Furador

R\$118<sup>90</sup>

6x R\$ 19<sup>82</sup> sem juros

Frete grátis

Perfurador De Papel Ca101 2  
Furos Para 60 Folhas Ferro

R\$229<sup>60</sup>

12x R\$ 22<sup>92</sup>

Frete grátis

Perfurador De Pt  
Ca123 2 Furos Pi

000264

25/03/2022 09:26

Perfurador De Papel Cavia Ca101 2 Furos Para 60 Folhas Ferro | Frete grátis

Quem comprou este produto também comprou

R\$49<sup>90</sup>

\*/FULL

Papel Fotográfico A4 Glossy  
230g 100 Folhas Prova Dagua

R\$53<sup>74</sup>

6x R\$ 8<sup>96</sup> sem juros

Alicate Ilhós Profissional 2 Em 1  
Furador Vazador Lanmax

R\$49<sup>90</sup>

Papel Fotog 230g Glossy A4 A  
Prova D água 100 Folhas

R\$135

12x R\$ 13<sup>12</sup>

Frete grátis  
Kit 200 Folhas Papel  
Fotografico A4 Glossy 230g

R\$55<sup>90</sup>

6x R\$ 9<sup>72</sup> sem ja

\*/FULL  
Papel Fotográfic  
230g 100 Folhas

Copyright © 1999-2022 Ebazar.com.br LTDA.

CNPJ nº 03.007.331/0001-41 / Av. das Nações Unidas, nº 3.003, Bonfim, Osasco/SP - CEP 06233-903 - empresa do grupo Mercado Livre.

Baixe grátis o app do Mercado Livre!

Busca por produtos, marcas e muito mais.

Enviar para LUCIANA Rua Minas Gerais 1110

Você também pode gostar: papel - furador

Voltar à lista Arte, Papelaria e Armário > Materiais Escolares > Comercial e Organização > Perfuradores

Compartilhar

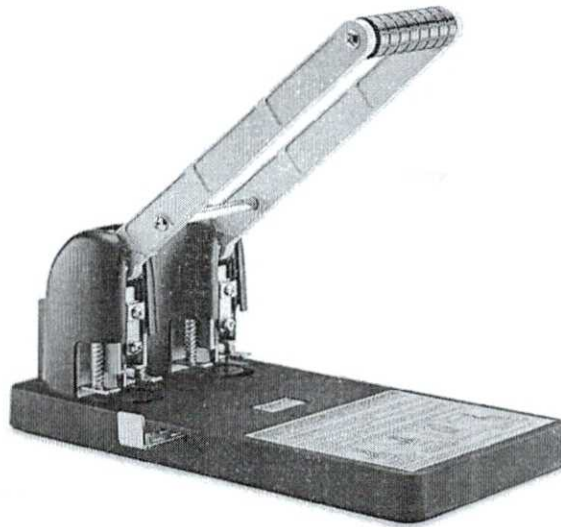

Novo 1 vendido

### Perfurador Kw Trio 952 2 Furos 150 Fols

R\$ 698<sup>40</sup>  
em 12x R\$ 67<sup>88</sup>

Ver os meios de pagamento

📦 Chegará grátis entre os dias 1  
Ver mais formas de entrega

🏪 Retire grátis entre quarta-feira  
feira 1 de abril em uma agência  
Livre  
Ver no mapa

Cor: Preto

Último disponível!

Comprar agora

Adicionar ao carrinho

↩️ Devolução grátis. Você tem 30 dias  
data de recebimento.

🛡️ Compra Garantida, receba o produto  
esperando ou devolvemos o dinheiro.

🏆 Mercado Pontos. Você acumulou 174

### Anúncios do vendedor



R\$78<sup>40</sup>  
12x R\$7<sup>40</sup>

Transparencia Laser A4 Pacote  
C/50 Fols Com Tarja Marca Ga

Ver mais anuncios do vendedor



R\$27<sup>40</sup>

Etiqueta Pimaco A4256 25 Fols  
825 Etiquetas 25,4mmx63,5mm

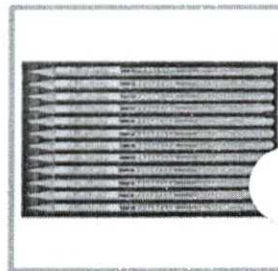

R\$49<sup>99</sup>

Lápis Grafite Integral Progresso  
8911 9b Koh-i-noor

### Informações sobre o vendedor

📍 Localização  
Rio De Janeiro, Rio De Janeiro

311  
Vendas nos últimos 60 dias  
Presta bom atendimento  
E pro

Ver mais dados deste vendedor

Assine o nível 6 com 80% OFF!

A oferta termina em 31 de março  
Sua assinatura anual de R\$ 9,90/m  
Disney+, Star+, milhares de descor-  
compras e muito mais!

### Características principais

Marca	KW TRIO
Modelo	952

Outras características

Tamanho da perfuração: 6 mm

Quantidade de perfurações: 2

Capacidade máxima de folhas: 150

Assine o nível 6

Devolução grátis

Você tem 30 dias a partir do recebimen produto para devolvê-lo, não importa o

Ver mais sobre devoluções

Garantia

Compra Garantida com o Mercado

Receba o produto que está esperando e devolvemos o seu dinheiro

Descrição

O vendedor não inseriu a descrição do produto

Perguntas e respostas

Qual informação você precisa?

Custo e prazo de envio

Devoluções grátis

Meios de pagamento

Garantia

Parcelado no boleto

Esta com dúvidas? Estes links ajudarão você a encontrar o que busca

Saiba mais sobre garantia

Pergunte ao vendedor

Escreva sua pergunta

Perguntar

Meios de pagamento

Boleto parcelado em até 12x

Cartões de crédito

Pague em até 12x!

Cartões de débito

Pix

Boleto bancário

Conheça outros meios de pagamento

Últimas perguntas feitas

Boa tarde, qual o nome de sua empresa, qual o CNPJ?

Boa tarde Paper rio 23/03/2022

Boa tarde, emitem NF?

BOA TARDE . SIM EMITIMOS NOTA FISCAL 31/01/2022

Anúncio #1883082

Produtos patrocinados Anuncie aqui

25/03/2022 09:26

Perfurador Kw Trio 952 2 Furos 150 Fols | Frete grátis

R\$489<sup>90</sup>

12x R\$ 47<sup>61</sup>

Frete grátis

Encadernadora Perfuradora +  
100 Capas + 100 Espirais Grátis

R\$483<sup>89</sup>

10x R\$ 48<sup>79</sup> sem juros

Frete grátis

Encadernadora Para Espiral  
Furo Redondo A4/oficio Pmx-15

R\$49<sup>90</sup>

~~R\$59~~  
\*FULL

Papel Fotográfico A4 Glossy  
230g 100 Folhas Prova Dagua

R\$57<sup>09</sup>

6x R\$ 9<sup>52</sup> sem juros

Frete grátis

Kit Capa Encadernação A4 -  
Preta Couro + Cristal Line 100un

~~R\$99~~  
000267

6x R\$ 25 sem jur

Frete grátis \*FU

Perfurador De Pr  
Fundido 60fls Fu

### Quem viu este produto também comprou

R\$199

12x R\$ 19<sup>34</sup>

Frete grátis \*FULL

Perfurador De Papel Em Metal  
Para 100 Fls Fr205 Adeck

R\$85<sup>18</sup> 19% OFF

6x R\$ 14<sup>29</sup> sem juros

Frete grátis

Kw-trio 6 Furos De Papel  
Perfurador Portátil De Metal

R\$231<sup>80</sup>

12x R\$ 22<sup>53</sup>

Perfurador De Ferro 2 Furos Ate

100 Folhas Ca-1231 Un Cavia

R\$580

12x R\$ 56<sup>37</sup>

Frete grátis

Perfurador De Papel Em Metal  
Adeck Fr150 2 Furos P/150 Fls

R\$580

12x R\$ 56<sup>37</sup>

Frete grátis

Perfurador Adeq  
Furos, P/150 Fls

### Quem comprou este produto também comprou

R\$152<sup>93</sup> 13% OFF

6x R\$ 25<sup>49</sup> sem juros

Frete grátis

Kw-trio Ajustável 6 Furos  
Perfurador De Mesa Para A4 A5

R\$15

3x R\$ 5 sem juros

Arquivo Digital Caderneta De  
Vacinação 6 Png E Pdf

R\$49<sup>90</sup>

~~R\$59~~  
\*FULL

Papel Fotográfico A4 Glossy  
230g 100 Folhas Prova Dagua

R\$149

12x R\$ 14<sup>48</sup>

Frete grátis

Silhouette Lamina Roquete  
Original

R\$135

12x R\$ 13<sup>12</sup>

Frete grátis

50 Bloquinhos P  
10x7cm - Dia Do

Copyright © 1999-2022 Etazai.com.br LTDA.

CNPJ nº 03.007.331/0001-41 / Av. das Nações Unidas, nº 3.003, Bonfim, Osasco/SP - CEP 06233-903 - empresa do grupo Mercado Livre.

Baixe grátis o app do Mercado Livre!

Digite aqui sua busca

Elétrica & Manutenção

[Elétrica & Manutenção](#) > [Pilhas & Baterias](#) > [Pilhas C \(Média\)](#)

## Pilha Alcalina Duracell Média C - BT 2 UN

Código: 623836 | Mais produtos [Duracell](#) | [Ver informações do produto](#) | (3 Avaliações) ★★★★★



R\$ 39,50

Qtde: 1

[Assine e programe sua recorrência »](#)

**FRETE GRÁTIS** Todo o Brasil

CEP: 85760-000 [alterar](#)  
R. Espírito Santo - Centro - Capanema - PR

Receba em até **7 dias úteis\*** **Grátis**

Retire na loja em até **2 horas\*** **Grátis**

Consultar estoque em loja física  
[Escolha uma loja para verificar a disponibilidade](#)

### ☰ Descrição

#### Características do Produto

As pilhas alcalinas Duracell® estão disponíveis em uma enorme variedade de tipos e tamanhos, garantindo sempre o produto certo para diversas situações.

São indicadas para diferentes aparelhos, como controles remotos, lanternas, sensores, brinquedos e muito mais. DURA MAIS, MUITO MAIS\*  
\*vs. pilhas comuns de zinco-carbono. Os resultados podem variar por dispositivo.

A tecnologia de Duracell preserva a energia das pilhas que ainda não foram usadas, por até 10 anos.

#### Especificações

- A pilha alcalina Duracell possui potência confiável e prolongada
- Melhor performance VS pilha de zinco, dura muito mais
- Design aperfeiçoado e melhor desempenho

#### Embalagem

- Contém 2 unidades de pilha média C

#### Ideal para

## ★ Avaliação do produto



5,0 de 5 estrelas

3 avaliações

- 5 Estrelas
- 4 Estrelas
- 3 Estrelas
- 2 Estrelas
- 1 Estrelas

## Você comprou este produto na Kalunga?

Compartilhe sua opinião com a gente.

[Avaliar o produto](#)

## Confira as opiniões dos clientes sobre este produto

**pilhas C**

São as mais confiáveis

**Leonel**

15/01/2022

Esta avaliação foi útil?

[Sim 0](#) | [Não 0](#)**e' excelente**

O produto de vocês e' excelente.OK

**Alfredo Ferreira**

30/05/2016

Esta avaliação foi útil?

[Sim 0](#) | [Não 0](#)**Pilha média**

Bom produto, atende bem as expectativas

**Gian Carlos**

16/03/2016

Esta avaliação foi útil?

[Sim 0](#) | [Não 1](#)**Institucional**

[Sobre a Kalunga](#)  
[Lojas Kalunga](#)  
[Trabalhe Conosco](#)  
[Fale Conosco](#)  
[Mapa do Site](#)  
[Serviços Kalunga](#)  
[Kalunga Copy&Print](#)  
[Assessoria de Imprensa](#)

**Dúvidas**

[Como funciona a loja](#)  
[Dúvidas sobre cadastro](#)  
[Preços e pagamento na loja virtual](#)  
[Acompanhamento, alteração e entrega dos pedidos](#)  
[Devolução e troca](#)  
[Segurança](#)  
[Nota Fiscal Eletrônica](#)  
[Produtos por Download](#)  
[Política de Privacidade](#)

**Redes Sociais**

[Instagram](#)  
[Facebook](#)  
[Twitter](#)  
[Blog Kalunga](#)  
[TikTok](#)  
[Youtube](#)  
[LinkedIn](#)

**Formas de Pagamento**

**Cartões de crédito:** Visa, MasterCard, Diners Club, Hyper, American Express e Elo  
**Boleto Bancário, PIX e Pagamento Faturado**  
**Débito Online:** Itaú, Banco do Brasil e Visa Electron

**Certificados e Segurança**

[Certisign](#) [Norton](#) [Reclame Aqui](#) [eBit](#)

Digite aqui sua busca

Escrita & Corretivos

[Escrita & Corretivos](#) > [Pincéis Atômicos](#) > [Pincéis Atômicos](#)

## Pincel marcador atômico azul 1.100-p Pilot CX 12 UN

Código: 616602 | [Mais produtos Pilot](#) | [Ver informações do produto](#) | (0 Avaliações) ★★★★★



R\$ 45,20

Qtde: 1

Selecione a cor:



[Assine e programe sua recorrência >>](#)

CEP: 85760-000 [alterar](#)

R. Espírito Santo - Centro - Capanema - PR

Receba em até **7 dias úteis\*** R\$ 8,05

Retire na loja em até **2 horas\*** **Grátis**

Consultar estoque em loja física

[Escolha uma loja para verificar a disponibilidade](#)



### ☰ Descrição

#### Características do Produto

- Pincel atômico 1100p
- Escrita grossa
- Recarregável
- Tinta a base de álcool

#### Embalagem

- Caixa com 12 unidades
- Cor azul.

#### ★ Avaliação do produto

**Você comprou este produto na Kalunga?**

Compartilhe sua opinião com a gente.

[Avaliar o produto](#)



**Institucional**

[Sobre a Kalunga](#)  
[Lojas Kalunga](#)  
[Trabalhe Conosco](#)  
[Fale Conosco](#)  
[Mapa do Site](#)  
[Serviços Kalunga](#)  
[Kalunga Copy&Print](#)  
[Assessoria de Imprensa](#)

**Dúvidas**

[Como funciona a loja](#)  
[Dúvidas sobre cadastro](#)  
[Preços e pagamento na loja virtual](#)  
[Acompanhamento, alteração e entrega dos pedidos](#)  
[Devolução e troca](#)  
[Segurança](#)  
[Nota Fiscal Eletrônica](#)  
[Produtos por Download](#)  
[Política de Privacidade](#)

**Redes Sociais**

[Instagram](#)  
[Facebook](#)  
[Twitter](#)  
[Blog Kalunga](#)  
[TikTok](#)  
[Youtube](#)  
[Linkedin](#)

**Formas de Pagamento**

**Cartões de crédito:** [Visa](#),  
[MasterCard](#), [Diners Club](#), [Hiper](#),  
[American Express](#) e [Elo](#)  
**Boleto Bancário, PIX e Pagamento Faturado**  
**Débito Online:** [Itaú](#), [Banco do Brasil](#) e [Visa Electron](#)

**Certificados e Segurança**

[Certisign](#) [Norton](#) [Reclame Aqui](#) [eBit](#)

Os preços, promoções, condições de pagamento, frete e estoque são válidos apenas para compras pelo site. No caso de diferença de preço no site, o valor válido é o do carrinho de compras. Não abrimos embalagens.

Kalunga SA - CNPJ: 43.283.811/0001-50 - Endereço: Rua da Mooca, 766 - São Paulo - SP - CEP: 03104-000

000272

25/03/2022 09:20

Pincel marcador atômico preto 1.100-p Pilot CX 12 UN - Escrita & Corretivos - Kalunga

Digite aqui sua busca

Escrita & Corretivos

Escrita & Corretivos > Pincéis Atômicos > Pincéis Atômicos

## Pincel marcador atômico preto 1.100-p Pilot CX 12 UN

Código: 616792 | Mais produtos Pilot | Ver informações do produto | (1 Avaliação) ★★★★★



R\$ 45,20

Qtde: 1

Selecione a cor:



[Assine e programe sua recorrência »](#)

CEP: 85760-000 [alterar](#)

R. Espírito Santo - Centro - Capanema - PR

Receba em até 7 dias úteis\* R\$ 8,05

Retire na loja em até 2 horas\* Grátis

Consultar estoque em loja física

[Escolha uma loja para verificar a disponibilidade](#)

»

### Descrição

#### Características do Produto

- Pincel atômico
- Escrita grossa
- Recarregável
- Tinta a base de álcool

#### Embalagem

- Caixa com 12 unidades
- Cor preto

#### ★ Avaliação do produto

★★★★★

5,0 de 5 estrelas

1 avaliações

5 Estrelas

4 Estrelas

**Você comprou este produto na Kalunga?**

Compartilhe sua opinião com a gente.

[Avaliar o produto](#)

## Confira as opiniões dos clientes sobre este produto

**Gostei**

de ótima qualidade

**Amanda Rodrigues Teodoro**

18/03/2022

Esta avaliação foi útil?

**Sim 0 | Não 0****Institucional**

[Sobre a Kalunga](#)  
[Lojas Kalunga](#)  
[Trabalhe Conosco](#)  
[Fale Conosco](#)  
[Mapa do Site](#)  
[Serviços Kalunga](#)  
[Kalunga Copy&Print](#)  
[Assessoria de Imprensa](#)

**Dúvidas**

[Como funciona a loja](#)  
[Dúvidas sobre cadastro](#)  
[Preços e pagamento na loja virtual](#)  
[Acompanhamento, alteração e entrega dos pedidos](#)  
[Devolução e troca](#)  
[Segurança](#)  
[Nota Fiscal Eletrônica](#)  
[Produtos por Download](#)  
[Política de Privacidade](#)

**Redes Sociais**

[Instagram](#)  
[Facebook](#)  
[Twitter](#)  
[Blog Kalunga](#)  
[TikTok](#)  
[Youtube](#)  
[LinkedIn](#)

**Formas de Pagamento**

**Cartões de crédito:** [Visa](#),  
[MasterCard](#), [Diners Club](#), [Hiper](#),  
[American Express](#) e [Elo](#)  
**Boleto Bancário, PIX e**  
**Pagamento Faturado**  
**Débito Online:** [Itaú](#), [Banco do](#)  
[Brasil](#) e [Visa Electron](#)

**Certificados e Segurança**

[Certisign](#) [Norton](#) [Reclame Aqui](#) [eBit](#)

Os preços, promoções, condições de pagamento, frete e estoque são válidos apenas para compras pelo site. No caso de diferença de preço no site, o valor válido é o do carrinho de compras. Não abrimos embalagens.

Kalunga SA - CNPJ: 43.283.811/0001-50 - Endereço: Rua da Mooca, 766 - São Paulo - SP - CEP: 03104-000

000274

CO

O que você está bus

O que você está

Forros de PVC

**Receba descontos exclusivos!** ×

Quer receber nossa seleção de cupons e ofertas especiais em primeira mão?

[SIM, QUERO](#)



**Placa de Isopor EPS 5mm 100x50cm - ISORECORT**

Código Copafer: 522066

( 4 Avaliações )



Controle sua privacidade [Av/Op](#)

Nosso site usa cookies para melhorar a navegação.

[Política de privacidade](#) - [Termos de uso](#) - [Opt-Out](#)

[MINHAS OPÇÕES](#) [ACEITO](#)



CO  
O que você está buscando

**Receba descontos exclusivos!** ×

Quer receber nossa seleção de cupons e ofertas especiais em primeira mão?

[EU QUERO](#)



**Retire na loja.** [Veja lojas disponíveis](#)



**Consultar frete** 85760-000

OK

Nome	Preço	Prazo de Entrega
Carriers - IP	R\$ 14,41	14 dia(s) útil(eis)
Alfa Transportes	R\$ 268,79	9 dia(s) útil(eis)

Compartilhe:

[Troque fácil veja como funciona](#)

## COMPRE JUNTO

**Você está vendo**

**Placa de Isopor EPS 5mm 100x50cm - ISORECORT**

De R\$ 4,68  
**R\$ 2,35**

---



**Estilete Retrátil com Trava Automática**

Controle sua privacidade [Adm](#) [Out](#)

Nosso site usa cookies para melhorar a navegação.  
[Política de privacidade](#) - [Termos de uso](#) - [Opt-Out](#)

Voc

COMPRE JUNTO

WhatsApp

CO

O que você está buscando

SIMILARES

**Receba descontos exclusivos!** ×

Quer receber nossa seleção de cupons e ofertas especiais em primeira mão?

[EU QUERO](#)

43% OFF

OFF

Placa De Isopor Eps 100X50cm - Isorecort

★★★★★ (4)

ISORECORT

R\$ 14,55

**R\$ 8,25**

ou 1x de R\$ 8,25 sem juros

Lajota Em Eps 1F 100X33cm - Is

★★★★★ (1)

ISORECORT

R\$ 45,67

**R\$ 25,89**

ou 1x de R\$ 25,89 sem juros



Controle sua privacidade

[Ai Opt](#)

Nosso site usa cookies para melhorar a navegação.

[Política de privacidade](#) - [Termos de uso](#) - [Opt-Out](#)

MINHAS OPÇÕES

ACEITO

OPAER

WhatsApp

**CO**

O que você está buscando?

**Receba descontos exclusivos!** ✕

Quer receber nossa seleção de cupons e ofertas especiais em primeira mão?

QUERO

## OFERTAS ESPECIAIS

49% OFF



**Grelha E Porta Grelha De Alumínio Com Tela**  
20X100cm - Cjp20100 - Lgmais

LGMAIS

R\$ 263,54

**R\$ 134,00**

ou 3x de R\$ 44,67 sem juros

Controle sua privacidade

Nosso site usa cookies para melhorar a navegação.  
[Política de privacidade](#) - [Termos de uso](#) - [Opt-Out](#)

MINHAS OPÇÕES

49% OFF



**Grelha E Porta Grelha De Alumínio**  
20X50cm- Cj2050cte - Lgm

ACEITO

01

WhatsApp

CO

O que você está buscando?

**Receba descontos exclusivos!** X

Quer receber nossa seleção de cupons e ofertas especiais em primeira mão?

ENQUERER

## ISTO COMBINA COM

26% OFF

**Estilete Fatmax 25Mm - 10-486 - Stanley**

STANLEY

R\$ 177,53

**R\$ 130,8!**

ou 3x de R\$ 43,6 sem juros

30% OFF

**Rolo Para Aplicação De Textura 37Cm At91155 - Pincéis Atlas**

Controle sua privacidade [AdOut](#)

Nosso site usa cookies para melhorar a navegação.

[Política de privacidade](#) - [Termos de uso](#) - [Opt-Out](#)

**MINHAS OPÇÕES**

ACEITO

WhatsApp



CO

O que você está buscando?

**Receba descontos exclusivos!** ×

Quer receber nossa seleção de cupons e ofertas especiais em primeira mão?

[SAIBA MAIS](#)

## O QUE OUTROS CLIENTES ESTÃO COMPRANDO

26% OFF



**Tinta Spray Super Color Uso Geral 350MI - Tekbond**

TEKBOND

Controle sua privacidade

R\$ 17,75

Nosso site usa cookies para melhorar a navegação.  
[Política de privacidade](#) - [Termos de uso](#) - [Opt-Out](#)

**R\$ 13,11**

ou 1x de R\$ 13, sem juros

[MINHAS OPÇÕES](#)

22% OFF



**Porta Sanfonada Pvc Cinza 2,10X70c Plasbil**

ACEITO

(4)

[ACEITO](#)

**3**

36

WhatsApp

**CO**

O que você está buscando?

**Receba descontos exclusivos!**

Quer receber nossa seleção de cupons e ofertas especiais em primeira mão?

[EU QUERO](#)

## QUEM VIU ESTE PRODUTO, TAMBÉM SE INTERESSA POR

Controle sua privacidade [AdOpt](#)

Nosso site usa cookies para melhorar a navegação.

[Política de privacidade](#) - [Termos de uso](#) - [Opt-Out](#)

[MINHAS OPÇÕES](#) [ACEITO](#)

[WhatsApp](#)

CO

O que você está buscando

Receba descontos exclusivos!

X

Quer receber nossa seleção de cupons e ofertas especiais em primeira mão?

EU QUERO



Lajota Em Eps 1F 100X33cm - Isorecort

★★★★★ (1)

ISORECORT

R\$ 45,67

R\$ **25,89**

ou 1x de R\$ 25,89 sem juros

Telha Policarbonato Onda Alta Cristal Metros - Ca2a0800I - Darn

★★★★★ (5)

AJOVER

R\$ 238,49

R\$ **180,28**

ou 4x de R\$ 45,07 sem juros

Controle sua privacidade

[Ad-Opt](#)

Nosso site usa cookies para melhorar a navegação.

[Política de privacidade](#) - [Termos de uso](#) - [Opt-Out](#)

MINHAS OPÇÕES

ACEITO

Descrição

OPA FER

WhatsApp

CO

**Receba descontos exclusivos!**

Quer receber nossa seleção de cupons e ofertas especiais em primeira mão?

X

O que você está buscando?

**Descrição:**  
Indicadas para isolamento térmico e acústico, estas placas de EPS possuem excelente acabamento e especificações de acordo com a ABNT/NBR 11752 nos seus diversos tipos de corte.

**Principais vantagens:**

- EPS é considerado um ótimo isolante térmico;
- Várias espessuras;
- Mais leves;
- 100% recicláveis;
- Permitem um elevado número de aplicações

**Principais aplicações:**

- Isolação térmica de equipamentos operando em baixas temperaturas;
- Isolamento térmico de ambientes refrigerados;
- Isolação térmica de telhados e coberturas;
- Preenchimento de juntas de dilatação;
- Isolação e impermeabilização de compartimentos frios de caminhões, vagões e embarcações.

**Medidas:**

- Comprimento: 1 metro
- Largura: 50cm
- Espessura: 5mm

**\* Imagens meramente ilustrativas**

### AVALIAÇÕES DESTE PRODUTO



Baseado em 4 avaliações

Controle sua privacidade [Adm.](#)

Nosso site usa cookies para melhorar a navegação.  
[Política de privacidade](#) - [Termos de uso](#) - [Opt-Out](#)

MINHAS OPÇÕES

ACEITO

**Rogério**

[WhatsApp](#)

Compra Verificada

**CO**

O que você está buscando?

**Receba descontos exclusivos!** ×

Quer receber nossa seleção de cupons e ofertas especiais em primeira mão?

Clique aqui



Compra Verificada

• • • • • • 9 meses atrás

Ótimo produto.

✓ Sim, recomendaria este produto a um amigo

👍 2    👎 0

➦ Compartilhar... ▾



Compra Verificada

• • • • • • 10 meses atrás

Produto de ótima qualidade. Muito fácil de ser trabalhado.

✓ Sim, recomendaria este produto a um amigo

👍 0    👎 0

➦ Compartilhar... ▾



Controlé sua privacidade [AdOpt](#)

Nosso site usa cookies para melhorar a navegação.

[Política de privacidade](#) - [Termos de uso](#) - [Opt-Out](#)

MINHAS OPÇÕES

ACEITO

✓ Sim, recomendaria este produto a um amigo

👍 5    👎 5

➦ Compartilhar... ▾



000234

**CO**

O que você está buscando?

**Receba descontos exclusivos!**

Quer receber nossa seleção de cupons e ofertas especiais em primeira mão?

SE QUERO

Tem alguma dúvida sobre este produto? Pergunte ao vendedor e outros compradores!

Pergunte sobre o produto, como utilizá-lo ou peça alguma dica

**ENVIAR PERGUNTA**



**Claudemir** • 18 dias atrás • 0

Está e antichama?

👍 🗨️ Responder



**Copafer** • 16 dias atrás • 0

Claudinei, boa tarde!  
Muito obrigada pela consulta!

Somente como isolante térmico, não é antichama.

Principais aplicações:

- Isolação térmica de equipamentos operando em baixas temperaturas;
- Isolamento térmico de ambientes refrigerados;
- Isolação térmica de telhados e coberturas;
- Preenchimento de juntas de dilatação;
- Isolação e impermeabilização de compartimentos frios de caminhões, vagões e embarcações.

COPAFAER - VENDAS  
 Fone: 11-4996-6000  
 vendas@copafer.com.br (vendas@copafer.com.br)  
<https://orcamento.copafer.com.br/> (<https://orcamento.copafer.com.br/>)  
<https://whts.co/copafer> (<https://whts.co/copafer>)

Estamos à sua disposição e  
Muito obrigada!  
Abraços.

👍 🗨️

Controle sua privacidade

[AdOut](#)

Nosso site usa cookies para melhorar a navegação.

[Política de privacidade](#) - [Termos de uso](#) - [Opt-Out](#)

MINHAS OPÇÕES

ACEITO



**Vander** • 6 meses atrás • 1

bom dia! o preço do site é o me

👍 🗨️ Responder



**Copafer** • 6 meses atrás • 0



O que você está buscando

**Receba descontos exclusivos!**

Quer receber nossa seleção de cupons e ofertas especiais em primeira mão?

Estam  
Muito  
Abraços.

👍 🗨



Sandra R. • um ano atrás • 1

Olá gostaria de saber se vcs ainda trabalham com esse produto e quando estará disponível o estoque? Preciso de 60 placas. Obrigada.

👍 🗨 Responder



Copafer • um ano atrás • 0

Sandra boa tarde!  
Muito obrigado pela consulta!

Sim, trabalhamos com a Placa não é produto fora de linha, apenas não estamos com esta quantidade em estoque no site neste momento. Favor verificar com os nossos vendedores:

COPAFAER - TELEVENDAS  
FONE: 11-4966-6000  
vendas@copafer.com.br (vendas@copafer.com.br)

Estamos à sua disposição e aguardamos a sua compra!  
Muito obrigado!  
Abraços.

👍 🗨



Edson • um ano atrás • 0

ola boa noite> vcs tem peças de 3mm ?

👍 🗨 Responder



Copafer • um ano atrás • 0

Edson bom dia!  
Muito obrigada pela consulta!

A medida de espessura mais próxima no site é de 5mm favor verificar também com os nossos vendedores:

COPAFAER - TELEVENDAS  
Fone: 11-4996-6000  
vendas@copafer.com.br (vendas@copafer.com.br)  
<https://orcamento.copafer.com.br>

Estamos à sua disposição e aguardamos a sua compra!  
Muito obrigada!  
Abraços.

[Controle sua privacidade](#)

[AdOpt](#)

Nosso site usa cookies para melhorar a navegação.

[Política de privacidade](#) - [Termos de uso](#) - [Opt-Out](#)

MINHAS OPÇÕES

ACEITO

WhatsApp

**CO**

O que você está buscando?

**Copaf**  
COPAFER  
Diego  
Muito

**Receba descontos exclusivos!** X

Quer receber nossa seleção de cupons e ofertas especiais em primeira mão?

[Inscreva-se](#)

Sim temos o serviço de entrega, basta fazer a simulação seguindo os passos abaixo para verificar se atendemos a sua região.

Favor calcular o frete diretamente no carrinho de compras, informando o CEP e a quantidade no campo indicado. O site irá lhe informar os valores, forma de pagamento e o prazo de entrega automaticamente!

Estamos à sua disposição e aguardamos a sua compra!  
Muito obrigado!  
Abraços.



« 1 2 3 »

### CADASTRE-SE E RECEBA NOSSAS OFERTAS!

Email:

E-mail

Nome:

Nome

Data de Nascimento:

Data de Nascimento:

OK

Controle sua privacidade [AdOpt](#)

Nosso site usa cookies para melhorar a navegação.

[Política de privacidade](#) - [Termos de uso](#) - [Opt-Out](#)

MINHAS OPÇÕES
ACEITO





**CO**

O que você está buscando?

**Receba descontos exclusivos!** X

Quer receber nossa seleção de cupons e ofertas especiais em primeira mão?

[EU QUERO](#)



### CONHEÇA NOSSAS LOJAS!

**MATRIZ**

Av. dos Estados, 4.555  
Santa Terezinha  
Santo André - São Paulo

TRAÇAR ROTA

**FILIAL**

Av. dos Estados, 8.393  
Parque Jaçatuba  
Santo André - São Paulo

TRAÇAR ROTA



**Central de Atendimento**

Controle sua privacidade [AdOpt](#)

Nosso site usa cookies para melhorar a navegação.

[Política de privacidade](#) - [Termos de uso](#) - [Opt-Out](#)

**CENTRAL DE ATENDIMENTO**

MINHAS OPÇÕES

ACEITO

**SOBRE**

**CLIENTE**



**CO**

O que você está buscando?

ven@copafer.com.br

**Receba descontos exclusivos!** X

Quer receber nossa seleção de cupons e ofertas especiais em primeira mão?

Horário de Atendimento  
Segunda a Sábado  
Domingos e Feriados: 08:30h às 19h

[Solicite seu Orçamento](#)

**SIGA A COPAFER!**



**FORMAS DE PAGAMENTO**



Preços e condições de pagamento exclusivas para o site.  
Fotos e Cores somente para efeito ilustrativo.

**COMPRE COM SEGURANÇA**



Copyright © 2020 - Copafer Comercial Ltda.  
Todos os direitos reservados. Política de Privacidade  
CNPJ: 55.728.224/0001-06 - Inscrição Estadual: 626.179.235.119

Plataforma **linx commerce** Criação e Desenvolvimento **FC**

Controle sua privacidade [AdOpt](#)

Nosso site usa cookies para melhorar a navegação.

[Política de privacidade](#) - [Termos de uso](#) - [Opt-Out](#)

**MINHAS OPÇÕES** **ACEITO**



Busca produtos, marcas e muito mais.

Enviar para LUCIANA Rua Minas Gerais 1110

Você também pode gostar: pasta l - pasta suspensa - pasta a4 - pasta sanfonada - pasta arquivo - pasta catalogo a4

Voltar à lista Arte, Papelaria e Armarinho > Materiais Escolares > Comercial e Organização > Fichários

Compartilhar



Novo 799 vendidos

### Prancheta Duratex Ofício Souza 1 Unidade

★★★★ 5 opiniões

MAIS VENDIDO 1º em Fichários Souza

R\$ 14<sup>90</sup>

em 3x R\$ 5<sup>48</sup>

Ver os meios de pagamento

Chegará grátis **terça-feira** Comprando dentro das próximas 3 dias. Ver mais formas de entrega

Retire grátis a partir de **terça-feira** em uma agência Mercado Livre. Ver no mapa

Estoque disponível

Quantidade: **6 unidades** (19 disponíveis)

Frete grátis comprando 6 ou mais unidades

Comprar agora

Adicionar ao carrinho

Devolução grátis. Você tem 30 dias de garantia a partir da data de recebimento.

Compra Garantida, receba o produto como você espera ou devolvemos o dinheiro.

Mercado Pontos. Você acumula 22 pontos.

12 meses de garantia de fábrica.

### Anúncios do vendedor

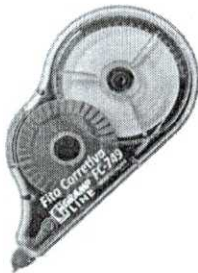

R\$ 22<sup>90</sup>

FULL

1 Fita Corretiva Gramp Line 5mm X 12m - Aparelho Azul

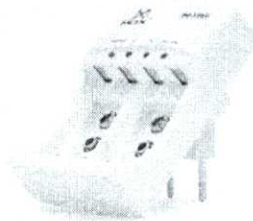

R\$ 44<sup>90</sup>

FULL

Carregador De Pilha E Bateria 9v Bivolt 110/220 Auto Stop!

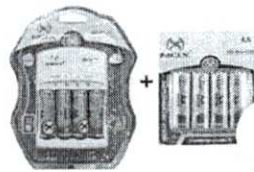

R\$ 99<sup>90</sup>

12x R\$ 9<sup>00</sup>

Frete grátis FULL  
Kit Carregador Mox + 8 Pilhas Recarregáveis Mox Aa 2600

Ver mais anúncios do vendedor

### Características principais

Marca	Souza
Modelo	Ofício
Formato de venda	Unidade

### Informações sobre o vendedor

MercadoLider Platinum  
É um dos melhores do site!

7454

Vendas nos últimos 60 dias



Presta bom atendimento

É pro

Ver mais dados deste vendedor

Assine o nível 6 com 80% OFF!

Unidades por  
embalagem 1

A oferta termina em 31 de março  
Sua assinatura anual de R\$ 9,90/m  
Disney+, Star+, milhares de descor  
compras e muito mais!

Assine o nível 6

### Outras características

Tamanho das folhas: Ofício

Comprimento x Largura: 34 cm x 23 cm

Tipo de fichário: prancheta

Material: MDF

### Devolução grátis

Você tem 30 dias a partir do recebimen  
produto para devolvê-lo, não importa o

Ver mais sobre devoluções

### Garantia

#### Compra Garantida com o Mercado

Receba o produto que está esperando  
livro

Ata com dúvidas?  
Está apertado e não consegue?  
Alimentar a qualificação  
deses

Saiba mais sobre garantia

### Descrição

Prancheta duratex ofício com prendedor zincado

### Perguntas e respostas

#### Qual informação você precisa?

Custo e prazo de envio    Devoluções grátis    Meios de pagamento    Garantia

Parcelado no boleto

#### Pergunte ao vendedor

Escreva sua pergunta...

Perguntar

Tempo aproximado de resposta: 5 minutos

### Meios de pagamento

Boleto parcelado em até 12x

### Cartões de crédito

Pague em até 3x!

### Cartões de débito

Pix

Boleto bancário

Conheça outros meios de pagamento

### Últimas perguntas feitas

Olá ela é A4?

↳ Bom dia. Serve sim. 29/12/2021

É metal de metal o prendedor? Segura a folha na prancheta? Pergunto porque se o custo benefício não for bom, nem compro.

↳ Boa tarde. É de metal, segura a folha sim, ele tem uma ótima pressão. 24/11/2021

Olá acontece q a métrica de 16,5 já é a exata para o modelo q preciso vc corta?.

↳ Olá, somente nesse tamanho mesmo. 14/11/2021

Boa tarde, emite nota fiscal?

↳ Boa tarde, emitimos sim, só não vai valor de frete na nota caso tenha que pagar o frete. 12/11/2021

Olá amigo (a) vcs vendem só o pregador da prancha ?..só isso q preciso é para outra utilidade .ou pode me indicar onde posso encontrar ?.

↳ Bom dia. só o pregador eu não tenho, também não sei onde encontrar. 06/11/2021

Olá, a prancheta permite ser pendurada na parede com um prego?

↳ Bom dia. sim, ela tem um furo. 24/10/2021

Tamanho de uma folha A4

↳ Sim! Para folha a4. 23/09/2021

### Opiniões sobre o produto

000291

4.0  
 ★ ★ ★ ★ ★  
 Média entre 5 opiniões

5 estrelas 3  
 4 estrelas 1  
 3 estrelas 0  
 2 estrelas 0  
 1 estrela 1

Todos

Positivas

Negativas

★★★★★

**Vale o preço**

A prancheta fica soitando um pouco de sujeira nos primeiros dias, mas pelo preço, vale a pena.

👍 0    🗨️ 0

★★★★★

**Excelente**

Sem problemas. É uma prancheta e cumpre a tarefa de ser uma prancheta, hehe.

👍 0    🗨️ 0

★★★★★

**recomendo**

Muito bom. Boa qualidade. Segura bem a folha e nao fica deslizando.

👍 0    🗨️ 0

[Ver todas as opiniões](#)

Anúncio #1846741

Produtos patrocinados [Anuncie aqui](#)

R\$55

6x R\$ 9<sup>17</sup> sem juros  
Prancheta Em Mdf, Kit Combo 10 Unidades Tamanho A4.

R\$29<sup>90</sup> 58% OFF

**FULL**  
Papel Sulfite Premium A4 75g 500 Folhas Branco Report

R\$28

5x R\$ 5<sup>99</sup> sem juros  
Prancheta Plástica Oficio Preta Gancho Metal Entrega Rápida

R\$85 15% OFF

6x R\$ 14<sup>17</sup> sem juros  
Frete grátis  
Prancheta A4/oficio Mdf C/prendedor C/10 Unidades

R\$34<sup>90</sup>

6x R\$ 5<sup>92</sup> sem ju  
**FULL**  
Prancheta Portát Técnico Madeira

Quem viu este produto também comprou

R\$26<sup>90</sup>

~~R\$ FULL~~

Prancheta Ofício Super Azul  
Pastel Waleu Maxcristil Pipapel

R\$17<sup>97</sup>

~~R\$ FULL~~

Prancheta Acrimet A4/ Ofício  
Mdf C/preendedor Alta Eficiência

R\$26<sup>90</sup>

~~R\$ FULL~~

Prancheta Ofício Super Rosa  
Pastel Waleu Maxcristil Pipapel

R\$10<sup>77</sup>

2x R\$ 5<sup>39</sup> sem juros

Prancheta Duratex Ofício  
Preendedor Metal Bacchi

R\$55

6x R\$ 9<sup>17</sup> sem ju

Prancheta Em Mi  
Unidades Taman

Copyright © 1999-2022 Ebazar.com.br LTDA

CNPJ nº 03.007.331/0001-41 / Av. das Nações Unidas, nº 3.003, Bonfim, Osasco/SP - CEP 06233-903 - Empresa do grupo Mercado Livre.

Baixe grátis o app do Mercado Livre!

Busca por produtos, marcas e muito mais.

Enviar para LUCIANA Rua Minas Gerais 1110

Você também pode gostar: clips

Voltar à lista Arte, Papelaria e Armário > Materiais Escolares > Comercial e Organização > Clips e Prendedores

Compartilhar



Novo 129 vendidos

### Prendedor De Papel Binc Clip 32mm Brw Caixa Co 24un

MAIS VENDIDO 7º em Clips e Prendedores

R\$ 25<sup>96</sup>  
em 5x R\$ 5<sup>83</sup>

Ver os meios de pagamento

Chegará sexta-feira 1 de abril | R\$ 28<sup>10</sup>  
Comprando dentro das próximas 4 horas  
Benefício Mercado Pontos  
Ver mais formas de entrega

Retire entre quarta-feira e sexta de abril em uma agência Merc por R\$ 26<sup>70</sup>  
Ver no mapa

Cor: Preto

Estoque disponível

Quantidade: 1 unidade (8 disponíveis)

Comprar agora

Adicionar ao carrinho

Monte um carrinho de itens vendidos e economize no frete

Devolução grátis. Você tem 30 dias para devolver o produto.

Compra Garantida, receba o produto que você precisa ou devolvemos o dinheiro!

Mercado Pontos. Você acumula 6 pontos

### Anúncios do vendedor

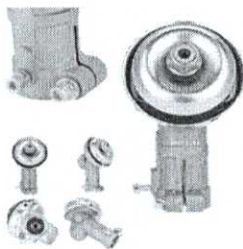

R\$ 69<sup>90</sup>  
12x R\$ 6<sup>70</sup>  
Caixa Transmissão Ponteira Para Roçadeira 26mm 28mm



R\$ 309<sup>84</sup>  
12x R\$ 30<sup>70</sup>  
Frete grátis  
Mega Oferta Furadeira De Impacto 13mm 820w Auto



R\$ 79<sup>28</sup>  
12x R\$ 7<sup>70</sup>  
Frete grátis  
Disco Corrente De Motosserra Para Lixadeira Esmerilhadeira !

Ver mais anúncios do vendedor

### Características principais

Marca	BRW
Modelo	Binder
Tamanho do clipe	32

### Informações sobre o vendedor

Localização  
Belo Horizonte, Minas Gerais

Mercado Líder Platinum  
É um dos melhores do site!

2037  
Vendas nos últimos 60 dias

Presta bom atendimento

É pro-

Comprimento 32 mm

Outras características

Tipo de clipe: Prendedor de papel

Quantidade de cliques: 24

Material: Metal

Descrição

Prendedor de papel Binder Clip 32mm BRW caixa com 24un

Marca: Brw
Unidade: Caixa
Peso: 0,300
Produto por Embalagem: 24 Unidades
Dimensões da caixa (cm): 10x10x6cm
Cor: Preto/Metalico
Material / Modelo: Blinder
Tamanho: 32mm

SKU: BD3224

Perguntas e respostas

Qual informação você precisa?

Custo e prazo de envio Devoluções grátis Meios de pagamento Garantia

Parcelado no boleto

Pergunte ao vendedor

Escreva sua pergunta

Perguntas

Não fizeram nenhuma pergunta ainda. Faça a primeira!

Ver mais dados deste vendedor

Assine o nível 6 com 80% OFF!

A oferta termina em 31 de março
Sua assinatura anual de R\$ 9.90/m
Disney+, Star+, milhares de descor
compras e muito mais!

Assine o nível 6

Devolução grátis

Você tem 30 dias a partir do recebimen
produto para devolvê-lo, não importa o

Ver mais sobre devoluções

Garantia

Compra Garantida com o Mercado

Receba o produto que está esperando e
devolvemos o seu dinheiro

Garantia do vendedor:

Garantia do vendedor, 30 dias

Esta com dúvidas?

Estes produtos oferecem proteção
aumentada a sua compra

Meios de pagamento

Boleto parcelado em até 12x

Cartões de crédito

Pague em até 5x!

Cartões de débito

Pix

Boleto bancário

Conheça outros meios de pagamento



Produtos patrocinados Anuncie aqui

**R\$ 29<sup>90</sup>** 58% OFF  
 ✂ FULL  
 Papel Sulfite Premium A4 75g  
 500 Folhas Branco Report

**R\$ 32<sup>99</sup>**  
 6x R\$ 5<sup>99</sup> sem juros  
 ✂ FULL  
 Saco Plastico Envelope 24x33  
 0,06 A4 Oficio C/4furos C/100un

**R\$ 95**  
 6x R\$ 15<sup>93</sup> sem juros  
 Frete grátis ✂ FULL  
 Pasta L Transparente A4 Acp  
 Com 100 Unidades Pct

**R\$ 59<sup>90</sup>**  
 Caixa Correspondência  
 Articulável Tripla Cristal Dello

**R\$ 23<sup>50</sup>**  
 4x R\$ 5<sup>98</sup> sem ju  
 Prendedor De Pr  
 Clips 25mm Dou

Quem viu este produto também comprou

**R\$ 24<sup>50</sup>**  
 4x R\$ 6<sup>13</sup> sem juros  
 ✂ FULL  
 Prendedor De Papel Binder Clip  
 32 Mm Caixa Com 24 Unidades

**R\$ 23<sup>32</sup>**  
 4x R\$ 5<sup>82</sup> sem juros  
 Prendedor De Papel Jocar Preto  
 32mm Pacote Com 24 Unidades

**R\$ 47<sup>19</sup>**  
 6x R\$ 7<sup>97</sup> sem juros  
 Prendedor De Papel Binder Clip  
 25mm Tom Pastel Brw 48un

**R\$ 54<sup>90</sup>**  
 6x R\$ 9<sup>15</sup> sem juros  
 Prendedor De Papel 51mm  
 Binder Clip Clips - 24 Unidades

**R\$ 13<sup>90</sup>**  
 Prendedor De Pr  
 25mm Brw Caixa

Copyright © 1999-2022 Ebazar.com.br LTDA.

CNPJ n.º 03.007331/0001-41 / Av. das Nações Unidas, n.º 3.003, Bonfim, Osasco/SP - CEP 06233-903 - empresa do grupo Mercado Livre.

Baixe grátis o app do Mercado Livre!

Busca por produtos, marcas e muito mais.

Enviar para LUCIANA Rua Minas Gerais 1110

Você também pode gostar: clips

Voltar à lista Arte, Papelaria e Armário > Materiais Escolares > Comercial e Organização > Clips e Prendedores

Compartilhar



Novo 695 vendidos

### Prendedor De Papel Binder Clip 51 Mm Caixa Com 12 Unidades

★★★★★ 14 opiniões

MAIS VENDIDO 11º em Clips e Prendedores

R\$ 29<sup>90</sup>

em 5x R\$ 5<sup>99</sup> sem juros

Ver os meios de pagamento

**🚚** Chegará terça-feira por R\$ 24  
**⚡ FULL**

Comprando dentro das próximas 6 horas, você recebe o Benefício Mercado Pontos. Ver mais formas de entrega

**🏪** Retire a partir de terça-feira em qualquer agência Mercado Livre por R\$ 24. Ver no mapa

Cor: Preto

Estoque disponível

Quantidade: 1 unidade (33 disponíveis)

Frete grátis comprando 3 ou mais unidades

Comprar agora

Adicionar ao carrinho

**↩** Devolução grátis. Você tem 30 dias de garantia.

**🛡** Compra Garantida, receba o produto como você quer ou devolvemos o dinheiro.

**🏆** Mercado Pontos. Você acumula 7 pontos.

### Anúncios do vendedor



R\$ 30<sup>99</sup>

6x R\$ 5<sup>99</sup> sem juros

**⚡ FULL**

Prendedor De Papel Binder Clip 25 Mm Caixa Com 48 Unidades



R\$ 24<sup>50</sup>

4x R\$ 6<sup>99</sup> sem juros

**⚡ FULL**

Prendedor De Papel Binder Clip 32 Mm Caixa Com 24 Unidades



R\$ 24<sup>99</sup>

4x R\$ 6<sup>99</sup> sem juros

**⚡ FULL**

Prendedor De Papel Binder Clip 51mm Caixa Com 12 Unidades

Ver mais anúncios do vendedor

### Características principais

Marca	Jocar Office
Modelo	Binder
Tamanho do clipe	51

### Informações sobre o vendedor

**🏆** MercadoLider Platinum  
É um dos melhores do site!

29959

Veridos nos últimos 60 dias



Presta bom atendimento

É pro

Ver mais dados deste vendedor

Comprimento

51 mm

Assine o nível 6 com 80% OFF!

Outras características

Tipo de clipe: Prendedor de papel

Quantidade de cliques: 12

Material: Metal

A oferta termina em 31 de março  
Sua assinatura anual de R\$ 9,90/m  
Disney+, Star+, milhares de descor  
compras e muito mais!

Assine o nível 6

Descrição

PRENDEDOR DE PAPEL BINDER CLIP 51 MM CX C/ 12 UNID

Marca: Jocar Office

Unidade: Pote

Produto por Embalagem: 12 Unidades, quantidade do anuncio

Cor: Preto/Metalico

Material / Modelo: Blinder

Tamanho: 51 mm

Devolução grátis

Você tem 30 dias a partir do recebimen  
produto para devolvê-lo, não importa o

Ver mais sobre devoluções

Garantia

Compra Garantida com o Mercado

Receba o produto que esta esperando  
devolvemos o seu dinheiro

Garantia do vendedor

Sem garantia

Perguntas e respostas

Qual informação você precisa?

Custo e prazo de envio

Devoluções grátis

Meios de pagamento

Garantia

Parcelado no boleto

Esta com dúvidas?  
Estes estudos ajudam a você  
a encontrar o que precisa

Pergunte ao vendedor

Escreva sua pergunta

Perguntar

Meios de pagamento

Parcelado em até 12x sem juros

Boleto parcelado em até 12x

Cartões de crédito

Cartões de débito

Pix

Boleto bancário

Conheça outros meios de pagamento

Últimas perguntas feitas

Bom dia este prendedor de 51mm está disponível?

— Bom dia, aqui pra mim consta 1 unidade em estoque. Fico aguardando seu pedido.  
Obrigado 08/09/2021

Sim

— Ok 24/08/2021

Vou comprar um por aqui p teste se der certo , já coloquei como favorito . Obrigado

— Imagine, tomara que certo 24/08/2021

Boa tarde , ele suporta tarde de carro , aqueles de borracha ???

— Ola, boa tarde! ele tem uma boa pressão, mas teria que fazer teste em sua aplicação para ver se  
atende sua necessidade 24/08/2021

Boa noite quantos cm de abertura o grampo aberto

— Boa noite, ele abre aproximadamente entre 1,5 e 2cm. Obrigado. 17/08/2021

Ola! O de 51mm é o maior q tem? Obrigado

— Boa Noite, isso mesmo, esse é o maior. Obrigado 11/08/2021

Olá tem 32 mm ou 41 mm?

Produtos patrocinados Anuncie

R\$ 71  
R\$ 29 58% OFF

# FULL  
Papel Sulfite Premium /

↳ [https://produto.mercadolivre.com.br/MLB-1555797196-prendedor-de-papel-binder-clip-32-mm-caixa-com-24-unidades-\\_JM](https://produto.mercadolivre.com.br/MLB-1555797196-prendedor-de-papel-binder-clip-32-mm-caixa-com-24-unidades-_JM) Boa noite, acima o link do 32mm. Fico aguardando seu pedido Obrigado. 05/04/2021

Boa tarde, tem tamanho 41mm?

↳ Boa tarde Tenho no tamanho de 32 e 51 27/01/2021

Boa Noite! Ele consegue prender em média até quantas folhas? Sulfite

↳ Bom dia, 200 folhas de sulfite ele prende perfeitamente, um pouco mais que isso da para por também, mas já fica mais apertado. Qualquer dúvida estamos a disposição. Fico aguardando seu pedido. Obrigado :) 22/12/2020

Bom dia! Eu fiz a compra mas preciso cancelar, vi que ainda não postaram, como faço?

↳ Boa tarde! Basta clicar nos 3 pontinhos da compra e clicar em cancelar. 06/11/2020

Ver todas as perguntas

Folhas Branco Report

R\$ 51

6x R\$8<sup>90</sup> sem juros  
Compasso Técnico 3 A4  
Suporte Lapiseiras Cis

R\$ 32

6x R\$5<sup>40</sup> sem juros  
\* FULL  
Saco Plástico Envelope  
A4 Ofício C/4furos C/10

R\$ 23

4x R\$6 sem juros  
Prendedor De Papel Bii  
Pacote Com 12 Unidade

### Opiniões sobre o produto

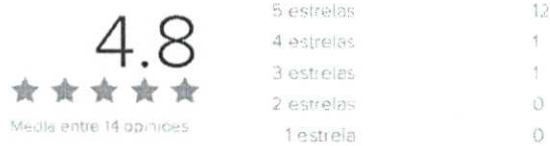

Todos

Positivas

Negativas

★★★★★

Excelente!

O material e' de excelente qualidade e cada item e' exatamente do mesmo tamanho que o outro. Muito bom!!!

👍 0    🗨️ 0

★★★★★

Ótimo

Produto muito bom, segura bem, para o meu proposito que é fixar folhas de seda, serviu perfeitamente.

👍 0    🗨️ 0

★★★★★

Excelente compra!!!

O produto é ótimo e tem muita qualidade e utilidade no dia a dia.

👍 0    🗨️ 0

Ver todas as opiniões

Compre em lojas fora do Mercado

PAPELARIA LUA DE CRISTAL

FAST

Caixa Correspondência  
Articulável Tripla Cris...  
R\$ 59

Papelão Ond  
1,20 X 30 Me  
R\$ 117

DARAMA\_CONSTRUINDO\_SC

DSRF

Compasso Técnico 3  
Articulaçãoes Suporte...  
R\$ 51

Caixa De Pap  
75g Chanex  
R\$ 178

Anuncie aqui | Crie seu Mercado 5

Anúncio #1555872

Produtos patrocinados [Anuncie aqui](#)

**R\$ 29<sup>90</sup>** 58% OFF  
~~R\$ FULL~~  
 Papel Sulfito Premium A4 75g  
 500 Folhas Branco Report

**R\$ 51<sup>38</sup>**  
 6x R\$ 8<sup>96</sup> sem juros  
 Compasso Técnico 3  
 Articulações Suporte Lapiseiras

**R\$ 32<sup>99</sup>**  
 6x R\$ 5<sup>50</sup> sem juros  
~~R\$ FULL~~  
 Saco Plastico Envelope 24x33  
 0,06 A4 Ofício C/4furos C/100un

**R\$ 23<sup>99</sup>**  
 4x R\$ 6 sem juros  
 Prendedor De Papel Binder  
 51mm Pacote Com 12 Unidades

**R\$ 95**  
 6x R\$ 15<sup>92</sup> sem jr  
 Frete grátis ~~R\$ FU~~  
 Pasta L Transpar  
 Com 100 Unidada

Quem viu este produto também comprou

**R\$ 30<sup>99</sup>**  
 6x R\$ 5<sup>17</sup> sem juros  
~~R\$ FULL~~  
 Prendedor De Papel Binder Clip  
 25 Mm Caixa Com 48 Unidades

**R\$ 24<sup>50</sup>**  
 4x R\$ 6<sup>13</sup> sem juros  
~~R\$ FULL~~  
 Prendedor De Papel Binder Clip  
 32 Mm Caixa Com 24 Unidades

**R\$ 36<sup>99</sup>**  
 6x R\$ 6<sup>17</sup> sem juros  
~~R\$ FULL~~  
 Clips Prendedor Papel Grampo  
 Super Grande 51mm 12un

**R\$ 26<sup>99</sup>**  
 5x R\$ 5<sup>40</sup> sem juros  
~~R\$ FULL~~  
 Clips Prendedor Papel Grampo  
 Binder 41mm 12un Até 200

**R\$ 29<sup>99</sup>**  
 6x R\$ 6 sem juros  
~~R\$ FULL~~  
 Prendedor De Pi  
 51 Mm Caixa Com

Copyright © 1999-2022 E!bazar.com.br LTDA.  
 CNPJ nº 03.007.331/0001-41 / Av. das Nações Unidas, nº 3.003, Belfim, Osasco/SP - CEP 06233-903 - empresa do grupo Mercado Livre.  
 Baixe grátis o app do Mercado Livre!

Digite aqui sua busca

Escritório

[🏠](#) > [Suprimentos para Escritório](#) > [Protetor de Cards / Crachá](#) > [Protetor de cards](#)

## Protetor de cartão vertical e Horizontal transp. 1514 Plastpark PT 10 UN

Código: 661174 | Mais produtos [Plastpark](#) | [Ver informações do produto](#) | (0 Avaliações) ★★★★★

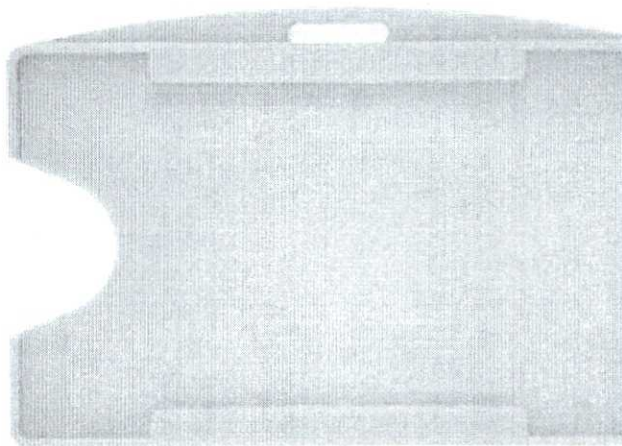

R\$ 13,90

Qtde: 1

[Assine e programe sua recorrência »](#)

CEP: 85760-000 [alterar](#)

R. Espírito Santo - Centro - Capanema - PR

Receba em até 7 dias úteis\* R\$ 7,76

Retire na loja em até 2 horas\* Grátis

Consultar estoque em loja física

[Escolha uma loja para verificar a disponibilidade](#)

»

☰ Descrição

### Características do Produto

#### Especificações

- Ideal para proteger Cartões de identificação, passe de ônibus ou carteira de estudante
- Protetor Plástico em PP Injetado
- Pode ser usado na posição Vertical como Horizontal

#### ★ Avaliação do produto

Você comprou este produto na Kalunga?

Compartilhe sua opinião com a gente.

25/03/2022 09:21

Protetor de cartão vertical e Horizontal transp. 1514 Plastpark PT 10 UN - Suprimentos para Escritório - Kalunga

[Sobre a Kalunga](#)  
[Lojas Kalunga](#)  
[Trabalhe Conosco](#)  
[Fale Conosco](#)  
[Mapa do Site](#)  
[Serviços Kalunga](#)  
[Kalunga Copy&Print](#)  
[Assessoria de Imprensa](#)

[Dúvidas sobre cadastro](#)  
[Preços e pagamento na loja virtual](#)  
[Acompanhamento, alteração e entrega dos pedidos](#)  
[Devolução e troca](#)  
[Segurança](#)  
[Nota Fiscal Eletrônica](#)  
[Produtos por Download](#)  
[Política de Privacidade](#)

[Instagram](#)  
[Facebook](#)  
[Twitter](#)  
[Blog Kalunga](#)  
[TikTok](#)  
[Youtube](#)  
[Linkedin](#)

**Cartões de crédito:** [Visa](#),  
[MasterCard](#), [Diners Club](#), [Hiper](#),  
[American Express](#) e [Elo](#)  
**Boleto Bancário, PIX e**  
**Pagamento Faturado**  
**Débito Online:** [Itaú](#), [Banco do](#)  
[Brasil](#) e [Visa Electron](#)

#### Certificados e Segurança

[Certisign](#) [Norton](#) [Reclame Aqui](#) [eBit](#)

Os preços, promoções, condições de pagamento, frete e estoque são válidos apenas para compras pelo site. No caso de diferença de preço no site, o valor válido é o do carrinho de compras. Não abrimos embalagens.

Kalunga SA - CNPJ: 43.283.811/0001-50 - Endereço: Rua da Mooca, 766 - São Paulo - SP - CEP: 03104-000

Digite aqui sua busca

Escolar

[Home](#) > [Escolar](#) > [Réguas de Poliestireno](#) > [60 cm](#)

## Régua em poliestireno 60 cm cristal 10270114 Waleu CX 1 UN

Código: 663436 | [Mais produtos Waleu](#) | [Ver informações do produto](#) | (0 Avaliações) ★★★★★



**R\$ 8,60**

Qtde: 1

[Assine e programe sua recorrência »](#)

CEP: 85760-000 [alterar](#)  
R. Espírito Santo - Centro - Capanema - PR

Receba em até **8 dias úteis\*** **R\$ 7,92**  
Retire na loja em até **2 horas\*** **Grátis**

Consultar estoque em loja física  
[Escolha uma loja para verificar a disponibilidade](#)  
»

### ☰ Descrição

#### Características do Produto

A Régua Super 50cm Waleu é produzida em poliestireno e oferece resistência, qualidade e durabilidade. Sua impressão é tampográfica, e este processo que garante que as escalas não desbotem ou desgastem com o seu manuseio. Medidas gravadas em centímetros e polegadas, com apoio de dedos fosco para melhorar na firmeza e manuseio. É ideal para ser transportada em mochilas, fichários ou pastas. Nossas régua são certificadas pelo Inmetro.

#### Especificações

- Régua em poliestireno 60 cm cristal

#### ★ Avaliação do produto

**Você comprou este produto na Kalunga?**

Compartilhe sua opinião com a gente.

[Avaliar o produto](#)



009303

25/03/2022 08:57

Rêgua em poliestireno 60 cm cristal 10270114 Waleu CX 1 UN - Escolar - Kalunga

#### **Institucional**

[Sobre a Kalunga](#)  
[Lojas Kalunga](#)  
[Trabalhe Conosco](#)  
[Fale Conosco](#)  
[Mapa do Site](#)  
[Serviços Kalunga](#)  
[Kalunga Copy&Print](#)  
[Assessoria de Imprensa](#)

#### **Dúvidas**

[Como funciona a loja](#)  
[Dúvidas sobre cadastro](#)  
[Preços e pagamento na loja virtual](#)  
[Acompanhamento, alteração e entrega dos pedidos](#)  
[Devolução e troca](#)  
[Segurança](#)  
[Nota Fiscal Eletrônica](#)  
[Produtos por Download](#)  
[Política de Privacidade](#)

#### **Redes Sociais**

[Instagram](#)  
[Facebook](#)  
[Twitter](#)  
[Blog Kalunga](#)  
[TikTok](#)  
[Youtube](#)  
[LinkedIn](#)

#### **Formas de Pagamento**

**Cartões de crédito:** [Visa](#),  
[MasterCard](#), [Diners Club](#), [Hiper](#),  
[American Express](#) e [Elo](#)  
**Boleto Bancário, PIX e Pagamento Faturado**  
**Débito Online:** [Itaú](#), [Banco do Brasil](#) e [Visa Electron](#)

#### **Certificados e Segurança**

[Certisign](#) [Norton](#) [Reclame Aqui](#) [eBit](#)

Os preços, promoções, condições de pagamento, frete e estoque são válidos apenas para compras pelo site. No caso de diferença de preço no site, o valor válido é o do carrinho de compras. Não abrimos embalagens.

Kalunga SA - CNPJ: 43.283.811/0001-50 - Endereço: Rua da Mooca, 766 - São Paulo - SP - CEP: 03104-000



Capanema, Cidade da Rodovia Ecológica – Estrada Parque Caminho do Colono, ao(s) 28 dia(s) do mês de abril de 2022

Assunto: Pregão Eletrônico

DE: Prefeito Municipal

PARA:

- Departamento de Contabilidade;
- Procuradoria Jurídica;
- Pregoeiro e Equipe de Apoio à Licitação.

Aprovo o Termo de Referência e Preliminarmente à autorizo a tramitação do desse processo cujo objeto é AQUISIÇÃO DE MATERIAIS DE EXPEDIENTE PARA USO NAS SECRETARIAS DA ADMINISTRAÇÃO PÚBLICA DO MUNICÍPIO DE CAPANEMA-PR, PROCESSADO PELO SISTEMA DE REGISTRO DE PREÇOS., deverá tramitar pelos setores competentes com vistas:

- 1 - À indicação de recursos de ordem orçamentária para fazer frente a despesa;
- 2 - À elaboração de parecer sobre a possibilidade do procedimento licitatório, indicando a modalidade e o tipo de licitação a serem adotados no certame;
- 3 - À elaboração da minuta do instrumento convocatório da licitação e da minuta do contrato;
- 4 - Ao exame e aprovação das minutas indicadas no item 3 acima.

Atenciosamente,



Américo Bellé  
Prefeito Municipal



# Município de Capanema - PR

000305

Capanema, Cidade da Rodovia Ecológica – Estrada Parque Caminho do Colono, ao(s) 28 dia(s) do mês de abril de 2022

Assunto: Pregão Eletrônico

DE: Departamento de Contabilidade

PARA: Prefeito Municipal

Senhor Prefeito

Em atenção ao ofício datado de 28/04/2022, objeto: AQUISIÇÃO DE MATERIAIS DE EXPEDIENTE PARA USO NAS SECRETARIAS DA ADMINISTRAÇÃO PÚBLICA DO MUNICÍPIO DE CAPANEMA-PR, PROCESSADO PELO SISTEMA DE REGISTRO DE PREÇOS., informamos a existência de previsão de recursos orçamentários para assegurar o pagamento das obrigações decorrentes do Certame, sendo que o pagamento será efetuado através da Dotação Orçamentária abaixo descrita;

Essa licitação o valor está estimado em R\$ 357.272,42 ( Trezentos e Cinquenta e Sete Mil, Duzentos e Setenta e Dois Reais e Quarenta e Dois Centavos)

Dotações					
Exercício da despesa	Conta da despesa	Funcional programática	Fonte de recurso	Natureza da despesa	Grupo da fonte
2022	390	05.001.04.122.0402.2023	000	3.3.90.30.16.00	Do Exercício
2022	830	07.001.12.361.1201.2102	000	3.3.90.30.16.00	Do Exercício
2022	840	07.001.12.361.1201.2102	103	3.3.90.30.16.00	Do Exercício
2022	850	07.001.12.361.1201.2102	104	3.3.90.30.16.00	Do Exercício
2022	1230	07.001.12.365.1202.2118	103	3.3.90.30.16.00	Do Exercício
2022	1530	07.002.27.812.2701.2272	000	3.3.90.30.16.00	Do Exercício
2022	1760	08.001.26.782.2601.2262	000	3.3.90.30.16.00	Do Exercício
2022	1770	08.001.26.782.2601.2262	511	3.3.90.30.16.00	Do Exercício
2022	1811	08.001.26.782.2601.2262	33	3.3.90.30.16.00	De Exercícios Anteriores
2022	1950	08.002.15.182.1501.2156	000	3.3.90.30.16.00	Do Exercício
2022	2040	08.002.15.452.1501.2154	000	3.3.90.30.16.00	Do Exercício
2022	2263	09.001.10.301.1001.2472	4494	3.3.90.30.16.00	De Exercícios Anteriores
2022	2263	09.001.10.301.1001.2472	4494	3.3.90.30.16.00	Do Exercício
2022	2269	09.001.10.301.1001.2476	4494	3.3.90.30.16.00	De Exercícios Anteriores



# Município de Capanema - PR

000306

2022	2360	09.001.10.301.1001.2081	000	3.3.90.30.16.00	Do Exercício
2022	2370	09.001.10.301.1001.2081	303	3.3.90.30.16.00	Do Exercício
2022	2710	09.001.10.301.1001.2400	2494	3.3.90.30.16.00	De Exercícios Anteriores
2022	2710	09.001.10.301.1001.2400	2494	3.3.90.30.16.00	Do Exercício
2022	2880	09.001.10.302.1001.2353	3494	3.3.90.30.16.00	De Exercícios Anteriores
2022	2880	09.001.10.302.1001.2353	3494	3.3.90.30.16.00	Do Exercício
2022	2881	09.001.10.302.1001.2353	494	3.3.90.30.16.00	De Exercícios Anteriores
2022	3430	09.005.10.301.1001.2094	000	3.3.90.30.16.00	Do Exercício
2022	3530	10.001.20.606.2001.2210	000	3.3.90.30.16.00	Do Exercício
2022	3900	11.002.08.241.0801.2458	000	3.3.90.30.16.00	Do Exercício
2022	3980	11.002.08.241.0801.2467	000	3.3.90.30.16.00	Do Exercício
2022	4430	11.003.08.243.0802.6054	000	3.3.90.30.16.00	Do Exercício
2022	4800	11.005.08.244.0801.2043	000	3.3.90.30.16.00	Do Exercício
2022	4950	12.001.22.661.2201.2222	000	3.3.90.30.16.00	Do Exercício
2022	5160	13.001.04.121.0402.2022	000	3.3.90.30.16.00	Do Exercício

Respeitosamente,



Cleomar Walter  
Téc. Cont. CRC: PR-046483/O-2  
CPF: 723.903.959-53



## EDITAL DE PREGÃO (ELETRÔNICO) N° xx/2022

**LOCAL: Prefeitura do Município de Capanema – Paraná**

**[www.comprasgovernamentais.gov.br](http://www.comprasgovernamentais.gov.br) “Acesso Identificado”**

O **MUNICÍPIO DE CAPANEMA**, Estado do Paraná, inscrito no CNPJ sob n° 75.972.760/0001-60, sediado à Av. Gov. Pedro Viriato Parigot de Souza, n° 1.080, centro, Capanema, Estado do Paraná, por intermédio do Excelentíssimo Prefeito Municipal, o Sr. Américo Bellé, torna pública a realização deste processo de licitação.

### **1. DISPOSIÇÕES GERAIS DESTES PROCESSO DE LICITAÇÃO**

- 1.1. **ORGÃO(S) SOLICITANTE(S):** Secretaria Municipal Administração.
- 1.2. **MODALIDADE:** Pregão Eletrônico.
- 1.3. **CRITÉRIO DE JULGAMENTO:** menor preço por lote.
- 1.4. **SISTEMA:** adoção do Sistema de Registro de Preços (SRP).
- 1.5. **PARTICIPAÇÃO:** COM COTA RESERVADA PARA ME/EPP
- 1.6. **OBJETO:** AQUISIÇÃO DE MATERIAIS DE EXPEDIENTE PARA USO NAS SECRETARIAS DA ADMINISTRAÇÃO PÚBLICA DO MUNICÍPIO DE CAPANEMA-PR, PROCESSADO PELO SISTEMA DE REGISTRO DE PREÇOS.
- 1.7. **VALOR MÁXIMO ESTIMADO DA LICITAÇÃO:** R\$ 357.272,42 (Trezentos e Cinquenta e Sete Mil, Duzentos e Setenta e Dois Reais e Quarenta e Dois Centavos).
- 1.8. **DATA E HORA DA ABERTURA DA SESSÃO PÚBLICA:**

<b>xx/xx/2022</b> <b>UASG: 987487 – PREFEITURA MUNICIPAL DE CAPANEMA/PR</b> <b>Local da Sessão Pública: <u><a href="http://www.comprasgovernamentais.gov.br">www.comprasgovernamentais.gov.br</a></u> .</b>
---
- 1.9. **PREGOEIR(A):** Roselia Kriger Becker Pagani.(Nomeada pela Portaria n° 8.022 DE 09/12/2021)
- 1.10. **LEGISLAÇÃO APLICÁVEL:** O certame deverá ser processado e julgado em conformidade com as disposições deste Edital e seus Anexos, da Lei n° 10.520/2002, do Decreto Federal n° 10.024/2020, da Lei Complementar n° 123/2006, legislação complementar aplicável e, no que couber, na Lei n° 8.666/1993.

### **2. DO OBJETO**

- 2.1. O resumo do objeto está descrito no item 1.1 deste Edital e a descrição pormenorizada do objeto encontra-se no Termo de Referência/Projeto Básico anexo a este Edital.



- 2.2. O Edital, os seus Anexos e o Termo de Referência/Projeto Básico poderão ser acessados por meio da Internet nos seguintes endereços eletrônicos:  
**[www.comprasgovernamentais.gov.br](http://www.comprasgovernamentais.gov.br) e [www.capanema.pr.gov.br](http://www.capanema.pr.gov.br)  
**(<https://www.capanema.pr.gov.br/transparencia/adm/licitacoes/licitacao>)****
- 2.3. Em caso de discordância existente entre as especificações do objeto descrito no portal Compras Governamentais (CATMAT) e as especificações constantes deste Edital, seus anexos e termo de referência, prevalecerão as previstas no Termo de Referência.
- 2.4. As informações administrativas relativas a este Edital poderão ser obtidas junto ao Setor de Licitações pelo telefone nº (46) 3552-1321.
- 2.5. As questões estritamente técnicas referentes ao objeto da licitação serão prestadas pela Secretaria Municipal indicada no Termo de Referência.

---

### 3. **DA IMPUGNAÇÃO AO EDITAL E DO PEDIDO DE ESCLARECIMENTO**

---

- 3.1. Qualquer pessoa, física ou jurídica, é parte legítima para solicitar esclarecimentos ou providências em relação ao presente PREGÃO, ou ainda para **impugnar este Edital**, desde que o faça com antecedência de até **03 (três) dias úteis**, da data fixada para a abertura da sessão pública do certame.
  - 3.1.1. As impugnações ao Edital deverão ser dirigidas o(a) pregoeiro(a) e protocolizadas em dias úteis, das 08h00 às 16h00, na Av. Gov. Pedro Viriato Parigot de Souza, 1.080, Setor de Protocolo, Centro, Capanema, ou encaminhadas através de e-mail no endereço eletrônico: [licitacao@capanema.pr.gov.br](mailto:licitacao@capanema.pr.gov.br)
  - 3.1.2. Caberá ao(a) pregoeiro(a), auxiliado pelos responsáveis pela elaboração deste Edital e seus anexos, decidir sobre a impugnação no prazo de até 02 (dois) dias úteis contados da data de recebimento da impugnação.
  - 3.1.3. O(a) pregoeiro(a) deverá decidir sobre a impugnação antes da abertura do certame.
  - 3.1.4. Quando o acolhimento da impugnação implicar alteração do Edital capaz de afetar a formulação das propostas, será designada nova data para a realização deste PREGÃO.
- 3.2. A impugnação deverá, obrigatoriamente, estar acompanhada de CPF ou RG, em se tratando de pessoa física, e de CNPJ, em se tratando de pessoa jurídica (por documento original ou cópia autenticada), bem como do respectivo ato constitutivo e procuração, na hipótese de procurador, que comprove que o signatário, efetivamente, representa e possui poderes de representação da impugnante.
  - a) Os pedidos de **esclarecimentos** referentes a este processo licitatório deverão ser enviados ao(a) pregoeiro(a), **até 03 (três) dias úteis anteriores** à data designada para abertura da sessão pública, exclusivamente por meio eletrônico via internet, endereçados exclusivamente ao e-mail: [licitacao@capanema.pr.gov.br](mailto:licitacao@capanema.pr.gov.br)
  - b) O(a) pregoeiro(a) responderá aos pedidos de esclarecimentos no **prazo de dois dias úteis**, contado da data de recebimento do pedido, e poderá requisitar subsídios aos responsáveis pela elaboração do edital e dos anexos.
- 3.2. As impugnações e pedidos de esclarecimentos não suspendem os prazos previstos no certame.



- 3.3.1. A concessão de efeito suspensivo à impugnação é medida excepcional e deverá ser motivada pelo(a) pregoeiro(a), nos autos do processo de licitação.
- 3.3.2. As respostas aos pedidos de esclarecimentos serão divulgadas pelo sistema e vincularão os participantes e a administração.

#### **4. DAS CONDIÇÕES PARA PARTICIPAÇÃO NO PREGÃO**

- 4.1. Poderão participar deste Pregão interessados cujo ramo de atividade seja compatível com o objeto desta licitação, e que estejam com Credenciamento regular no Sistema de Cadastramento Unificado de Fornecedores – SICAF, conforme disposto no art. 9º da IN SEGES/MP nº 3, de 2018.
- a) As empresas não cadastradas no SICAF, que tiverem interesse em participar do presente PREGÃO, deverão providenciar o seu cadastramento e sua habilitação de acordo com as orientações que seguem no link: [www.comprasgovernamentais.gov.br/index.php/sicaf](http://www.comprasgovernamentais.gov.br/index.php/sicaf), até o terceiro dia útil a data do recebimento das propostas.
  - b) A regularidade do cadastramento do licitante será confirmada por meio de consulta ao Portal COMPRASNET, no ato da abertura do Pregão.
  - c) Os licitantes deverão utilizar o certificado digital para acesso ao Sistema.
  - d) Será concedido tratamento favorecido para as microempresas e empresas de pequeno porte, para as sociedades cooperativas mencionadas no artigo 34 da Lei nº 11.488/2007, para o agricultor familiar, o produtor rural pessoa física e para o microempreendedor individual - MEI, nos limites previstos da Lei Complementar nº 123/2006.
- 4.2. **Não poderão participar desta licitação** os interessados:
- a) proibidos de participar de licitações e celebrar contratos administrativos, na forma da legislação vigente;
  - b) estrangeiros que não tenham representação legal no Brasil com poderes expressos para receber citação e responder administrativa ou judicialmente;
  - c) que se enquadrem nas vedações previstas no art. 9º da Lei nº 8.666/1993;
  - d) que estejam sob falência, concurso de credores, em processo de dissolução ou liquidação;
  - e) que não atendam às condições deste Edital e seu(s) anexo(s);
  - f) entidades empresariais que estejam reunidas em consórcio;
  - g) Organizações da Sociedade Civil de Interesse Público - OSCIP, atuando nessa condição.
- 4.3. Como **requisito para participação** neste Pregão, o licitante assinalará “sim” ou “não”, em campo próprio do sistema eletrônico, relativo às seguintes declarações:
- 4.3.1. Que cumpre os requisitos estabelecidos no art. 3º da Lei Complementar n.º 123/2006, estando apta a usufruir do tratamento favorecido estabelecido em seus artigos 42 a 49.
- 4.3.1.1. Nos itens exclusivos para participação de microempresas e empresas de pequeno porte, a assinalação do campo “não” impedirá o prosseguimento no certame;
  - 4.3.1.2. Nos itens em que a participação não for exclusiva para microempresas e empresas de pequeno porte, a assinalação do campo “não” apenas produzirá o efeito de o licitante não ter



direito ao tratamento favorecido previsto na Lei Complementar nº 123/2006, mesmo que microempresa, empresa de pequeno porte.

- 4.3.2. Que está ciente e concorda com as condições contidas no Edital e seus anexos, bem como de que cumpre plenamente os requisitos de habilitação definidos neste Edital e que a proposta apresentada está em conformidade com as exigências editalícias;
- 4.3.3. Que inexistem fatos impeditivos para sua habilitação no certame, ciente da obrigatoriedade de declarar ocorrências posteriores;
- 4.3.4. Que não emprega menor de 18 (dezoito) anos em trabalho noturno, perigoso ou insalubre e não emprega menor de 16 (dezesesseis) anos, salvo menor, a partir de 14 (quatorze) anos, na condição de aprendiz, nos termos do artigo 7º, inciso XXXIII, da Constituição Federal;
- 4.3.5. Que a proposta foi elaborada de forma independente;
- 4.3.6. Que não possui, em sua cadeia produtiva, empregados executando trabalho degradante ou forçado, observando o disposto nos incisos III e IV do artigo 1º e no inciso III do artigo 5º da Constituição Federal.
- 4.4. Independentemente do disposto no subitem 4.3, como **requisitos para participação** neste processo de contratação, a proponente apresentará as seguintes **DECLARAÇÕES (na forma da Declaração Unificada anexa):**
- a) de ciência e de concordância da proponente com as condições contidas no Edital e seus anexos, de que cumpre plenamente os requisitos de habilitação definidos no Edital e anexos, bem como de que a proposta comercial apresentada está em conformidade com as exigências do processo de contratação;
  - b) de ciência e de concordância da empresa com as regras de execução, de recebimento e de pagamento previstas no Edital e no Projeto Básico, assumindo a responsabilidade de cumpri-las;
  - c) de que a proponente não emprega menores de 18 (dezoito) anos em trabalho noturno, perigoso ou insalubre; de que não emprega menores de 16 (dezesesseis) anos; de que caso a proponente empregar menores de 16 (dezesesseis) anos, estes estão contratados na condição de jovem aprendiz, nos termos do artigo 7º, inciso XXXIII, da Constituição Federal;
  - d) de que a proponente e os seus sócios e/ou administradores não foram declarados inidôneos ou impedidos para licitar ou contratar com a Administração Pública;
  - e) de que inexistem fatos impeditivos para a habilitação da proponente no certame e de que não se enquadra em nenhuma das hipóteses de conflito de interesses previstas na Lei, ciente da obrigatoriedade de declarar ocorrências posteriores, durante toda a vigência da contratação;
  - f) de que o orçamento e a proposta comercial apresentados pela proponente neste processo de contratação foram elaborados de forma independente;
  - g) de que a proponente não possui, em sua cadeia produtiva, empregados executando trabalho degradante ou forçado, observando o disposto nos incisos III e IV do artigo 1º e no inciso III do artigo 5º da Constituição Federal;
  - h) de que, em se tratando de microempresa ou empresa de pequeno porte, cumpre os requisitos estabelecidos no art. 3º da Lei Complementar nº 123/2006, estando apta a usufruir do tratamento favorecido estabelecido em seus artigos 42 a 49, se for o caso;





- i) de que **NENHUM** sócio e/ou administrador da proponente exerce cargo ou função pública impeditiva de relacionamento comercial com a Administração Pública;
  - j) De que a proponente não contratará empregados com incompatibilidade com as autoridades contratantes ou ocupantes de cargos de direção ou de assessoramento, incluindo os respectivos parentes até o terceiro grau, na forma da Súmula Vinculante nº 13 do STF.
- 4.5. De acordo com o indicado no item 1 deste Edital, em se tratando de licitação de **PARTICIPAÇÃO EXCLUSIVA** de microempresas (MEs) e empresas de pequeno porte (EPPs), aplicam-se as seguintes disposições:
- 4.5.1. A participação neste no pregão será exclusiva a microempresas (MEs), empresas de pequeno porte (EPPs), sociedades cooperativas enquadradas no art. 34 da Lei nº 11.488/2007, para o agricultor familiar, o produtor rural pessoa física e para o microempreendedor individual – MEI, cujo ramo de atividade seja compatível com o objeto desta licitação, e que estejam com Credenciamento regular no Sistema de Cadastramento Unificado de Fornecedores – SICAF, conforme disposto na Instrução Normativa SLTI/MPOG nº 3/2018.
  - 4.5.2. As empresas não cadastradas no SICAF, que tiverem interesse em participar do presente PREGÃO, deverão providenciar o seu cadastramento e sua habilitação de acordo com as orientações que seguem no link: [www.comprasgovernamentais.gov.br/index.php/sicaf](http://www.comprasgovernamentais.gov.br/index.php/sicaf), até o terceiro dia útil anterior a data do recebimento das propostas.
  - 4.5.3. A regularidade do cadastramento do licitante será confirmada por meio de consulta ao Portal COMPRASNET, no ato da abertura do Pregão.
  - 4.5.4. **Não poderão participar desta licitação** os interessados:
    - a) proibidos de participar de licitações e celebrar contratos administrativos, na forma da legislação vigente;
    - b) estrangeiros que não tenham representação legal no Brasil com poderes expressos para receber citação e responder administrativa ou judicialmente;
    - c) que se enquadrem nas vedações previstas no art. 9º da Lei nº 8.666/1993;
    - d) que estejam sob falência, concurso de credores, em processo de dissolução ou liquidação;
    - e) que não atendam às condições deste Edital e seu(s) anexo(s);
    - f) entidades empresariais que estejam reunidas em consórcio;
    - g) Organizações da Sociedade Civil de Interesse Público - OSCIP, atuando nessa condição.
    - h) que não se enquadrem nas hipóteses previstas no subitem 4.5.1 deste Edital.
  - 4.5.5. Aplicam-se os requisitos para participação previstos no subitem 4.3 deste Edital.
- 4.6. A declaração falsa relativa ao cumprimento de qualquer condição de participação sujeitará a exclusão do licitante do certame, o cancelamento da ata ou a extinção do contrato, quando for o caso, sem prejuízo da aplicação das sanções previstas em lei e neste Edital.

---

## 5. DO CREDENCIAMENTO

---



- 5.1. O Credenciamento é o nível básico do registro cadastral no SICAF, que permite a participação dos interessados na modalidade licitatória Pregão, em sua forma eletrônica.
- 5.2. O cadastro no SICAF deverá ser feito no Portal de Compras do Governo Federal, no sítio [www.comprasgovernamentais.gov.br](http://www.comprasgovernamentais.gov.br), por meio de certificado digital conferido pela Infraestrutura de Chaves Públicas Brasileira - ICP - Brasil.
- 5.3. O credenciamento junto ao provedor do sistema implica a responsabilidade do licitante ou de seu representante legal e a presunção de sua capacidade técnica para realização das transações inerentes a este Pregão.
- 5.4. O licitante responsabiliza-se exclusiva e formalmente pelas transações efetuadas em seu nome, assume como firmes e verdadeiras suas propostas e seus lances, inclusive os atos praticados diretamente ou por seu representante, excluída a responsabilidade do provedor do sistema ou do órgão ou entidade promotora da licitação por eventuais danos decorrentes de uso indevido das credenciais de acesso, ainda que por terceiros.
- 5.5. É de responsabilidade do cadastrado conferir a exatidão dos seus dados cadastrais no SICAF e mantê-los atualizados junto aos órgãos responsáveis pela informação, devendo proceder, imediatamente, à correção ou à alteração dos registros tão logo identifique incorreção ou aqueles se tornem desatualizados.
  - 5.5.1. A não observância do disposto no subitem anterior poderá ensejar desclassificação no momento da habilitação

---

## 6. DA APRESENTAÇÃO DA PROPOSTA E DOS DOCUMENTOS DE HABILITAÇÃO

- 6.1. O recebimento das propostas e dos documentos de habilitação, bem como a realização das demais fases e procedimentos da presente licitação ocorrerão exclusivamente por meio eletrônico, no endereço [www.comprasgovernamentais.gov.br](http://www.comprasgovernamentais.gov.br), na data e hora da abertura da sessão pública prevista neste edital.
- 6.2. **É VEDADA A IDENTIFICAÇÃO DOS PROPONENTES LICITANTES NO SISTEMA, EM QUALQUER HIPÓTESE, ANTES DO TÉRMINO DA FASE COMPETITIVA DO PREGÃO (Decreto nº 5.450/05, art. 24, § 5º).**
- 6.3. Os licitantes encaminharão, exclusivamente por meio do sistema, concomitantemente com os documentos de habilitação, a proposta com a descrição pormenorizada do objeto ofertado (incluindo sua marca e/ou modelo) e o preço, até a data e o horário estabelecidos para abertura da sessão pública, quando, então, encerrar-se-á automaticamente a etapa de envio dos documentos.
- 6.4. O envio da proposta, acompanhada dos documentos de habilitação, ocorrerá por meio de chave de acesso e senha.
- 6.5. Os licitantes poderão deixar de apresentar os documentos de habilitação que constem do SICAF, assegurado aos demais licitantes o acesso aos dados constantes do sistema.
- 6.6. As Microempresas e Empresas de Pequeno Porte deverão encaminhar a documentação de habilitação, ainda que haja alguma restrição de regularidade fiscal e trabalhista, nos termos do art. 43, § 1º da LC nº 123/06.
- 6.7. Incumbirá ao licitante acompanhar as operações no sistema eletrônico durante a sessão pública do Pregão, ficando responsável pelo ônus decorrente da perda de negócios, diante da inobservância de quaisquer mensagens emitidas pelo sistema ou de sua desconexão.
- 6.8. **Até a abertura da sessão pública, os licitantes poderão retirar ou substituir a proposta e os documentos de habilitação anteriormente inseridos no sistema.**
- 6.9. Não será estabelecida, nessa etapa do certame, ordem de classificação entre as propostas apresentadas, o que somente ocorrerá após a realização dos procedimentos de negociação e julgamento da proposta.



- 6.10. Os documentos que compõem a proposta e a habilitação do licitante melhor classificado somente serão disponibilizados para avaliação do(a) pregoeiro(a) e para acesso público após o início da fase de habilitação.

---

## 7. DO PREENCHIMENTO DA PROPOSTA

---

- 7.1. Em se tratando de licitação cujo critério de julgamento seja o “menor preço por item”, de acordo com o indicado no item 1 deste Edital, o licitante deverá enviar sua proposta mediante o preenchimento, no sistema eletrônico, dos seguintes campos:
- a) Valores unitário e total do item;
  - b) Marca/modelo do item;
  - c) Descrição detalhada do item, contendo as informações similares à especificação do Termo de Referência: indicando, no que for aplicável, o modelo, prazo de validade ou de garantia, número do registro ou inscrição do bem no órgão competente, quando for o caso.
- 7.2. Em se tratando de licitação cujo critério de julgamento seja o “menor preço por lote”, de acordo com o indicado no item 1 deste Edital, o licitante deverá enviar sua proposta mediante o preenchimento, no sistema eletrônico, dos seguintes campos:
- a) Valor total do lote;
  - b) Valores unitário e total de cada item que compõe o lote;
  - c) Marca/modelo de cada item que compõe o lote;
  - d) Descrição detalhada de cada item que compõe o lote, contendo as informações similares à especificação do Termo de Referência: indicando, no que for aplicável, o modelo, prazo de validade ou de garantia, número do registro ou inscrição do bem no órgão competente, quando for o caso.
- 7.3. Em se tratando de licitação cujo critério de julgamento seja o “maior desconto”, de acordo com o indicado no item 1 deste Edital, o licitante deverá enviar sua proposta mediante o preenchimento, no sistema eletrônico, dos seguintes campos:
- a) Percentual de desconto;
  - b) Marca/modelo do item ou de cada item que compõe o lote;
  - c) Descrição detalhada do item ou de cada item que compõe o lote, contendo as informações similares à especificação do Termo de Referência: indicando, no que for aplicável, o modelo, prazo de validade ou de garantia, número do registro ou inscrição do bem no órgão competente, quando for o caso.
- 7.4. Todas as especificações do objeto contidas na proposta vinculam a Contratada.
- 7.5. Nos valores propostos estarão inclusos todos os custos operacionais, encargos previdenciários, trabalhistas, tributários, comerciais e quaisquer outros que incidam direta ou indiretamente no fornecimento dos bens.
- 7.6. Os preços ofertados, tanto na proposta inicial, quanto na etapa de lances, serão de exclusiva responsabilidade do licitante, não lhe assistindo o direito de pleitear qualquer alteração, sob alegação de erro, omissão ou qualquer outro pretexto.
- 7.7. O prazo de validade da proposta não será inferior a **60 (sessenta) dias**, a contar da data de sua apresentação.
- 7.8. Os licitantes devem respeitar os preços máximos estabelecidos nas normas de regência de contratações públicas, quando participarem de licitações públicas.
- 7.9. Estando o objeto da licitação dividido em lotes ou itens, conforme descrito no Termo de Referência, faculta-se ao licitante a participação em quantos lotes ou itens, respectivamente, forem de seu interesse.

---

## 8. DA ABERTURA DA SESSÃO PÚBLICA, CLASSIFICAÇÃO DAS PROPOSTAS E FORMULAÇÃO DE LANCES

---



- 8.1. No dia e no horário indicados neste Edital, considerando-se o horário de Brasília-DF, a sessão pública na internet será aberta por comando do(a) pregoeiro(a), com a divulgação das propostas eletrônicas recebidas e início da etapa de lances.
- 8.2. O(a) pregoeiro(a) verificará as propostas apresentadas, desclassificando desde logo aquelas que não estejam em conformidade com os requisitos estabelecidos neste Edital, contenham vícios insanáveis ou não apresentem as especificações técnicas exigidas no Termo de Referência/Projeto Básico.
  - 8.1.1. Também será desclassificada a proposta que identifique o licitante.
  - 8.1.2. A desclassificação será sempre fundamentada e registrada no sistema, com acompanhamento em tempo real por todos os participantes.
  - 8.1.3. A não desclassificação da proposta não impede o seu julgamento definitivo em sentido contrário, levado a efeito na fase de aceitação.
- 8.3. O sistema ordenará automaticamente as propostas classificadas, sendo que somente estas participarão da fase de lances.
- 8.4. O sistema disponibilizará campo próprio para troca de mensagens entre o(a) pregoeiro(a) e os licitantes.
- 8.5. Iniciada a etapa competitiva, os licitantes deverão encaminhar lances exclusivamente por meio do sistema eletrônico, sendo imediatamente informados do seu recebimento e do valor consignado no registro.
- 8.6. Em se tratando de licitação cujo critério de julgamento seja o “menor preço por item”, de acordo com o indicado no item 1 deste Edital, o lance deverá ser ofertado pelo **valor unitário do item**.
- 8.7. Em se tratando de licitação cujo critério de julgamento seja o “menor preço por lote”, de acordo com o indicado no item 1 deste Edital, o lance deverá ser ofertado pelo **valor total do lote**.
- 8.8. Em se tratando de licitação cujo critério de julgamento seja o “maior desconto”, de acordo com o indicado no item 1 deste Edital, o lance deverá ser ofertado **em percentual**.
- 8.9. Os licitantes poderão oferecer lances sucessivos, observando o horário fixado para abertura da sessão e as regras estabelecidas no Edital.
- 8.10. O licitante somente poderá oferecer lance de valor inferior ao último por ele ofertado e registrado pelo sistema.
- 8.11. O intervalo mínimo de diferença de valores entre os lances, que incidirá tanto em relação aos lances intermediários quanto em relação à proposta que cobrir a melhor oferta deverá ser de **R\$ 0,01 (um centavo)**.
- 8.12. Em se tratando de licitação cujo critério de julgamento seja o “maior desconto”, de acordo com o indicado no item 1 deste Edital, o intervalo mínimo de diferença de valores entre os lances, que incidirá tanto em relação aos lances intermediários quanto em relação à proposta que cobrir a melhor oferta deverá ser de **0,1% (um décimo por cento)**.
- 8.13. O intervalo entre os lances enviados pelo mesmo licitante não poderá ser inferior a vinte (20) segundos e o intervalo entre lances não poderá ser inferior a três (3) segundos, sob pena de serem automaticamente descartados pelo sistema os respectivos lances.
- 8.14. **Será adotado para o envio de lances no pregão eletrônico o modo de disputa “ABERTO”, em que os licitantes apresentarão lances públicos e sucessivos, com prorrogações.**
- 8.15. A etapa de lances da sessão pública terá duração de **10 (dez) minutos** e, após isso, será prorrogada automaticamente pelo sistema quando houver lance ofertado nos últimos dois minutos do período de duração da sessão pública.
- 8.16. A prorrogação automática da etapa de lances, de que trata o subitem anterior, será de dois minutos e ocorrerá sucessivamente sempre que houver lances enviados nesse período de prorrogação, inclusive no caso de lances intermediários.
- 8.17. Não havendo novos lances na forma estabelecida nos itens anteriores, a sessão pública encerrar-se-á automaticamente.



- 8.18. Encerrada a fase competitiva sem que haja a prorrogação automática pelo sistema, poderá o(a) pregoeiro(a), assessorado pela equipe de apoio, justificadamente, admitir o reinício da sessão pública de lances, em prol da consecução do melhor preço.
- 8.19. Em caso de falha no sistema, os lances em desacordo com os subitens anteriores deverão ser desconsiderados pelo(a) pregoeiro(a), devendo a ocorrência ser comunicada imediatamente à Secretaria de Gestão do Ministério da Economia.
- 8.20. Na hipótese do subitem anterior, a ocorrência será registrada em campo próprio do sistema.
- 8.21. Não serão aceitos dois ou mais lances de mesmo valor, prevalecendo aquele que for recebido e registrado em primeiro lugar.
- 8.22. Durante o transcurso da sessão pública, os licitantes serão informados, em tempo real, do valor do menor lance registrado, vedada a identificação do licitante.
- 8.23. No caso de desconexão com o(a) pregoeiro(a), no decorrer da etapa competitiva do Pregão, o sistema eletrônico poderá permanecer acessível aos licitantes para a recepção dos lances.
- 8.24. Quando a desconexão do sistema eletrônico para o(a) pregoeiro(a) persistir por tempo superior a dez minutos, a sessão pública será suspensa e reiniciada somente após decorridas vinte e quatro horas da comunicação do fato pelo(a) pregoeiro(a) aos participantes, no sítio eletrônico utilizado para divulgação.
- 8.25. Caso o licitante não apresente lances, concorrerá com o valor de sua proposta.
- 8.26. Em relação a itens não exclusivos para participação de microempresas e empresas de pequeno porte, uma vez encerrada a etapa de lances, será efetivada a verificação automática, junto à Receita Federal, do porte da entidade empresarial. O sistema identificará em coluna própria as microempresas e empresas de pequeno porte participantes, procedendo à comparação com os valores da primeira colocada, se esta for empresa de maior porte, assim como das demais classificadas, para o fim de aplicar-se o disposto nos arts. 44 e 45 da LC nº 123, de 2006, regulamentada pelo Decreto nº 8.538, de 2015.
- 8.27. Nessas condições, as propostas de microempresas e empresas de pequeno porte que se encontrarem na faixa de até 5% (cinco por cento) acima da melhor proposta ou melhor lance serão consideradas empatadas com a primeira colocada.
- 8.28. A melhor classificada nos termos do subitem anterior terá o direito de encaminhar uma última oferta para desempate, obrigatoriamente em valor inferior ao da primeira colocada, no prazo de 5 (cinco) minutos controlados pelo sistema, contados após a comunicação automática para tanto.
- 8.29. Caso a microempresa ou a empresa de pequeno porte melhor classificada desista ou não se manifeste no prazo estabelecido, serão convocadas as demais licitantes microempresa e empresa de pequeno porte que se encontrem naquele intervalo de 5% (cinco por cento), na ordem de classificação, para o exercício do mesmo direito, no prazo estabelecido no subitem anterior.
- 8.30. No caso de equivalência dos valores apresentados pelas microempresas e empresas de pequeno porte que se encontrem nos intervalos estabelecidos nos subitens anteriores, será realizado sorteio entre elas para que se identifique aquela que primeiro poderá apresentar melhor oferta.
- 8.31. Encerrada a etapa de envio de lances da sessão pública, o(a) pregoeiro(a) poderá encaminhar, pelo sistema eletrônico, contraproposta ao licitante que tenha apresentado o melhor preço, com a finalidade de negociar preços menores do que o apresentado pelo licitante, para que seja obtida melhor proposta para a Administração.



- 8.32. A negociação será realizada por meio do sistema, podendo ser acompanhada pelos demais licitantes.
- 8.33. Após a negociação do preço, o(a) pregoeiro(a) convocará o licitante vencedor para a apresentação da proposta definitiva de preços.

---

## 9. DO ENVIO DA PROPOSTA DEFINITIVA DE PREÇOS

---

- 9.1. Encerrada a etapa de lances, o(a) pregoeiro(a) convocará o licitante vencedor para que este anexe em ARQUIVO ÚNICO (COMPACTADO ex: zip e pdf) no sistema COMPRASNET, a **PROPOSTA DEFINITIVA DE PREÇOS**, em conformidade com o último lance ofertado. Para tanto, o(a) pregoeiro(a) fará uso de a ferramenta "CONVOCAR ANEXO", devendo o licitante anexar os documentos utilizando o link "ANEXAR" disponível apenas para o licitante/vencedor.
- 9.2. O licitante deverá anexar a Proposta Definitiva de Preços no prazo de **até 2 (duas) horas**, contado a partir da convocação pelo(a) pregoeiro(a), em horário de **efetivo funcionamento** do órgão público, ou seja, **das 8h às 11h30m e das 13h15min às 17h30min**.
- 9.3. Em caso de indisponibilidade do sistema, será aceito o envio da proposta ajustada por meio do e-mail: **licitacao@capanema.pr.gov.br**. Após o envio do e-mail, o responsável pelo envio deverá entrar em contato com o(a) pregoeiro(a) para confirmar o recebimento do e-mail e do seu conteúdo. O(a) pregoeiro(a) não se responsabilizará por e-mails que, por qualquer motivo, não forem recebidos em virtude de problemas no servidor ou navegador, tanto do Município de Capanema quanto do emissor.
- 9.3.1. A fim de aplicar o princípio da isonomia entre as licitantes, após transcorrido o prazo de **2 (duas) horas**, não serão considerados, para fins de análise, sob qualquer alegação, o envio da Proposta Definitiva de Preços, sendo realizado, pelo(a) pregoeiro(a), o registro da não aceitação da proposta.
- 9.4. Em caso de impossibilidade de atendimento ao prazo, o licitante deverá solicitar, **dentro do prazo estipulado**, via chat ou e-mail, prorrogação do mesmo.
- 9.5. A Proposta Definitiva de Preços deverá ser subscrita pelo representante legal do licitante, mediante procuração devidamente assinada, se for o caso, com firma reconhecida, que comprove a outorga de poderes, na forma da lei, para formular ofertas e lances de preços, bem como praticar todos os demais atos pertinentes ao certame, devendo ser acompanhada do contrato ou estatuto social.
- 9.6. O licitante que abandonar o certame, deixando de enviar a documentação indicada neste item 9, será desclassificado e sujeitar-se-á às sanções previstas neste Edital.
- 9.7. A proposta deverá **conter**:
- proposta definitiva de preços**, conforme modelo anexo, vedado o preenchimento desta com dados aleatórios, sob pena de desclassificação da proposta;
  - preços unitários e totais**, em moeda corrente nacional, em algarismo e por extenso, sem inclusão de qualquer encargo financeiro ou previsão inflacionária;
  - indicação de que nos **preços ofertados** já estão inclusos os tributos, fretes, taxas, seguros, encargos sociais, trabalhistas e todas as demais despesas necessárias à execução do objeto;
  - prazo de **validade da proposta definitiva** não inferior ao prazo previsto para a duração da contratação ou para a validade da ata de registro de preços. Caso não haja indicação, o prazo de validade da proposta definitiva



- de preços será de **1 (um) ano**, contado da data da apresentação da proposta definitiva de preços;
- e) **indicação/especificação** do produto, marca/modelo;
  - f) O preço proposto deverá ser expresso em moeda corrente nacional (Real), **com até duas casas decimais (0,00)**.
  - g) Em se tratando de licitação cujo critério de julgamento seja o “maior desconto”, de acordo com o indicado no item 1 deste Edital, o desconto proposto deverá ser expresso em percentual.
- 9.8. Em se tratando de licitação cujo critério de julgamento seja o “menor preço por lote”, de acordo com o indicado no item 1 deste Edital, a proposta definitiva de preços deverá discriminar os itens que compõem o lote, com todas as especificações individualizadas, bem como os seus respectivos preços unitários e totais.
- Na indicação dos preços unitários dos itens que compõem o lote deverá ser observada a proporcionalidade na redução dos preços unitários de todos os itens, levando-se em consideração o preço total do lote indicado na proposta inicial de preços e o valor total do lote considerado vencedor do certame, sem olvidar do quantitativo de cada um dos itens.
- 9.9. A **proposta**, enviada exclusivamente por meio do Sistema Eletrônico, deve atender todas as especificações técnicas obrigatórias do **Edital** e **Anexos** sob pena de desclassificação.
- 9.10. O(a) pregoeiro(a) reserva o direito de realizar diligências para instrução do processo sobre informações que não estejam claras, bem como de solicitar documentos complementares que julgar necessários para os respectivos esclarecimentos.
- 9.11. A **proposta** apresentada terá que refletir preços equivalentes aos praticados no mercado no dia de sua apresentação.
- 9.12. Após a apresentação da proposta definitiva de preços, o(a) pregoeiro(a) iniciará a fase de aceitação e julgamento da proposta.

## 10. DA ACEITABILIDADE DA PROPOSTA DEFINITIVA DE PREÇOS

- 10.1. O(a) pregoeiro(a) examinará a Proposta Definitiva de Preços quanto ao preenchimento dos requisitos previstos neste edital, especialmente quanto à adequação às especificações contidas no Termo de Referência/Projeto Básico e à compatibilidade do preço em relação ao máximo estipulado para contratação neste Edital e em seus anexos.
- 10.2. Será desclassificada a proposta ou o lance vencedor, apresentar preço final superior ao preço máximo fixado, desconto menor do que o mínimo exigido ou que apresentar preço manifestamente inexecutável.
- 10.2.1. Considera-se inexecutável** a proposta que apresente preços global ou unitários simbólicos, irrisórios ou de valor zero, incompatíveis com os preços dos insumos e salários de mercado, acrescidos dos respectivos encargos, ainda que o ato convocatório da licitação não tenha estabelecido limites mínimos, exceto quando se referirem a materiais e instalações de propriedade do próprio licitante, para os quais ele renuncie a parcela ou à totalidade da remuneração.
- 10.3. Qualquer interessado poderá requerer que se realizem diligências para aferir a exequibilidade e a legalidade das propostas, devendo apresentar as provas ou os indícios que fundamentam a suspeita.



# Município de Capanema - PR

- 10.4. Na hipótese de necessidade de suspensão da sessão pública para a realização de diligências, com vistas ao saneamento das propostas, a sessão pública somente poderá ser reiniciada mediante aviso prévio no sistema com, no mínimo, vinte e quatro horas de antecedência, e a ocorrência será registrada em ata.
- 10.5. O(a) pregoeiro(a) poderá convocar o licitante para enviar documento digital complementar, por meio de funcionalidade disponível no sistema, **no prazo de 2 (duas) horas**, sob pena de não aceitação da proposta.
- 10.5.1. O prazo estabelecido poderá ser prorrogado pelo(a) pregoeiro(a) por solicitação escrita e justificada do licitante, formulada antes de findo o prazo, e formalmente aceita pelo(a) pregoeiro(a).
- 10.5.2. Dentre os documentos passíveis de solicitação pelo(a) pregoeiro(a), destacam-se os que contenham as características do material ofertado, tais como marca, modelo, tipo, fabricante e procedência, além de outras informações pertinentes, a exemplo de catálogos, folhetos ou propostas, encaminhados por meio eletrônico, ou, se for o caso, por outro meio e prazo indicados pelo(a) pregoeiro(a), sem prejuízo do seu ulterior envio pelo sistema eletrônico, sob pena de não aceitação da proposta.
- 10.5.3. Caso a compatibilidade com as especificações demandadas, sobretudo quanto a padrões de qualidade e desempenho, não possa ser aferida pelos meios previstos nos subitens acima e desde que previsto no Termo de Referência, o Pregoeiro exigirá que o licitante classificado em primeiro lugar apresente amostra, sob pena de não aceitação da proposta, no local, prazo e condições indicados no termo de referência.
- 10.5.3.1. Por meio de mensagem no sistema, será divulgado o local e horário de realização do procedimento para a avaliação das amostras, cuja presença será facultada a todos os interessados, incluindo os demais licitantes.
- 10.5.3.2. Os resultados das avaliações serão divulgados por meio de mensagem no sistema.
- 10.5.3.3. Serão avaliados os aspectos e padrões mínimos de aceitabilidade de acordo com o estipulado no Termo de Referência.
- 10.5.3.4. No caso de não haver entrega da amostra ou ocorrer atraso na entrega, sem justificativa aceita pelo Pregoeiro, ou havendo entrega de amostra fora das especificações previstas neste Edital, anexos e Termo de Referência, a proposta do licitante será recusada.
- 10.5.3.5. Se a(s) amostra(s) apresentada(s) pelo primeiro classificado não for(em) aceita(s), o Pregoeiro analisará a aceitabilidade da proposta ou lance ofertado pelo segundo classificado. Seguir-se-á com a verificação da(s) amostra(s) e, assim, sucessivamente, até a verificação de uma que atenda às especificações constantes no Termo de Referência.
- 10.5.3.6. Os exemplares colocados à disposição da Administração serão tratados como protótipos, podendo ser manuseados e desmontados pela equipe técnica responsável pela análise, não gerando direito a ressarcimento.
- 10.5.3.7. Após a divulgação do resultado final da licitação, as amostras entregues deverão ser recolhidas pelos licitantes no prazo





indicado no Termo de Referência, após o qual poderão ser descartadas pela Administração, sem direito a ressarcimento.

Os licitantes deverão colocar à disposição da Administração todas as condições indispensáveis à realização de testes e fornecer, sem ônus, os manuais impressos em língua portuguesa, necessários ao seu perfeito manuseio, quando for o caso.

- 10.6. Se a proposta ou lance vencedor for desclassificado, o(a) pregoeiro(a) examinará a proposta ou lance subsequente, e, assim sucessivamente, na ordem de classificação.
- 10.7. Havendo necessidade, o(a) pregoeiro(a) suspenderá a sessão, informando no "chat" a nova data e horário para a sua continuidade.
- 10.8. Nos itens não exclusivos para a participação de microempresas e empresas de pequeno porte, sempre que a proposta não for aceita, e antes de o Pregoeiro passar à subsequente, haverá nova verificação, pelo sistema, da eventual ocorrência do empate ficto, previsto nos artigos 44 e 45 da LC nº 123, de 2006, seguindo-se a disciplina antes estabelecida, se for o caso.
- 10.9. Encerrada a análise quanto à aceitação da proposta, o(a) pregoeiro(a) verificará a habilitação do licitante, observado o disposto neste Edital.

## 11. DA HABILITAÇÃO

- 11.1. Como condição prévia ao exame da documentação de habilitação do licitante detentor da proposta classificada em primeiro lugar, o(a) pregoeiro(a) verificará o eventual descumprimento das condições de participação, especialmente quanto à existência de sanção que impeça a participação no certame ou a futura contratação, mediante a consulta aos seguintes cadastros:
  - a) SICAF;
  - b) Consulta Consolidada de Pessoa Jurídica do Tribunal de Contas da União (<https://certidoes-apf.apps.tcu.gov.br>).
- 11.2. A consulta aos cadastros será realizada em nome da empresa licitante e também de seu sócio majoritário, por força do art. 12 da Lei nº 8.429/1992, que prevê, dentre as sanções impostas ao responsável pela prática de ato de improbidade administrativa, a proibição de contratar com o Poder Público, inclusive por intermédio de pessoa jurídica da qual seja sócio majoritário.
- 11.3. Constatada a existência de sanção, o(a) pregoeiro(a) reputará o licitante inabilitado, por falta de condição de participação.
- 11.4. No caso de inabilitação, haverá nova verificação, pelo sistema, da eventual ocorrência do empate ficto, previsto nos arts. 44 e 45 da Lei Complementar nº 123/2006, seguindo-se a disciplina antes estabelecida para aceitação da proposta subsequente.
- 11.5. Caso atendidas as condições de participação, a habilitação do licitante será verificada por meio do SICAF ou outro sistema eletrônico disponível, nos documentos por ele abrangidos em relação à habilitação jurídica, à regularidade fiscal e trabalhista, à qualificação econômica financeira e habilitação técnica, quando for o caso.
  - 11.5.1. O interessado, para efeitos de habilitação eletrônica, deverá atender às condições exigidas no cadastramento no SICAF até o terceiro dia útil anterior à data prevista para recebimento das propostas;
  - 11.5.2. É dever do licitante atualizar previamente as comprovações constantes do SICAF para que estejam vigentes na data da abertura da sessão pública, ou encaminhar, em conjunto com a apresentação da proposta, a respectiva documentação atualizada.
  - 11.5.3. O descumprimento do subitem acima implicará a inabilitação do licitante, exceto se a consulta aos sítios eletrônicos oficiais emissores de certidões feita pelo Pregoeiro lograr êxito em encontrar a(s) certidão(ões) válida(s), conforme art. 43, §3º, do Decreto 10.024, de 2019.



- 11.6. Havendo a necessidade de envio de documentos de habilitação complementares, necessários à confirmação daqueles exigidos neste Edital e já apresentados, o licitante será convocado a encaminhá-los, em formato digital, via sistema, no prazo de 2 (duas) horas, sob pena de inabilitação.
- 11.7. Somente haverá a necessidade de comprovação do preenchimento de requisitos mediante apresentação dos documentos originais não-digitais quando houver dúvida em relação à integridade do documento digital.
- 11.8. Não serão aceitos documentos de habilitação com indicação de CNPJ/CPF diferentes, salvo aqueles legalmente permitidos.
- 11.9. Se o licitante for a matriz, todos os documentos deverão estar em nome da matriz, e se o licitante for a filial, todos os documentos deverão estar em nome da filial, exceto aqueles documentos que, pela própria natureza, comprovadamente, forem emitidos somente em nome da matriz.
- 11.9.1. Serão aceitos registros de CNPJ de licitante matriz e filial com diferenças de números de documentos pertinentes ao CND e ao CRF/FGTS, quando for comprovada a centralização do recolhimento dessas contribuições.
- 11.10. Ressalvado o disposto no subitem 6.5, os licitantes deverão encaminhar, nos termos deste Edital, a documentação relacionada nos subitens a seguir, para fins de habilitação.
- 11.11. A **HABILITAÇÃO JURÍDICA** consistirá na apresentação da documentação relativa à:
- No caso de empresário individual: **inscrição no Registro Público de Empresas Mercantis**, a cargo da Junta Comercial da respectiva sede;
  - No caso de sociedade empresária ou empresa individual de responsabilidade limitada - EIRELI: **ato constitutivo, estatuto ou contrato social em vigor**, devidamente registrado na Junta Comercial da respectiva sede;
  - Em se tratando de Microempreendedor Individual - MEI: **Certificado da Condição de Microempreendedor Individual - CCMEI**, na forma da Resolução CGSIM nº 48/2018, cuja aceitação ficará condicionada à verificação da autenticidade no sítio [www.portaldoempreendedor.gov.br](http://www.portaldoempreendedor.gov.br).
- 11.12. A **REGULARIDADE FISCAL E TRABALHISTA** consistirá na apresentação da documentação relativa à:
- Prova de inscrição no **Cadastro Nacional de Pessoa Jurídica - CNPJ**;
  - Prova de inscrição no **Cadastro de Contribuinte Estadual ou Municipal**, relativa ao domicílio ou sede da proponente, pertinente ao seu ramo de atividade e compatível com o objeto contratual.
  - Prova de regularidade para com a Fazenda Federal, mediante a apresentação de **Certidão Conjunta de Débitos relativos a Tributos Federais e a Dívida Ativa da União**, expedida pela Secretaria da Receita Federal do Ministério da Fazenda;
  - Prova de regularidade para com a **Fazenda Estadual** do domicílio ou sede do licitante, relativa aos tributos relacionados com o objeto licitado;
  - Prova de regularidade para com a **Fazenda Municipal**, relativa aos tributos relacionados com o objeto licitado;
  - Certificado de Regularidade de Situação para com o **Fundo de Garantia de Tempo de Serviço (FGTS)**;



- g) Prova de inexistência de débitos inadimplidos perante a Justiça do Trabalho, mediante a apresentação de **Certidão Negativa de Débitos Trabalhistas (CNDT)**, nos termos da Lei nº 12.440/2011;
- h) a Declaração Unificada conforme modelo do **ANEXO III**;
- i) Em se tratando de microempresa (ME) ou empresa de pequeno porte (EPP), a licitante deverá apresentar toda a documentação relativa à habilitação, porém, em havendo alguma restrição na comprovação da regularidade fiscal e trabalhista, desde que atendidos os demais requisitos do Edital, a(s) empresa(s) nesta condição será(ão) declarada(s) habilitada(s) sob condição de regularização da documentação no prazo de 5 (cinco) dias úteis, prorrogáveis por igual prazo, a contar do momento em que for declarado vencedor do certame, para regularização da documentação, para pagamento ou parcelamento do débito e para emissão de eventuais certidões negativas ou positivas com efeito de certidão negativa.
- i.1) **A ausência de algum documento ou a não regularização da documentação no prazo estipulado implicará na inabilitação da empresa.**
- i.2) O licitante **ME ou EPP** deverá apresentar ainda:
- I - Declaração** de Microempresa ou Empresa de Pequeno Porte, de acordo com o modelo anexo.
- II - Certidão** Simplificada de Microempresa ou Empresa de Pequeno Porte expedida pela Junta Comercial do Estado da sede da Licitante, **nos últimos 90 (noventa) dias**, contados a partir da data prevista para recebimento das propostas e da habilitação.

11.13. A **QUALIFICAÇÃO ECONÔMICO-FINANCEIRA** será exigida nesta licitação.

a) **Certidão negativa de pedido de falência ou recuperação judicial ou extrajudicial**, expedida pelo distribuidor da sede da pessoa jurídica, referente à matriz e, quando for o caso, igualmente da filial licitante, em data não anterior a 60 (sessenta) dias da abertura da sessão pública deste PREGÃO, se outro prazo não constar do documento.

11.14. A **QUALIFICAÇÃO TÉCNICA** não será exigida nesta licitação.

---

## 12. DA VERIFICAÇÃO DA DOCUMENTAÇÃO DE HABILITAÇÃO

---

12.1. Os documentos relacionados no item 11 serão analisados pelo(a) pregoeiro(a) e sua Equipe de Apoio quanto a sua conformidade com o solicitado neste Edital.

12.1.1. O não atendimento das exigências constantes do item 11 deste Edital implicará a inabilitação do licitante.

12.2. No julgamento da habilitação, o(a) pregoeiro(a) poderá sanar erros ou falhas que não alterem a substância das propostas, dos documentos e sua validade jurídica, mediante despacho fundamentado, registrado em ata e acessível a todos, atribuindo-lhes validade e eficácia para fins de habilitação e classificação.

12.2.1. É facultado o(a) pregoeiro(a) ou à autoridade competente, em qualquer fase da licitação, a promoção de diligência destinada a esclarecer ou complementar a instrução do processo, **vedada a inclusão posterior de documento ou informação que deveria constar do processo desde a realização da sessão pública.**



- 12.2.2.** Para fins dos subitens 12.2 e 12.2.1, é permitido ao Pregoeiro consultar os sítios eletrônicos oficiais emissores de certidões, e, na hipótese de lograr êxito em encontrar a(s) certidão(ões) válida(s), conforme art. 43, §3º, do Decreto 10.024, de 2019, não inabilitará o licitante.
- 12.3. O licitante enquadrado como microempreendedor individual que pretenda auferir os benefícios do tratamento diferenciado previstos na Lei Complementar nº 123/2006, estará dispensado:
- a) da prova de inscrição nos cadastros de contribuintes estadual e municipal;
  - b) da apresentação do balanço patrimonial e das demonstrações contábeis do último exercício.
- 12.4. O licitante provisoriamente vencedor em um item ou lote, que estiver concorrendo em outro item ou lote, ficará obrigado a comprovar os requisitos de habilitação cumulativamente, caso necessário, isto é, somando as exigências do item ou lote em que venceu às do item ou lote em que estiver concorrendo, e assim sucessivamente, sob pena de inabilitação, além da aplicação das sanções cabíveis.
- 12.4.1.** Será desconsiderada a eventual exigência de apresentação de documento já apresentado em momento anterior da mesma licitação.
- 12.5. Não havendo a comprovação cumulativa dos requisitos de habilitação, a inabilitação recairá sobre o(s) item(ns) ou lote(s) de menor(es) valor(es) cuja retirada(s) seja(m) suficiente(s) para a habilitação do licitante nos remanescentes.
- 12.6. Constatado o atendimento às exigências de habilitação fixadas no Edital, o licitante será declarado vencedor.
- 12.7. Havendo a necessidade de envio de documentos de habilitação complementares, necessários à confirmação daqueles exigidos neste Edital e já apresentados, o licitante será convocado a encaminhá-los, em formato digital, via sistema, **no prazo de 02 (duas) horas**, sob pena de inabilitação.
- 12.8. Se a proposta não for aceitável ou se a LICITANTE deixar de enviar a Proposta de Preços atualizada ou não atender às exigências habilitatórias, o(a) pregoeiro(a) DESCLASSIFICARÁ ou INABILITARÁ, conforme o caso, e examinará a proposta subsequente e, assim, sucessivamente, na ordem de classificação, até a apuração de uma proposta que atenda a este Edital.
- 12.9. Os documentos deverão ser apresentados em: original, fotocópia, Publicação de Órgão da Imprensa Oficial, ou ainda extraídos da INTERNET, ficando nesta hipótese sua veracidade sujeita à nova consulta a ser feita pela Equipe de Apoio deste Pregão.
- 12.10. A habilitação dos Licitantes será comprovada por meio de prévia e regular inscrição cadastral no SICAF, desde que os documentos comprobatórios estejam validados e atualizados.
- 12.10.1.** O cadastro no SICAF **substituirá apenas** os documentos relativos à **Habilitação Jurídica**, à **Qualificação econômico-financeira** e à **Regularidade fiscal e trabalhista** incluídos no sistema, sendo que para **os demais é obrigatória a sua apresentação**.
- 12.10.2.** Na hipótese dos documentos se encontrarem vencidos no referido sistema (SICAF), o licitante convocado deverá encaminhar, juntamente com os demais, o documento válido que comprove o atendimento das exigências deste Edital, sob pena de inabilitação, ressalvado o disposto quanto à comprovação da regularidade fiscal das microempresas ou empresas de pequeno porte, conforme estatui o art. 43, § 1º da LC nº 123/2006.
- 12.10.3.** Também poderão ser consultados os sítios oficiais emissores de certidões de regularidade fiscal e trabalhista, especialmente quando o licitante esteja com alguma documentação vencida junto ao SICAF;
- 12.11. Consideradas cumpridas todas as exigências do edital quanto à apresentação da documentação de habilitação pelo licitante classificado em primeiro lugar, o(a) pregoeiro(a) o declarará vencedor.
- 12.12. Ocorrendo a inabilitação, o(a) pregoeiro(a) convocará o autor do segundo menor lance para apresentar sua documentação de habilitação e, se necessário, observada a ordem crescente de preço, os autores dos demais lances, desde que atendam ao critério de



aceitabilidade estabelecido pelo instrumento convocatório, ou poderá revogar a licitação.

---

## 13. DOS RECURSOS

---

- 13.1. **Declarado o vencedor**, o(a) pregoeiro(a) abrirá prazo, durante o qual, qualquer licitante poderá de forma motivada, em campo próprio do sistema, manifestar sua intenção de recorrer.
- 13.2. A falta de manifestação motivada quanto à intenção de recorrer importará na decadência desse direito.
- 13.3. Uma vez aceita a intenção de recurso será concedido o prazo de 03 (três) dias para a apresentação das razões de recurso, ficando os demais licitantes, desde logo intimados para, querendo, apresentarem as contrarrazões em igual prazo, que começará a contar do término do prazo do recorrente, sendo-lhes assegurada vista imediata dos elementos indispensáveis à defesa dos seus interesses.
- 13.4. Os recursos e contrarrazões deverão ser manifestados exclusivamente por meio eletrônico via internet, no site: [www.comprasgovernamentais.gov.br](http://www.comprasgovernamentais.gov.br)
- 13.5. O recurso contra decisão do(a) pregoeiro(a) não terá efeito suspensivo
- 13.6. Decorridos os prazos para os recursos e contrarrazões, o(a) pregoeiro(a) terá até 5 (cinco) dias para:
- Negar admissibilidade ao recurso, quando interposto sem motivação ou fora do prazo estabelecido;
  - motivadamente, reconsiderar a decisão;
  - manter a decisão, encaminhando o recurso à autoridade competente;
- 13.7. O acolhimento do recurso importará na invalidação apenas dos atos insuscetíveis de aproveitamento.
- 13.8. Decididos os recursos e constatada a regularidade dos atos procedimentais, a autoridade competente adjudicará o objeto e homologará o processo licitatório para determinar a contratação.
- 13.9. **Não havendo recurso**, o(a) pregoeiro(a) adjudicará o objeto ao licitante vencedor e encaminhará o procedimento à autoridade superior para homologação.

---

## 14. DA REABERTURA DA SESSÃO PÚBLICA

---

- 14.1. A sessão pública poderá ser reaberta:
- Nas hipóteses de provimento de recurso que leve à anulação de atos anteriores à realização da sessão pública precedente ou em que seja anulada a própria sessão pública, situação em que serão repetidos os atos anulados e os que dele dependam.
  - Quando houver erro na aceitação do preço melhor classificado ou quando o licitante declarado vencedor não assinar o contrato, não retirar o instrumento equivalente ou não comprovar a regularização fiscal e trabalhista, nos termos do art. 43, §1º da LC nº 123/2006. Nessas hipóteses, serão adotados os procedimentos imediatamente posteriores ao encerramento da etapa de lances.
- 14.2. Todos os licitantes remanescentes deverão ser convocados para acompanhar a sessão reaberta.
- 14.2.1. A convocação se dará por meio do sistema eletrônico ("chat") ou e-mail, de acordo com a fase do procedimento licitatório.
  - 14.2.2. A convocação feita por e-mail dar-se-á de acordo com os dados contidos no SICAF, sendo responsabilidade do licitante manter seus dados cadastrais atualizados.

---

## 15. DA ADJUDICAÇÃO E HOMOLOGAÇÃO

---

- 15.1. Constatado o atendimento das exigências fixadas neste Edital, o licitante classificado em primeiro lugar será declarado vencedor.



- 15.1.1.** Se o primeiro proponente classificado não atender às exigências de habilitação, será examinada a documentação do segundo proponente classificado, na ordem de classificação, e assim sucessivamente, até o encontro de uma proposta que atenda a todas as exigências do edital, sendo o respectivo proponente declarado vencedor e a ele adjudicado o objeto da licitação.
- 15.2. A homologação do resultado da licitação é de responsabilidade da autoridade competente e só poderá ser realizada depois da adjudicação do objeto ao proponente vencedor pelo(a) pregoeiro(a), ou, quando houver recurso, pela própria autoridade competente.
- 15.2.1.** A homologação do resultado desta licitação não obriga esta Administração à aquisição/contratação do objeto/serviço licitado.

---

## 16. DA FORMALIZAÇÃO DA ATA DE REGISTRO DE PREÇOS

- 16.1. Em se tratando de licitação com adoção do Sistema de Registro de Preços (SRP), após homologado o resultado da licitação, o órgão gerenciador, respeitada a ordem de classificação e a quantidade de fornecedores a serem registrados, convocará os interessados para, no prazo de **até 5 (cinco) dias úteis**, contados da data da convocação, procederem à assinatura da Ata de Registro de Preços, a qual, após cumpridos os requisitos de publicidade, terá efeito de compromisso de fornecimento nas condições estabelecidas.
- 16.1.1.** Alternativamente à convocação para comparecer perante o órgão ou entidade para a assinatura da Ata de Registro de Preços, a Administração poderá encaminhá-la para assinatura por meio eletrônico, para que seja assinada e devolvida no prazo de até 5 (cinco) dias úteis, a contar da data de seu recebimento.
- 16.2. O prazo previsto no subitem anterior poderá ser prorrogado uma vez, por igual período, quando, durante o seu transcurso, for solicitado pelo licitante convocado, desde que ocorra motivo justificado e aceito pelo órgão gerenciador.
- 16.3. A recusa injustificada do fornecedor classificado em assinar a ata, dentro do prazo estabelecido pela Administração, ensejará a decadência do direito à contratação, sem prejuízo da aplicação das penalidades estabelecidas em lei ou no presente instrumento convocatório.
- 16.4. Na hipótese do subitem 16.3, é facultado à Administração, ao invés do cancelamento da licitação, reabrir a fase de habilitação, convocando-se os licitantes remanescentes, na ordem de classificação.
- 16.5. Serão formalizadas tantas Atas de Registro de Preços quanto necessárias para o registro de todos os itens constantes no Termo de Referência, com a indicação do licitante vencedor, a descrição do(s) item(ns), as respectivas quantidades, preços registrados e demais condições.
- 16.6. Será incluído na ata, sob a forma de anexo, o registro dos licitantes que aceitarem cotar os bens ou serviços com preços iguais aos do licitante vencedor na sequência da classificação do certame.
- 16.7. No momento da assinatura da Ata a Administração verificará se os licitantes mantêm as mesmas condições de habilitação consignadas no edital, as quais deverão ser mantidas durante toda a vigência da ata.
- 16.8. Constatada a irregularidade no SICAF, quando o licitante vencedor recusar-se a assinar a ata, o contrato ou retirar o instrumento equivalente, ou em qualquer outra hipótese de cancelamento do registro prevista nos artigos 20 e 21 do Decreto nº 7.892/13, o Pregoeiro poderá convocar o licitante subsequente, na ordem de classificação, reabrindo-se a fase de habilitação para os licitantes remanescentes, sem prejuízo da aplicação das penalidades cabíveis ao licitante vencedor.
- 16.8.1.** Na hipótese do subitem 16.8, o Pregoeiro estabelecerá negociação com o licitante melhor classificado, na sequência, para tentar reduzir o preço ofertado na licitação e compatibilizá-lo com o preço de mercado atualizado.

---

## 17. DA CONTRATAÇÃO COM OS FORNECEDORES POR MEIO DA ATA



- 17.1. A contratação com o fornecedor registrado, de acordo com a necessidade do órgão, será formalizada por intermédio da Ata de Registro de Preços, conforme minuta anexa a este Edital.
- 17.1.1. As condições de contratação constam do Termo de Referência desta licitação e da Ata de Registro de Preços, e poderão ser detalhadas, em cada aquisição específica, no respectivo requerimento elaborado.
- 17.1.2. O órgão deverá assegurar-se de que o preço registrado na Ata permanece vantajoso, mediante realização de pesquisa de mercado prévia à aquisição (art. 9º, inciso XI, do Decreto nº 7.892/2013).
- 17.2. O órgão enviará ao fornecedor com preço registrado em Ata, a cada contratação, e dentro do prazo de validade da Ata, o requerimento de contratação e/ou a requisição de empenho.
- 17.3. Correrão por conta da Contratada quaisquer despesas que incidirem ou venham a incidir para a execução dos serviços ou para o fornecimento dos produtos objeto desta licitação.
- 17.4. É vedada a subcontratação total ou parcial do objeto do contrato.

---

## **18. DA ALTERAÇÃO E DO CANCELAMENTO DA ATA**

---

- 18.1. A alteração da Ata de Registro de Preços e o cancelamento do registro do fornecedor obedecerão à disciplina da Lei nº 8.666/1993 e do Decreto Federal nº 7.892/2013, conforme previsto na Ata de Registro de Preços anexa ao Edital.
- 18.2. É permitida a realização de acréscimos nos quantitativos fixados pela ata de registro de preços, inclusive o acréscimo de que trata o § 1º do art. 65 da Lei nº 8.666/1993, sem prejuízo da possibilidade de alterações dos contratos eventualmente firmados.

---

## **19. DA FORMALIZAÇÃO DA CONTRATAÇÃO POR MEIO DE CONTRATO DERIVADO DA ATA DE REGISTRO DE PREÇOS, DA VIGÊNCIA DO CONTRATO, DOS PRAZOS DE EXECUÇÃO, CONCLUSÃO E ENTREGA E DA ALTERAÇÃO CONTRATUAL.**

---

- 19.1. A contratação do fornecedor/prestador de serviços poderá ser realizada por meio de contrato, conforme minuta anexa a este Edital.
- 19.2. A contratação por meio de contrato deverá ser solicitada por escrito pelo Secretário da pasta, descrevendo os seguintes requisitos:
- demonstração de saldo da quantidade do objeto licitado prevista na ata de registro de preços;
  - justificativa pormenorizada da quantidade do objeto que será prevista no contrato, possibilitando a comprovação da quantidade ser realizada pelo consumo do objeto da licitação em período anterior, juntando-se os relatórios do sistema;
  - solicitação e justificativa para a vigência do contrato;
  - comprovação da vantajosidade da contratação, por meio de justificativa e da juntada de documentos comprobatórios de que o preço do objeto previsto na ata de registro de preços continua sendo compatível com o preço de mercado no momento da contratação, possibilitando a consulta de sistema de banco de preços ou outros meios aplicáveis;
  - anuência do licitante vencedor na celebração do contrato e o compromisso de manter o preço vigente na ata de registro de preços, por toda a duração do contrato, salvo na hipótese do art. 65, II, alínea "d", da Lei nº 8.666/1993;
  - indicação da dotação orçamentária.
- 19.3. A documentação encaminhada pela Secretaria será analisada pelo(a) pregoeiro(a), equipe de apoio.



- 19.4. A vigência dos contratos derivados da ata de registro de preços ficará adstrita à vigência dos respectivos créditos orçamentários, isto é, ao exercício financeiro de sua celebração, com exceção das hipóteses previstas nos incisos do art. 57, da Lei nº 8.666/1993.
- 19.5. Os prazos de início de etapas de execução, de conclusão e de entrega admitem prorrogação, mantidas as demais cláusulas do contrato e assegurada a manutenção de seu equilíbrio econômico-financeiro, desde que ocorra algum dos seguintes motivos, devidamente atuados em processo:
- a) alteração do projeto ou especificações, pela Administração;
  - b) superveniência de fato excepcional ou imprevisível, estranho à vontade das partes, que altere fundamentalmente as condições de execução do contrato;
  - c) interrupção da execução do contrato ou diminuição do ritmo de trabalho por ordem e no interesse da Administração;
  - d) aumento das quantidades inicialmente previstas no contrato, nos limites permitidos por Lei;
  - e) impedimento de execução do contrato por fato ou ato de terceiro reconhecido pela Administração em documento contemporâneo à sua ocorrência;
  - f) omissão ou atraso de providências a cargo da Administração, inclusive quanto aos pagamentos previstos de que resulte, diretamente, impedimento ou retardamento na execução do contrato, sem prejuízo das sanções legais aplicáveis aos responsáveis.
- 19.6. Toda prorrogação de prazo deverá ser justificada por escrito, ser aprovada pela Procuradoria-Geral do Município e autorizada pela autoridade competente para celebrar o contrato.
- 19.7. A alteração contratual respeitará o regime descrito no art. 65, da Lei nº 8.666/1993, com a devida análise da Procuradoria-Geral do Município e autorização da autoridade competente para celebrar o contrato.

---

## 20. DO TERMO DE CONTRATO OU INSTRUMENTO EQUIVALENTE

- 20.1. Em se tratando de licitação que não adotar o Sistema de Registro de Preços, após a homologação da licitação, em sendo realizada a contratação, será firmado Termo de Contrato ou emitido instrumento equivalente.
- 20.2. O adjudicatário terá o prazo de 5 (cinco) dias úteis, contados a partir da data de sua convocação, para assinar o Termo de Contrato ou aceitar instrumento equivalente, conforme o caso (Nota de Empenho/Carta Contrato/Autorização), sob pena de decair do direito à contratação, sem prejuízo das sanções previstas neste Edital.
- 20.2.1.** Alternativamente à convocação para comparecer perante o órgão ou entidade para a assinatura do Termo de Contrato ou aceite do instrumento equivalente, a Administração poderá encaminhá-lo para assinatura por meio eletrônico, para que seja assinado e devolvido no prazo de até 5 (cinco) dias úteis, a contar da data de seu recebimento.
- 20.2.2.** O prazo previsto no subitem anterior poderá ser prorrogado, por igual período, por solicitação justificada do adjudicatário e aceita pela Administração.
- 20.3. O Aceite da Nota de Empenho ou do instrumento equivalente, emitida à empresa adjudicada, implica no reconhecimento de que:
- a) A referida Nota está substituindo o contrato, aplicando-se à relação de negócios ali estabelecida as disposições da Lei nº 8.666/1993;
  - b) a contratada se vincula à sua proposta e às previsões contidas no edital, seus anexos e no Termo de Referência;
  - c) a contratada reconhece que as hipóteses de rescisão são aquelas previstas nos artigos 77 e 78 da Lei nº 8.666/1993 e reconhece os direitos da Administração previstos nos artigos 79 e 80 da mesma Lei.





- 20.4. O prazo de vigência da contratação será aquele previsto no Termo de Referência.
- 20.5. Nos casos em que houver necessidade de assinatura do instrumento de contrato, e o fornecedor não estiver inscrito no SICAF, este deverá proceder ao seu cadastramento, sem ônus, antes da contratação.
- 20.6. Na hipótese de irregularidade do registro no SICAF, o contratado deverá regularizar a sua situação perante o cadastro no prazo de até 05 (cinco) dias úteis, sob pena de aplicação das penalidades previstas no edital e anexos.
- 20.7. Na assinatura do contrato será exigida a comprovação das condições de habilitação consignadas no edital, que deverão ser mantidas pelo licitante durante a vigência do contrato.
- 20.8. Na hipótese de o vencedor da licitação não comprovar as condições de habilitação consignadas no edital ou se recusar a assinar o contrato, a Administração, sem prejuízo da aplicação das sanções das demais cominações legais cabíveis a esse licitante, poderá convocar outro licitante, respeitada a ordem de classificação, para, após a comprovação dos requisitos para habilitação, analisada a proposta e eventuais documentos complementares e, feita a negociação, assinar o contrato.
- 20.9. O contrato deverá ser assinado pelo representante legal da adjudicatária (diretor, sócio da empresa ou procurador), mediante apresentação do contrato social e/ou procuração e cédula de identidade do representante.
- 20.10. A alteração do e a extinção do contrato obedecerão a disciplina da Lei nº 8.666/1993, bem como as disposições no contrato.
- 20.11. É permitida a realização de acréscimos nos quantitativos fixados no contrato, inclusive o acréscimo de que trata o § 1º do art. 65 da Lei nº 8.666/1993.

---

## **21. DAS CONDIÇÕES DE AQUISIÇÃO E DE ENTREGA DO OBJETO**

- 21.1. A empresa vencedora do certame deverá fornecer os produtos/prestar os serviços solicitados na forma e no prazo previstos no Termo de Referência.
- 21.2. Em não havendo peculiaridades do objeto da contratação, devidamente previstas no Termo de Referência, serão observadas as seguintes regras básicas:
  - 21.2.1. Quando necessitar do produto ou da prestação de serviço, o qual seja objeto da ata de registro de preços, o órgão público interessado elaborará um requerimento de compra/prestação de serviço, que conterá, ao menos, as seguintes informações:
    - a) identificação do órgão público solicitante;
    - b) descrição dos objetos a serem adquiridos ou os serviços a serem prestados;
    - c) local onde serão entregues os objetos ou prestados os serviços;
    - d) prazo para entrega dos objetos ou para a prestação dos serviços;
    - e) quantidade, medidas e especificações dos objetos ou serviços, quando for o caso;
    - f) justificativa da quantidade do objeto e da sua necessidade;
    - g) assinatura da(o) responsável pelo órgão público solicitante.
  - 21.2.2. O requerimento indicado no subitem 21.2.1 deverá ser enviado à Secretaria Municipal de Finanças, a qual verificará a possibilidade da aquisição do produto ou da prestação do serviço, emitirá a requisição de empenho, juntamente ou não com a nota de empenho, e encaminhará o respectivo pedido à empresa vencedora do certame.
  - 21.2.3. O licitante contratado fornecerá o produto ou prestará o serviço nos termos constantes do requerimento indicado no subitem 21.2.1.



- 21.3. Salvo em situação excepcional, o licitante contratado somente deve fornecer o objeto ou prestar o serviço quando lhe for encaminhado o requerimento indicado no subitem 21.2.1.
- 21.4. A recusa fundamentada no subitem 21.3 não gera responsabilidade ou penalização para o licitante contratado.
- 21.5. O não cumprimento do disposto neste artigo enseja a nulidade da contratação e a possibilidade de responsabilização dos envolvidos.
- 21.6. Salvo em situação excepcional, o fornecimento de objetos ou a prestação dos serviços pelo licitante contratado sem o prévio recebimento do requerimento a que alude subitem 21.2.1 configura a concorrência do licitante contratado para a nulidade da contratação.
- 21.7. As solicitações provenientes da Secretaria participante da Ata de Registro de Preços, após o recebimento definitivo dos bens, **deverão ser digitalizadas, incluídas no sistema disponível e armazenados em arquivo próprio** da Secretaria Municipal de Finanças ou na própria Secretaria solicitante, permitindo a fiscalização de órgãos internos e externos.

## 22. DAS CONDIÇÕES DE RECEBIMENTO/EXECUÇÃO DO OBJETO

- 22.1. As condições de recebimento do objeto serão previstas no Termo de Referência.
- 22.2. Em não havendo peculiaridades do objeto da contratação, devidamente previstas no Termo de Referência, serão observadas as seguintes regras básicas:
- 22.2.1.** Quando a entrega do objeto for realizada/prestação do serviço for concluída, caberá à CONTRATADA apresentar comunicação escrita, informando o fato ao fiscal da contratação, o qual verificará o objeto fornecido/serviço prestado e confeccionará um **termo de recebimento provisório**, identificando os objetos/serviços, cuja finalidade é apenas para atestar que a Contratada entregou os objetos/prestou os serviços na data estipulada na solicitação, fornecendo uma cópia do documento à CONTRATADA.
- 22.2.2.** **Juntamente com a entrega do objeto/prestação dos serviços, ou no prazo máximo de 2 (dois) dias úteis**, a CONTRATADA deverá apresentar a nota fiscal correspondente, nos termos definidos pelo Departamento de Compras do Município.
- 22.3. Após o **recebimento provisório**, o Município, por meio de comissão de recebimento, formada por três servidores, realizará, no prazo de até 15 (quinze) dias, a **liquidação da despesa**, isto é, a verificação da compatibilidade do objeto entregue/serviço prestado com as especificações do Termo de Referência e da solicitação mencionada no subitem 21.2.1, **para fins de recebimento definitivo**.
- 22.3.1.** As solicitações mencionadas no subitem 21.2.1 deverão ser carimbadas e assinadas pela comissão de recebimento, **para fins de recebimento definitivo do objeto/serviço**, as quais serão armazenados em arquivo próprio da Secretaria Municipal de Finanças ou da Secretaria solicitante.
- 22.3.2.** A Comissão realizará inspeção minuciosa de todos os objetos entregues/serviços prestados, por meio de servidores públicos competentes, acompanhados dos profissionais encarregados pela solicitação de contratação, com a finalidade de verificar a adequação do objeto/serviço e constatar e relacionar a quantidade do objeto/serviço a que vier ser recusada.
- 22.3.3.** A CONTRATADA fica obrigada a substituir, às suas expensas, no todo ou em parte, o objeto/serviço em que se verificarem vícios, defeitos ou incorreções resultantes da sua qualidade, quantidade ou aparência, cabendo à fiscalização não atestar o recebimento até que sejam sanadas todas as eventuais pendências que possam vir a ser apontadas.
- 22.3.4.** No caso de rejeição do objeto/serviço, a Contratada deverá providenciar a imediata troca por outro/refazimento do serviço sem vício ou defeito, de acordo com o Termo de Referência e a solicitação indicada no subitem



- 21.2.1, dentro do prazo de **72 (setenta e duas) horas, contado da notificação enviada pelo Município**, sob pena de aplicação das sanções previstas no edital e seus anexos, ficando sob sua responsabilidade todos os custos da operação de troca/refazimento do serviço.
- 22.3.5.** Após tal inspeção e eventuais regularizações de pendências, será lavrado Termo de Recebimento Definitivo, em 02 (duas) vias de igual teor e forma, ambas assinadas pela fiscalização, relatando as eventuais pendências verificadas e o objeto substituído/ refazimento do serviço, para posterior emissão de Nota fiscal, disponibilizando uma das vias para a empresa contratada.
- 22.3.6.** Na hipótese de o termo de recebimento definitivo não ser elaborado tempestivamente, reputar-se-á como realizado, consumando-se o recebimento definitivo no dia do esgotamento do prazo, desde que o fato seja comunicado à Contratante 5 (cinco) dias anteriores à exaustão do prazo e **desde que seja encaminhada pela CONTRATADA a respectiva nota fiscal ao Departamento de Compras do Município.**
- 22.3.7.** O recebimento definitivo do objeto licitado não exige a CONTRATADA, em qualquer época, das garantias concedidas e das responsabilidades assumidas em contrato e por força das disposições legais em vigor (Lei nº 10.406/2002 e Código de Defesa do Consumidor).
- 22.3.8.** A notificação a que se refere o subitem 22.3.4 poderá ser encaminhada via e-mail para a CONTRATADA.
- 22.4.** A ausência de confecção do termo de recebimento provisório ou definitivo, nos termos deste edital, poderá ensejar a responsabilização administrativa dos agentes públicos que se omitirem.
- 22.5.** As notas fiscais dos objetos/serviços recebidos de forma parcial ao solicitado na forma do subitem 21.2.1, somente serão enviadas para liquidação e posterior pagamento a partir do momento em que for entregue o restante.

## **23. DO PAGAMENTO**

- 23.1.** O pagamento será efetuado através de transferência eletrônica para a conta bancária da Contratada, no prazo máximo de 15 (quinze) dias **contados do recebimento definitivo** do objeto/serviço, nos termos do item 22.
- 23.2.** É vedada expressamente a realização de cobrança de forma diversa da estipulada neste Edital, em especial a cobrança bancária, mediante boleto ou mesmo o protesto de título, sob pena de aplicação das sanções previstas no edital e indenização pelos danos decorrentes.
- 23.3.** O pagamento será precedido de consulta ao SICAF, para comprovação de cumprimento dos requisitos de habilitação estabelecidos neste Edital.
- 23.3.1.** Na hipótese de irregularidade no registro no SICAF, o contratado deverá regularizar a sua situação perante o cadastro no prazo de até 10 (dez) dias, sob pena de aplicação das penalidades previstas no edital e seus anexos e rescisão do contrato.
- 23.4.** Havendo erro na apresentação da Nota Fiscal/Fatura ou dos documentos pertinentes à contratação, ou, ainda, circunstância que impeça a liquidação da despesa, o pagamento ficará pendente até que o contratado providencie as medidas saneadoras. Nesta hipótese, o prazo para pagamento iniciar-se-á após a regularização da situação, não acarretando qualquer ônus para a Contratante.
- 23.5. A Administração somente efetuará o pagamento após a ocorrência das seguintes hipóteses, sendo facultada a adoção de apenas uma delas:**



- a) mediante a comprovação da quitação dos tributos referentes à aquisição ou prestação de serviço contratado.
- b) o Município de Capanema poderá realizar a retenção de valores devidos a título de tributos incidentes decorrentes da contratação, bem como de créditos tributários inscritos em dívida ativa em nome da Contratada, não impugnados.
- 23.6. O Contratado regularmente optante pelo Simples Nacional, nos termos da Lei Complementar nº 123/2006, não sofrerá a retenção tributária quanto aos impostos e contribuições abrangidos por aquele regime. No entanto, o pagamento ficará condicionado à apresentação de comprovação por meio de documento oficial de que faz jus ao tratamento tributário favorecido previsto na referida Lei Complementar.
- 23.7. A Administração deduzirá do montante a ser pago os valores correspondentes às multas e/ou indenizações devidas pelo contratado.
- 23.8. O desconto de qualquer valor no pagamento devido ao contratado será precedido de processo administrativo em que será garantido à empresa o contraditório e a ampla defesa, com os recursos e meios que lhes são inerentes.
- 23.9. É vedado ao contratado transferir a terceiros os direitos ou créditos decorrentes do contrato.
- 23.10. Quaisquer erros ou emissão ocorrido na documentação fiscal será motivo de correção por parte da adjudicatária e haverá, em decorrência, suspensão do prazo de pagamento, até que o problema seja definitivamente sanado.
- 23.11. As despesas decorrentes da presente licitação correrão à conta de recursos específicos consignados no Orçamento Geral do Município, conforme indicado no Termo de Referência, na Ata de Registro de Preços, no Termo do Contrato ou em instrumento equivalente.
- 23.12. Os servidores dos **Setores de Contabilidade, do Controle Interno e da Tesouraria deverão exigir** o cumprimento do disposto nos itens 21 e 22 deste Edital para realizarem os procedimentos contábeis, de prestação de contas e de pagamento, **sob pena de responsabilidade solidária** pela malversação de verbas públicas.
- 23.12.1. A recusa** da realização dos procedimentos contábeis, de prestação de contas e de pagamentos **pelos servidores**, em razão da ausência da documentação indicada nos itens 21 e 22 deste Edital, **não poderá ensejar a responsabilização administrativa dos servidores por insubordinação, desídia ou outra conduta similar tipificada no Estatuto dos Servidores.**

#### 24. DAS INFRAÇÕES E DAS SANÇÕES ADMINISTRATIVAS

- 24.1. Comete infração administrativa, o licitante que, no decorrer da licitação:
- Não assinar a ata de registro de preços, ou não assinar o termo de contrato, quando convocada dentro do prazo de validade da proposta;
  - Apresentar documentação falsa;
  - Deixar de entregar os documentos exigidos no certame;
  - Apresentar a proposta de preços e não apresentar a proposta definitiva de preços;
  - Apresentar a proposta definitiva de preços e não apresentar a documentação de habilitação;
  - Não mantiver a sua proposta dentro de prazo de validade;
  - Comportar-se de modo inidôneo;
  - Cometer fraude fiscal;
  - Fizer declaração falsa;
  - Ensejar o retardamento da execução do certame.
- 24.2. O licitante que cometer qualquer das infrações discriminadas no subitem anterior ficará sujeito, sem prejuízo da responsabilidade civil e criminal, às seguintes sanções:
- Multa de **0,5% (cinco décimos por cento)** até **2% (dois por cento)** sobre o valor estimado da licitação, previsto no item 1 deste Edital, de acordo com a gravidade e as consequências da conduta do licitante;



- b) Impedimento de licitar e de contratar com o Município de Capanema e descredenciamento no SICAF, pelo prazo de **até 5 (cinco) anos**, de acordo com a gravidade e as consequências da conduta do licitante, sem prejuízo das multas previstas em edital e no contrato e das demais cominações legais.
- 24.3. As sanções dos subitens acima também se aplicam aos integrantes do cadastro de reserva, em pregão para registro de preços que, convocados, não honrarem o compromisso assumido injustificadamente.
- 24.4. Considera-se comportamento inidôneo, entre outros, a declaração falsa quanto às condições de participação, quanto ao enquadramento como ME/EPP ou o conluio entre os licitantes, em qualquer momento da licitação, mesmo após o encerramento da fase de lances.
- 24.5. As sanções administrativas serão previstas no Termo de Referência, na Ata de Registro de Preços ou no Termo do Contrato.
- 24.6. Em não havendo peculiaridades do objeto da contratação, devidamente previstas no Termo de Referência, na Ata de Registro de Preços ou no Termo do Contrato serão observadas as seguintes regras básicas:
- 24.6.1. Serão aplicadas ao responsável pelas infrações administrativas previstas neste documento e/ou na Lei nº 8.666/1993 as seguintes sanções:
- a) advertência;
  - b) multa;
  - c) impedimento de licitar e contratar;
  - d) declaração de inidoneidade para licitar ou contratar.
- 24.6.2. Aplicam-se as disposições da Lei nº 8.666/1993 e na Lei nº 10.520/2002, com as seguintes adaptações:
- a) a multa, quando houver prazo para o fornecimento do produto/prestação dos serviços em horas, será de **2% (dois por cento)** do valor previsto na requisição de fornecimento/prestação, por hora de atraso na entrega/prestação;
  - b) a multa, quando houver prazo para o fornecimento do produto/prestação dos serviços em dias, será de **5% (cinco por cento)** do valor previsto na requisição de fornecimento/prestação, por dia de atraso na entrega/prestação;
  - c) a multa, quando houver um cronograma para o fornecimento do objeto/prestação dos serviços, será de **até 10% (dez por cento)** do valor previsto na requisição de fornecimento/prestação, pelo descumprimento do cronograma, sem prejuízo da aplicação da multa prevista na alínea "b" acima;
  - d) **multa de 1%** (um por cento) **até 10%** (dez por cento) sobre do valor previsto na requisição de fornecimento/prestação, por infração a qualquer cláusula ou condição deste Edital, da Ata de Registro de Preços, do Termo do Contrato ou de Termo de Referência, não especificada nas alíneas "a", "b" e "c" acima, aplicada em dobro na reincidência;
  - e) **multa de até 15%** (quinze por cento) sobre do valor estimado da licitação previsto no **item 1** deste Edital, no caso de extinção/cancelamento da contratação por ato unilateral da



- Administração, motivado por culpa da Contratada, havendo a possibilidade de cumulação com as demais sanções cabíveis;
- f) **multa de até 20%** (vinte por cento) sobre o valor estimado da licitação previsto no **item 1** deste Edital, quando configurada a inexecução total do fornecimento/prestação.
- 24.6.3.** A sanção de **suspensão temporária de participação em licitação e impedimento de contratar com a Administração Pública** será aplicada por prazo não superior a 02 (dois) anos.
- 24.6.4.** A sanção de **Declaração de inidoneidade para licitar ou contratar** com a Administração Pública enquanto perdurarem os motivos determinantes da punição ou até que seja promovida a reabilitação perante a própria autoridade que aplicou a penalidade, que será concedida sempre que o contratado ressarcir a Administração pelos prejuízos resultantes e depois de decorrido o prazo de 02 (dois) anos.
- 24.7. As penalidades serão aplicadas após regular processo administrativo, em que seja assegurado ao licitante o contraditório e a ampla defesa, com os meios e recursos que lhes são inerentes, observando-se o procedimento previsto na Lei nº 8.666/1993, e subsidiariamente na Lei nº 9.784/1999.
- 24.8. Na aplicação das sanções serão considerados:
- a) a natureza e a gravidade da infração cometida;
  - b) as peculiaridades do caso concreto;
  - c) as circunstâncias agravantes ou atenuantes;
  - d) os danos que dela provierem para a Administração Pública;
  - e) a implantação ou o aperfeiçoamento de programa de integridade, conforme normas e orientações dos órgãos de controle.
- 24.9. A multa será descontada da garantia do contrato, caso houver, e de pagamentos eventualmente devidos pela Administração.
- 24.10. As multas serão recolhidas em favor do Município, no prazo máximo de **30 (trinta) dias**, a contar da data do recebimento da comunicação enviada pela autoridade competente, ou, quando for o caso, inscritas na Dívida Ativa do Município e cobradas judicialmente.
- 24.11. As sanções de impedimento de licitar e contratar com a Administração Pública e de declaração de inidoneidade para licitar ou contratar com a Administração Pública poderão também ser aplicadas às empresas ou aos profissionais que:
- a) Tenham sofrido condenação definitiva por praticarem, por meios dolosos, fraude fiscal no recolhimento de quaisquer tributos;
  - b) Tenham praticado atos ilícitos visando a frustrar os objetivos da licitação ou pelo descumprimento das normas federais, estaduais e municipais no desempenho das suas atividades empresariais e/ou profissionais;
  - c) Demonstrem não possuir idoneidade para contratar com a Administração em virtude de atos ilícitos praticados.
- 24.12. A sanção de declaração de inidoneidade para licitar ou contratar com a Administração Pública é de competência exclusiva do(a) Prefeito(a) Municipal.
- 24.13. As demais sanções são de competência exclusiva do(a) pregoeiro(a).
- 24.14. As penalidades serão obrigatoriamente registradas no SICAF e em outros sistemas disponibilizados pelos órgãos de controle.
- 24.15. As sanções aqui previstas são independentes entre si, podendo ser aplicadas isoladas ou, no caso das multas, cumulativamente, sem prejuízo de outras medidas cabíveis.



---

## 25. DA REVOGAÇÃO E ANULAÇÃO

- 25.1. Fica assegurado ao Município de Capanema o direito de revogar a licitação por razões de interesse público decorrentes de fato superveniente devidamente comprovado, ou anulá-la em virtude de vício insanável, nos termos do art. 49 da Lei nº 8.666/1993.
- 25.2. A declaração de nulidade de algum ato do procedimento somente resultará na nulidade dos atos que diretamente dele dependam.
- 25.3. Quando da declaração de nulidade de algum ato do procedimento, a autoridade competente indicará expressamente os atos a que ela se estende.
- 25.4. A nulidade do procedimento de licitação não gera obrigação de indenizar pela Administração.
- 25.5. A nulidade da contratação opera efeitos retroativamente, impedindo os efeitos jurídicos que o contrato, ordinariamente, deveria produzir, além de desconstituir os já produzidos.
- 25.6. Nenhum ato será declarado nulo se do vício não resultar prejuízo ao interesse público ou aos demais interessados.
- 25.7. A revogação ou anulação será precedida de procedimento administrativo, assegurado o contraditório e a ampla defesa, e formalizada mediante parecer escrito e devidamente fundamentado.
- 25.8. A autoridade competente para anular ou revogar a licitação é o Prefeito Municipal.

---

## 26. DA RESPONSABILIDADE DA LICITANTE E DA CONTRATADA

- 26.1. A licitante e a contratada é responsável pelos danos causados à Administração ou a terceiros, decorrentes de sua culpa ou dolo durante todo o certame e na execução da contratação.
- 26.2. O recebimento provisório ou definitivo do objeto da contratação não exclui a responsabilidade da Contratada pelos prejuízos resultantes da incorreta execução da contratação, bem como de vícios aparentes ou ocultos do objeto adquirido/serviços prestado.
- 26.3. Incumbe à Contratada o ônus da prova da origem do vício/defeito.

---

## 27. DAS MEDIDAS DE ANTICORRUPÇÃO E DE COMPLIANCE

- 27.1. Em atendimento a Lei nº 12.846/2013, os licitantes devem observar o mais alto padrão de ética durante todo o processo de licitação, de contratação e de execução do objeto contratual.
- 27.2. Para os propósitos deste item, definem-se as seguintes práticas:
- a) "**Prática Corrupta**": Oferecer, dar, receber ou solicitar, direta ou indiretamente, qualquer vantagem com o objetivo de influenciar a ação de servidor público no processo de licitação ou na execução de contrato;
  - b) "**Prática Fraudulenta**": A falsificação ou omissão dos fatos, com o objetivo de influenciar o processo de licitação ou de execução de contrato;
  - c) "**Prática Colusiva**": Esquematizar ou estabelecer um acordo entre dois ou mais licitantes, com ou sem o conhecimento de representante ou prepostos do órgão licitador, visando estabelecer preços em níveis artificiais e não competitivos;
  - d) "**Prática Coercitiva**": Causar dano ou ameaçar causar dano, direta ou indiretamente, as pessoas ou sua propriedade, visando influenciar sua participação em um processo licitatório ou afetar a execução do contrato;
  - e) "**Prática Obstrutiva**":



000334

- (i) destruir, falsificar, alterar ou ocultar provas em inspeções ou fazer declarações falsas ao representantes do Município ou terceiros, com objetivo de impedir materialmente a apuração de alegações de prática prevista nas alínea anteriores e na verificação da qualidade e quantidade dos objetos entregues/serviços prestados
  - (ii) atos cuja intenção seja impedir materialmente o exercício do direito de o Município promover inspeção do objeto/serviço.
- 27.3. **O servidor público que constatar alguma das condutas prevista acima, possui o dever funcional de encaminhar os fatos para apuração pelo Fiscal da Contratação, para a Procuradoria-Geral do Município e para o Controle Interno, que adotarão as providências necessárias.**

## **28. DA FRAUDE E ANTICORRUPÇÃO**

28.1. Em atendimento a Lei Federal nº 12.846 de 01/058/2013, os licitantes devem observar e o contratado devem observar e fazer observar, por seus fornecedores e subcontratados, se admitida subcontratação, o mais alto padrão de ética durante todo o processo de licitação, de contratação e de execução do objeto contratual.

Para os propósitos desta cláusula, definem-se as seguintes práticas:

- a) "Prática Corrupta": Oferecer, dar, receber ou solicitar, direta ou indiretamente, qualquer vantagem com o objetivo de influenciar a ação de servidor público no processo de licitação ou na execução de contrato;
- b) "Prática Fraudulenta": A falsificação ou omissão dos fatos, com o objetivo de influenciar o processo de licitação ou de execução de contrato;
- c) "Prática Colusiva": Esquematizar ou estabelecer um acordo entre dois ou mais licitantes, com ou sem o conhecimento de representante ou prepostos do órgão licitador, visando estabelecer preços em níveis artificiais e não competitivos;
- d) "Prática Coercitiva": Causar dano ou ameaçar causar dano, direta ou indiretamente, as pessoas ou sua propriedade, visando influenciar sua participação em um processo licitatório ou afetar a execução do contrato;
- e) "Prática Obstrutiva": (i) destruir, falsificar, alterar ou ocultar provas em inspeções ou fazer declarações falsas ao representantes do organismo financeiro multilateral, com objetivo de impedir materialmente a apuração de alegações de prática prevista na cláusula III, deste edital (ii) atos cuja intenção seja impedir materialmente o exercício do direito de o organismo financeiro multilateral promover inspeção.

28.2. Na hipótese de financiamento, parcial ou integral, por organismo financeiro multilateral, mediante adiantamento ou reembolso, este organismo imporá sanção sobre um empresa ou pessoa física, inclusive declarando-a inelegível, indefinidamente ou por prazo indeterminado, para a outorga de contratos financiados pelo organismo se, em qualquer momento, constatar o envolvimento da empresa diretamente ou por meio de um agente, em práticas corruptas, fraudulentas, colusivas, coercitivas ou obstrutivas ao participar da licitação ou da execução de um contrato financiado pelo organismo.

28.3. Considerando os propósitos das cláusulas acima, o licitante vencedor como condição para contratação deverá concordar e autorizar que, na hipótese do contrato vir a ser financiado, em parte ou integralmente, por organismo financeiro multilateral, mediante adiantamento ou reembolso, permitirá que o organismo financeiro e/ou pessoas por ele formalmente indicados, possam inspecionar o local de execução do contrato e todos os documento, contas e registro relacionadas a licitação e execução do





## **29. DAS DISPOSIÇÕES FINAIS**

29.1. O resultado e demais atos do presente certame será divulgado no Diário Oficial Eletrônico do Município de Capanema através do endereço eletrônico <https://www.capanema.pr.gov.br/doe>, e no Portal de Transparência do Município através do endereço eletrônico [www.capanema.pr.gov.br/](http://www.capanema.pr.gov.br/).

29.2. Os licitantes assumem todos os custos de preparação e apresentação de suas propostas e o Município de Capanema não será, em caso algum, responsável por esses custos, independentemente da condução ou do resultado do processo licitatório.

29.3. Os proponentes são responsáveis pela fidelidade e legitimidade das informações e dos documentos apresentados em qualquer fase da licitação.

29.4. Com fundamento na norma do art. 43, § 3º, da Lei nº 8.666/1993, é facultado ao(à) pregoeiro(a), à Procuradoria-Geral do Município ou à outra autoridade ou órgão competente, em qualquer fase da licitação, a promoção de diligência destinada a esclarecer ou complementar a instrução do processo, vedada a inclusão posterior de documento ou informação que deveria constar do processo desde a realização da sessão pública.

29.5. Das sessões públicas serão lavradas atas circunstanciadas, devidamente assinadas pelo(a) pregoeiro(a).

29.6. Os casos omissos serão resolvidos pelo(a) pregoeiro(a), que decidirá, com base na legislação vigente.

29.7. No julgamento das propostas e da habilitação, o(a) pregoeiro(a) poderá relevar omissões puramente formais, sanar erros ou falhas, desde que não contrariem a legislação vigente.

29.8. Na hipótese de divergência entre este Edital e quaisquer condições apresentadas pelos licitantes, prevalecerão sempre, para todos os efeitos, os termos deste Edital e dos documentos que o integram, especialmente o Termo de Referência.

29.9. Todos os documentos exigidos deverão ser apresentados no original ou por qualquer processo de cópia reprográfica autenticada ou em publicação de órgão da imprensa, na forma da lei, ou ainda, excepcionalmente através de cópia acompanhada do original para autenticação pelo(a) pregoeiro(a) ou por membro da equipe de apoio, e serão retidos para oportuna juntada aos autos do processo administrativo pertinente a esta licitação.

29.10. Todos os documentos expedidos pelo licitante deverão estar assinados por seu representante legal ou procurador, com identificação clara do subscritor.

29.11. Os documentos emitidos através da Internet serão conferidos pela Equipe de Apoio.

29.12. Os documentos apresentados para a habilitação deverão estar em nome do licitante, com número de CNPJ. Se o licitante for matriz, todos os documentos deverão estar em nome da matriz. Se for filial, todos os documentos deverão estar em nome da filial, exceto aqueles que, pela própria natureza ou por determinação legal, forem comprovadamente emitidos apenas em nome da matriz ou cuja validade abranja todos os estabelecimentos da empresa.

29.13. Salvo as exceções previstas neste Edital, os documentos exigidos para habilitação não poderão, em hipótese alguma, ser substituídos após o protocolo, não podendo, ainda, ser remetidos posteriormente ao prazo fixado.

000336



# Município de Capanema - PR

29.14. Não havendo expediente ou ocorrendo qualquer fato superveniente que impeça a realização do certame na data marcada, a sessão será automaticamente transferida para o primeiro dia útil subsequente no mesmo horário, desde que não haja comunicação do(a) pregoeiro(a) em sentido contrário.

29.15. Na contagem dos prazos estabelecidos neste Edital e seus Anexos, excluir-se-á o dia do início e incluir-se-á o do vencimento. Só se iniciam e vencem os prazos em dias de expediente na Prefeitura Municipal de Capanema.

29.16. Casos omissos e dúvidas serão resolvidos pelo(a) pregoeiro(a).

29.17. As normas deste PREGÃO serão sempre interpretadas em favor da ampliação da disputa entre os interessados, e o desatendimento de exigências formais, desde que não comprometa a aferição da habilitação do licitante nem a exata compreensão de sua proposta, não implicará o afastamento de qualquer licitante.

29.18. Integram este Edital, para todos os fins e efeitos, os seguintes Anexos:

<b>ANEXO I</b>	Termo de Referência.
<b>ANEXO II</b>	Modelo de Proposta Definitiva de Preços.
<b>ANEXO III</b>	Modelo de Declaração unificada.
<b>ANEXO IV</b>	Modelo de Declaração de Enquadramento – ME/EPP.
<b>ANEXO V</b>	Minuta da Ata de Registro de Preços.
<b>ANEXO VI</b>	Minuta do contrato.

Capanema, Cidade da Rodovia Ecológica – Estrada Parque Caminho do Colono, ao(s) 28 dia(s) do mês de abril de 2022.

  
**AMÉRICO BELLÉ**  
PREFEITO MUNICIPAL



## ANEXO - II

### MODELO DE PROPOSTA DEFINITIVA DE PREÇOS

A empresa ....., estabelecida na (endereço completo, telefone, fax e endereço eletrônico, se houver), inscrita no CNPJ sob nº ....., neste ato representada por ....., cargo, RG....., CPF....., (endereço), propõe fornecer à Prefeitura Municipal de Capanema, em estrito cumprimento ao previsto no Edital de Pregão Eletrônico nº xx/2022, conforme abaixo discriminado:

1. Item/Lote xxxx
2. Especificações de cada item.
3. Quantidade de cada item.
4. Marca e/ou modelo de cada item.
5. Valor unitário e total de cada item;
6. Declarar que a proponente se obriga a cumprir todos os termos da contratação indicadas nos documentos que compõem a licitação.
7. Indicar que a validade da proposta definitiva de preços é pelo prazo de 1 (um) ano, ou outro prazo indicado nos documentos que compõem a licitação, contado da data da apresentação da proposta definitiva de preços.
8. Prazo máximo de fornecimento dos produtos/prestação dos serviços, respeitando-se o disposto no Termo de Referência.
9. Declarar que preços ofertados já estão inclusos os tributos, fretes, taxas, seguros, encargos sociais, trabalhistas e todas as demais despesas necessárias à execução do objeto da contratação.

#### OBSERVAÇÕES:

- a) Rubricar todas as folhas e assinar a última;
- b) Utilizar, preferencialmente, papel timbrado da proponente;
- c) O preço proposto deverá ser expresso em moeda corrente nacional (Real), **com até duas casas decimais (0,00)**;
- d) Em se tratando de licitação cujo critério de julgamento seja o "maior desconto", de acordo com o indicado no item 1 do Edital, o desconto proposto deverá ser expresso em percentual;
- e) Em se tratando de licitação cujo critério de julgamento seja o "menor preço por lote", de acordo com o indicado no item 1 do Edital, a proposta definitiva de preços deverá discriminar os itens que compõem o lote, com todas as especificações individualizadas, bem como os seus respectivos preços unitários e totais;
  - e.1. Na indicação dos preços unitários dos itens que compõem o lote deverá ser observada a proporcionalidade na redução dos preços unitários de todos os itens, levando-se em consideração o preço total do lote indicado na proposta inicial de preços e o valor total do lote considerado vencedor do certame, sem olvidar do quantitativo de cada um dos itens.

..... de 2022.

Local e Data

Assinatura do Responsável pela Empresa  
(Nome Legível/Cargo/Carimbo do CNPJ)



**ANEXO - III**  
**DECLARAÇÃO UNIFICADA**

A Pregoeira  
Município de Capanema, Estado do Paraná  
**Edital de Pregão Eletrônico nº XX/2022**  
**Objeto: (...)**

I - Pelo presente instrumento e para todos os fins de direito, a empresa ....., inscrita no CNPJ nº ....., com sede na ....., através de seu representante legal infra-assinado, **DECLARA:**

- a) a ciência e a concordância da proponente com as condições contidas no Edital e seus anexos; que cumpre plenamente os requisitos de habilitação definidos no Edital e anexos, bem como que a proposta comercial apresentada está em conformidade com as exigências deste processo de contratação;
- b) a ciência e a concordância da proponente com as regras de execução, de recebimento e de pagamento previstas no Edital e seus anexos, assumindo a responsabilidade de cumpri-las;
- c) que a proponente não emprega menores de 18 (dezoito) anos em trabalho noturno, perigoso ou insalubre; que a proponente não emprega menores de 16 (dezesseis) anos; de que caso a proponente empregue menores de 16 (dezesseis) anos, estes estão contratados na condição de jovem aprendiz, nos termos do artigo 7º, inciso XXXIII, da Constituição Federal;
- d) que a proponente e os seus sócios e/ou administradores não foram declarados inidôneos ou impedidos para licitar ou contratar com a Administração Pública;
- e) que inexistem fatos impeditivos para a habilitação da proponente no certame e de que não se enquadra em nenhuma das hipóteses de conflito de interesses previstas na Lei, ciente da obrigatoriedade de declarar ocorrências posteriores, durante toda a vigência da contratação;
- f) que o orçamento e a proposta comercial apresentados pela proponente neste processo de contratação foram elaborados de forma independente;
- g) que a proponente não possui, em sua cadeia produtiva, empregados executando trabalho degradante ou forçado, observando o disposto nos incisos III e IV do artigo 1º e no inciso III do artigo 5º da Constituição Federal;
- h) que, em se tratando de microempresa ou empresa de pequeno porte, cumpre os requisitos estabelecidos no art. 3º da Lei Complementar nº 123/2006, estando apta a usufruir do tratamento favorecido estabelecido em seus artigos 42 a 49, se for o caso;
- i) que **NENHUM** sócio e/ou administrador da proponente exerce cargo ou função pública impeditiva de relacionamento comercial com a Administração Pública;



# Município de Capanema - PR

000000  
000389

- j) que a proponente não contratará empregados com incompatibilidade com as autoridades contratantes ou ocupantes de cargos de direção ou de assessoramento, incluindo os respectivos parentes até o terceiro grau, na forma da Súmula Vinculante nº 13 do STF.

## II - Para os fins da presente contratação, indicamos as seguintes informações:

a) o(a) responsável legal da empresa é o(a) Sr.(a)....., Portador(a) do RG sob nº ..... e CPF nº ..... cuja função/cargo é.....(sócio administrador/procurador/diretor/etc),  
**responsável pela assinatura do Contrato/Ata.**

b) em caso de qualquer comunicação futura referente a este processo de contratação, bem como em caso de eventual contratação, **concordo que a comunicação oficial do Município** seja encaminhada de forma eletrônica, para os seguintes endereços e números:

- 1 - E-mail:
- 2 - Telefone:
- 3 - Whats App:
- 4 - Telegram:

- c) caso altere os endereços ou números mencionados acima, comprometemo-nos a protocolizar pedido de alteração junto ao Município, sob pena de ser considerado como intimado conforme os dados anteriormente fornecidos.
- d) nomeamos e constituímos o(a) senhor(a)....., portador(a) do CPF/MF sob n.º....., para ser o(a) responsável para acompanhar a execução da presente contratação e todos os atos necessários ao cumprimento das obrigações contidas no instrumento convocatório e seus Anexos.

Local e data.

\_\_\_\_\_  
Assinatura e Carimbo  
(Nome representante legal)

(Obs.: apresentar em papel timbrado da empresa requerente)

000340



# Município de Capanema - PR

## ANEXO - IV

### MODELO DE DECLARAÇÃO DE ENQUADRAMENTO - ME/EPP

Pelo presente instrumento, a empresa ....., CNPJ nº ....., com sede na ....., através de seu representante legal infra-assinado, declara, sob as penas do artigo 299 do Código Penal, que se enquadra na situação de microempresa, empresa de pequeno porte ou cooperativa, nos termos da Lei Complementar nº 123/2006, bem assim que inexistem fatos supervenientes que conduzam ao seu desenquadramento desta situação.

..... de 2022.  
Local e Data

Assinatura do Responsável pela Empresa  
(Nome Legível/Cargo/Carimbo do CNPJ)



## ANEXO V - (MINUTA DA ATA DE REGISTRO DE PREÇOS)

### MUNICÍPIO DE CAPANEMA - PR ATA DE REGISTRO DE PREÇOS Nº ..... PREGÃO ELETRÔNICO Nº xx/2022

Aos ..... dias do mês de ..... de....., o **Município de Capanema** - PR, inscrito no CNPJ/MF sob o nº 75.972.760/0001-60, com sede na cidade de Capanema, Estado do Paraná, na Avenida Pedro Viriato Parigot de Souza nº 1080 - Centro, representado pelo seu Excelentíssimo Prefeito Municipal, o Sr. Américo Bellé, com fundamento no art. 15 da Lei nº 8.666/1993, na Lei nº 10.520/2002 e no Decreto Municipal nº 4.118/2007, considerando a classificação das propostas apresentadas no **Pregão Eletrônico nº xx/2022**, devidamente homologado e publicado no Diário Oficial do Município de Capanema em XX/XX/XXX, resolve REGISTRAR OS PREÇOS da empresa classificada em primeiro lugar, observadas as condições do Edital que rege o Pregão e aquelas enunciadas nas cláusulas que se seguem.

....., se  
diada na ....., nº....., na cidade de ....., Estado do .....,  
inscrita no CNPJ sob o nº ..... e Inscrição Estadual sob o nº.....,  
doravante designada **CONTRATADA**, neste ato representada por seu .... Sr.  
....., portador do RG nº ..... e do CPF nº .....

#### 1. CLÁUSULA PRIMEIRA - DA DESCRIÇÃO DO OBJETO

1.1. O objeto desta Ata é a **XX**, para atender as eventuais necessidades da Administração Municipal, conforme especificações do Termo de Referência e quantidades estabelecidas abaixo:

ITEM	DESCRIÇÃO/ ESPECIFICAÇÃO	MARCA/ FABRICANT E	QUANTIDADE	PREÇO UNITÁRIO R\$	PREÇO TOTAL R\$

1.2. A existência de preços registrados não obriga a Administração a firmar as aquisições que deles poderão advir, facultando-se a realização de licitação específica para a aquisição pretendida, sendo assegurada ao beneficiário do Registro a preferência de aquisição em igualdade de condições.

#### 2. CLÁUSULA SEGUNDA - DO REGIME DE FORNECIMENTO/PRESTAÇÃO DOS SERVIÇOS

2.1. O objeto desta contratação deve ser fornecido/prestado pela Contratada respeitando-se o disposto no termo de referência, no instrumento convocatório, se cabível, na proposta e de acordo com as normas técnicas aplicáveis.

2.2. A execução do objeto da contratação deverá ser precedida de expedição de ordem de serviço ou requisição de compra por parte da Secretaria interessada.



000342

**3. CLÁUSULA TERCEIRA - PRAZO DE VIGÊNCIA DA CONTRATAÇÃO**

- 3.1. O prazo de vigência da presente contratação será de **1 (um) ano**, a partir da data da assinatura deste instrumento.
- 3.2. O prazo de vigência previsto no item acima terá início na data de XX/XX/XXXX e encerramento em XX/XX/XXXX.
- 3.2. O prazo para a entrega do produto/execução dos serviços está descrito no termo de referência.

**4. CLÁUSULA QUARTA - DO VALOR DA CONTRATAÇÃO**

- 4.1. O valor total estimado da contratação é de R\$ XXXXX (XXXXXXX reais).
- 4.2. No valor acima estão incluídas todas as despesas ordinárias diretas e indiretas decorrentes da execução contratual, inclusive tributos e/ou impostos, encargos sociais, trabalhistas, previdenciários, fiscais e comerciais incidentes, taxa de administração, materiais de consumo, despesas com deslocamento, hospedagem e alimentação, seguro e outros necessários ao cumprimento integral do objeto contratado.

**5. CLÁUSULA TERCEIRA - DAS OBRIGAÇÕES DA CONTRATADA.**

- 5.1. A Contratada obriga-se a:
  - a) entregar o objeto/prestar os serviços em perfeitas condições no tempo, lugar e forma estabelecidos previamente pela Administração Municipal, nos termos da cláusula segunda deste instrumento;
  - b) manter-se, durante toda a execução da contratação em compatibilidade com as obrigações assumidas, todas as condições de habilitação e qualificação exigidas;
  - c) cumprir, impreterivelmente, todos os prazos e condições exigidas e observar a data, horários e local de entrega do objeto/prestação de serviços previamente agendado pela Administração Municipal;
  - d) encaminhar à Administração Municipal a Nota Fiscal/Fatura correspondendo ao valor do bem adquirido/serviço prestado, no momento da entrega do objeto ou no prazo máximo de **2 (dois) dias** após a entrega ou prestação dos serviços;
  - e) Atender prontamente a quaisquer exigências da Administração, inerentes ao objeto do presente contrato;
  - f) Comunicar à Administração, no prazo máximo de **24 (vinte e quatro) horas** que antecede a data da entrega do objeto/prestação dos serviços, os motivos que impossibilitem o cumprimento do prazo previsto, com a devida comprovação;
  - g) Não transferir a terceiros, por qualquer forma, nem mesmo parcialmente, as obrigações assumidas, nem subcontratar qualquer das prestações a que está obrigada;
  - h) Responsabilizar-se pelas despesas dos tributos, encargos trabalhistas, previdenciários, fiscais, comerciais, taxas, fretes, seguros, deslocamento de pessoal, prestação de garantia e quaisquer outras que incidam ou venham a incidir na entrega dos objetos/execução dos serviços;
  - i) no caso de prestação de serviços, substituir o profissional que não esteja desempenhando a sua função de maneira eficiente, a pedido da Administração.





j) Caso haja necessidade, fica sob responsabilidade da Contratada os ônus com transporte, locomoção, alimentação, hospedagem, entre outros, de seus funcionários e veículos, para o fornecimento do objeto/prestação de serviços.

5.2. A Contratada será responsabilizada pelo descumprimento das normas legais e infralegais na execução desta Contratação.

5.2.1. O Contratada é responsável pelos danos causados à Administração ou a terceiros, decorrentes de sua culpa ou dolo na execução desta contratação.

5.2.2. O recebimento provisório ou definitivo do objeto não exclui a responsabilidade do Contratada pelos prejuízos resultantes da incorreta execução desta contratação.

5.2.3. A Contratada responsabiliza-se pelos vícios e danos decorrentes do serviço/fornecimento, de acordo com os artigos 12, 13, 18 e 26, do Código de Defesa do Consumidor (Lei nº 8.078/1990).

#### 6. CLÁUSULA QUARTA - DAS OBRIGAÇÕES DA CONTRATANTE

6.1. A CONTRATANTE obriga-se a:

- a) Receber provisoriamente o objeto desta contratação, por meio do fiscal de contratação;
- b) Verificar minuciosamente, no prazo fixado, a conformidade dos serviços recebidos provisoriamente com as especificações constantes no processo, para fins de aceitação e recebimento definitivos;
- c) Acompanhar e fiscalizar o cumprimento das obrigações da CONTRATADA, por meio de servidor especialmente designado;
- d) Efetuar o pagamento no prazo previsto.

#### 7. CLÁUSULA SÉTIMA - DO PAGAMENTO

7.1. Em se tratando de fornecimento de produto/prestação de serviço de forma única, o pagamento será efetuado, em parcela única, no prazo máximo de 15 (quinze) dias **contados do recebimento definitivo** do objeto desta contratação.

7.2. Em se tratando de fornecimento de produto/prestação de serviço de forma parcelada, o pagamento será efetuado, de forma parcelada, no prazo máximo de 15 (quinze) dias **contados do recebimento definitivo** do objeto desta contratação.

7.3. Em se tratando de fornecimento de produto/prestação de serviço de forma contínua, o pagamento será efetuado através de transferência eletrônica para a conta bancária da Contratada, mensalmente, **até o 15º (décimo quinto) dia útil do mês** subsequente à entrega dos produtos, desde que a Contratada encaminhe a **nota fiscal e a documentação para liquidação de despesa até o 1º (primeiro) dia útil de cada mês.**

7.3.1. O pagamento somente será efetuado após o recebimento definitivo dos produtos/serviços no mês anterior, por meio de termo firmado pelo fiscal da contratação/comissão de recebimento indicado no termo de referência, indicando a regularidade da contratação e a qualidade dos produtos/serviços, o qual será emitido **até o 5º (quinto) dia útil de cada mês.**

7.4. O pagamento será efetuado por meio de Ordem Bancária de Crédito, mediante depósito em conta corrente, na agência e estabelecimento bancário indicado pela Contratada, ou por meio do **sistema de pagamento PIX**, ou por outro meio previsto na legislação vigente.



- 7.5. É vedada expressamente a realização de cobrança de forma diversa da estipulada neste instrumento, em especial a cobrança bancária, mediante boleto ou mesmo o protesto de título, sob pena de aplicação das sanções administrativas cabíveis e indenização pelos danos decorrentes.
- 7.6. O pagamento será precedido de consulta ao SICAF, para comprovação de cumprimento dos requisitos de habilitação estabelecidos neste Edital.
- 7.6.1. Na hipótese de irregularidade no registro no SICAF, a Contratada deverá regularizar a sua situação perante o cadastro no prazo de até 10 (dez) dias, sob pena de aplicação das penalidades previstas no edital e seus anexos e rescisão do contrato.
- 7.7. Havendo erro na apresentação da Nota Fiscal/Fatura ou dos documentos pertinentes à contratação, ou, ainda, circunstância que impeça a liquidação da despesa, o pagamento ficará pendente até que a Contratada providencie as medidas saneadoras. Nesta hipótese, o prazo para pagamento iniciar-se-á após a regularização da situação, não acarretando qualquer ônus para o Contratante.
- 7.7.1. Quaisquer erros ou emissão ocorrido na documentação fiscal será motivo de correção por parte da adjudicatária e haverá, em decorrência, suspensão do prazo de pagamento, até que o problema seja definitivamente sanado.
- 7.7.2. Será considerada como data do pagamento o dia em que constar como emitida a ordem bancária para pagamento.
- 7.8. **A Administração somente efetuará o pagamento após a ocorrência das seguintes hipóteses, sendo facultada a adoção de apenas uma delas:**
- 7.8.1. **Mediante a comprovação da quitação dos tributos referentes ao fornecimento ou à prestação dos serviços; ou**
- 7.8.2. **O Contratante poderá realizar a retenção de valores devidos a título de tributos incidentes decorrentes da contratação, bem como de créditos tributários inscritos em dívida ativa em nome da Contratada, não impugnados.**
- 7.9. A Contratada regularmente optante pelo Simples Nacional, nos termos da Lei Complementar nº 123/2006, não sofrerá a retenção tributária quanto aos impostos e contribuições abrangidos por aquele regime. No entanto, o pagamento ficará condicionado à apresentação de comprovação por meio de documento oficial de que faz jus ao tratamento tributário favorecido previsto na referida Lei Complementar.
- 7.10. A Administração deduzirá do montante a ser pago os valores correspondentes às multas e/ou indenizações devidas pela Contratada.
- 7.10.1. O desconto de qualquer valor no pagamento devido à Contratada será precedido de processo administrativo em que será garantido à empresa o contraditório e a ampla defesa, com os recursos e meios que lhes são inerentes.
- 7.11. É vedado à Contratada transferir a terceiros os direitos ou créditos decorrentes do contrato.
- 7.12. O CONTRATANTE não se responsabilizará por qualquer despesa que venha a ser efetuada pela CONTRATADA, que porventura não tenha sido prevista no processo de contratação.
- 7.13. Nos casos de eventuais atrasos de pagamento, desde que a Contratada não tenha concorrido de alguma forma para tanto, o valor devido deverá ser acrescido de encargos moratórios proporcionais aos dias de atraso, apurados desde a data limite prevista para



# Município de Capanema - PR 03.000845

o pagamento até a data do efetivo pagamento, utilizando-se o IPCA como índice de correção monetária, aplicando-se a seguinte fórmula:

$$EM = I \times N \times VP$$

**EM** = Encargos Moratórios a serem acrescidos ao valor originariamente devido.

**I** = Índice de atualização financeira, calculado segundo a fórmula:

$$I = \frac{(6 / 100)}{365}$$

**N** = Número de dias entre a data limite prevista para o pagamento e a data do efetivo pagamento.

**VP** = Valor da Parcela em atraso.

## 8. CLÁUSULA SÉTIMA - DA DOTAÇÃO ORÇAMENTÁRIA

8.1. As despesas decorrentes da presente contratação correrão à conta de recursos específicos consignados no Orçamento Geral do Município deste exercício, na dotação abaixo discriminada:

Dotações					
Exercício da despesa	Conta da despesa	Funcional programática	Fonte de recurso	Natureza da despesa	Grupo da fonte
2022	390	05.001.04.122.0402.2023	0	3.3.90.30.16.00	Do Exercício
2022	830	07.001.12.361.1201.2102	0	3.3.90.30.16.00	Do Exercício
2022	840	07.001.12.361.1201.2102	103	3.3.90.30.16.00	Do Exercício
2022	850	07.001.12.361.1201.2102	104	3.3.90.30.16.00	Do Exercício
2022	1230	07.001.12.365.1202.2118	103	3.3.90.30.16.00	Do Exercício
2022	1530	07.002.27.812.2701.2272	0	3.3.90.30.16.00	Do Exercício
2022	1760	08.001.26.782.2601.2262	0	3.3.90.30.16.00	Do Exercício
2022	1770	08.001.26.782.2601.2262	511	3.3.90.30.16.00	Do Exercício
2022	1811	08.001.26.782.2601.2262	33	3.3.90.30.16.00	De Exercícios Anteriores
2022	1950	08.002.15.182.1501.2156	0	3.3.90.30.16.00	Do Exercício
2022	2040	08.002.15.452.1501.2154	0	3.3.90.30.16.00	Do Exercício
2022	2263	09.001.10.301.1001.2472	4494	3.3.90.30.16.00	De Exercícios Anteriores
2022	2263	09.001.10.301.1001.2472	4494	3.3.90.30.16.00	Do Exercício
2022	2269	09.001.10.301.1001.2476	4494	3.3.90.30.16.00	De Exercícios Anteriores
2022	2360	09.001.10.301.1001.2081	0	3.3.90.30.16.00	Do Exercício
2022	2370	09.001.10.301.1001.2081	303	3.3.90.30.16.00	Do Exercício
2022	2710	09.001.10.301.1001.2400	2494	3.3.90.30.16.00	De Exercícios Anteriores
2022	2710	09.001.10.301.1001.2400	2494	3.3.90.30.16.00	Do Exercício
2022	2880	09.001.10.302.1001.2353	3494	3.3.90.30.16.00	De Exercícios Anteriores
2022	2880	09.001.10.302.1001.2353	3494	3.3.90.30.16.00	Do Exercício
2022	2881	09.001.10.302.1001.2353	494	3.3.90.30.16.00	De Exercícios Anteriores
2022	3430	09.005.10.301.1001.2094	0	3.3.90.30.16.00	Do Exercício
2022	3530	10.001.20.606.2001.2210	0	3.3.90.30.16.00	Do Exercício
2022	3900	11.002.08.241.0801.2458	0	3.3.90.30.16.00	Do Exercício
2022	3980	11.002.08.241.0801.2467	0	3.3.90.30.16.00	Do Exercício



2022	4430	11.003.08.243.0802.6054	0	3.3.90.30.16.00	Do Exercício
2022	4800	11.005.08.244.0801.2043	0	3.3.90.30.16.00	Do Exercício
2022	4950	12.001.22.661.2201.2222	0	3.3.90.30.16.00	Do Exercício
2022	5160	13.001.04.121.0402.2022	0	3.3.90.30.16.00	Do Exercício

## 9. CLÁUSULA NONA - DA FISCALIZAÇÃO

- 9.1. A fiscalização do fornecimento/prestação dos serviços decorrentes da presente contratação será exercida pelo(a) servidor(a) indicado no termo de referência, a quem competirá dirimir as dúvidas que surgirem no curso da contratação e de tudo dará ciência à Administração.
- 9.2. A fiscalização de que trata esta cláusula não exclui nem reduz a responsabilidade da Contratada, inclusive perante terceiros, por qualquer irregularidade, ainda que resultante de imperfeições ou falhas técnicas, vícios, considerando, ainda, o risco do negócio.
- 9.3. O Fiscal anotará em registro próprio todas as ocorrências relacionadas com a execução da contratação, indicando dia, mês e ano, bem como o nome dos empregados eventualmente envolvidos, determinando o que for necessário à regularização das faltas ou defeitos observados e encaminhando os apontamentos à autoridade competente para as providências cabíveis.

## 10. CLÁUSULA DÉCIMA - DAS ALTERAÇÕES E DO REAJUSTE

- 10.1. Eventuais alterações das disposições desta contratação reger-se-ão pela disciplina da Lei nº 8.666/1993.
- 10.2. Em caso de prorrogação que ultrapasse o período de um ano, contado a partir do início de vigência deste instrumento, quando acordado pelas partes e nas hipóteses em que a Contratada não deu causa à prorrogação, respeitar-se-á o índice IPCA para a atualização dos valores constantes neste instrumento.
- 10.3. O preço registrado poderá ser revisto nos termos da alínea "d" do inciso II do *caput* do art. 65 da Lei nº 8.666/1993, em decorrência de eventual redução dos preços praticados no mercado ou de fato que eleve o custo dos bens registrados, cabendo ao órgão gerenciador promover as negociações junto aos fornecedores.
- 10.4. Quando o preço inicialmente registrado, por motivo superveniente, tornar-se superior ao preço praticado no mercado, o órgão gerenciador deverá:
- Convocar o fornecedor visando à negociação para redução de preços e sua adequação ao praticado pelo mercado;
  - Frustrada a negociação, liberar o fornecedor do compromisso assumido e cancelar o registro, sem aplicação de penalidade;
  - Convocar os demais fornecedores visando igual oportunidade de negociação, observada a ordem de classificação original do certame.
- 10.5. Quando o preço de mercado tornar-se superior aos preços registrados e o fornecedor, mediante requerimento devidamente comprovado, não puder cumprir o compromisso, o órgão gerenciador poderá:
- Convocar o fornecedor visando à negociação de preços e sua adequação ao praticado pelo mercado nos termos da alínea "d" do inciso II do caput do art. 65 da Lei nº 8.666/1993, quando cabível, para rever o preço registrado em razão da superveniência de fatos imprevisíveis, ou previsíveis, porém de



consequências incalculáveis, retardadores ou impeditivos da execução do ajustado, ou, ainda em caso de força maior, caso fortuito ou fato do príncipe, configurando álea econômica extraordinária e extracontratual.

- b) Caso inviável ou frustrada a negociação, liberar o fornecedor do compromisso assumido, caso a comunicação ocorra antes do pedido do fornecimento, sem aplicação da penalidade se confirmada a veracidade dos motivos e comprovantes apresentados; e
  - c) Convocar os demais fornecedores para assegurar igual oportunidade de negociação, quando cabível.
- 10.6.** A cada pedido de revisão de preço deverá o fornecedor comprovar e justificar as alterações havidas na planilha apresentada anteriormente, demonstrando analiticamente a variação dos componentes dos custos devidamente justificada.
- 10.7.** Na análise do pedido de revisão, dentre outros critérios, a Administração adotará, para verificação dos preços constantes dos demonstrativos que acompanhem o pedido, pesquisa de mercado dentre empresas de reconhecido porte mercantil, produtoras e/ou comercializadoras, a ser realizada pela própria unidade, devendo a deliberação, o deferimento ou indeferimento da alteração solicitada ser instruída com justificativa da escolha do critério e memória dos respectivos cálculos, para decisão da Administração no prazo de 30 (trinta) dias. Todos os documentos utilizados para a análise do pedido de revisão de preços serão devidamente autuados, rubricados e numerados, sendo parte integrante dos autos processuais.
- 10.8.** É vedado à Contratada interromper a entrega dos materiais enquanto aguarda o trâmite do processo de revisão de preços, estando, neste caso, sujeita às sanções previstas no Edital Convocatório, salvo a hipótese de liberação do fornecedor prevista nesta Ata.
- 10.9.** Não havendo êxito nas negociações, o órgão gerenciador deverá proceder à revogação parcial ou total da Ata de Registro de Preços, mediante publicação no Diário Oficial do Município, e adotar as medidas cabíveis para obtenção de contratação mais vantajosa, nos termos do parágrafo único do art. 19 do Decreto 7.892/13.
- 10.10. É proibido o pedido de revisão com efeito retroativo.**
- 10.11.** Não cabe repactuação ou reajuste de preços da contratação, salvo nos casos previstos acima.
- 10.12.** Havendo qualquer alteração, o órgão gerenciador encaminhará cópia atualizada da Ata de Registro de Preços aos órgãos participantes, se houver.

## **11. CLÁUSULA DÉCIMA PRIMEIRA - DAS HIPÓTESES DE EXTINÇÃO/CANCELAMENTO DA CONTRATAÇÃO**

**11.1.** Constituem motivo para a extinção/cancelamento da contratação:

- a) O não cumprimento ou cumprimento irregular de cláusulas deste instrumento, especificações previstas no termo de referência, cronogramas ou prazos indicados no processo e na Lei de regência;
- b) desatendimento das determinações regulares emitidas pela autoridade designada para acompanhar e fiscalizar sua execução ou por autoridade superior;



- c) alteração social ou modificação da finalidade ou da estrutura da empresa que restrinja sua capacidade de concluir a contratação;
  - d) decretação de falência ou de insolvência civil, dissolução da sociedade ou falecimento da Contratada;
  - e) caso fortuito ou força maior, regularmente comprovados, impeditivos da execução da contratação;
  - f) razões de interesse público, justificadas pela autoridade máxima do órgão ou da entidade contratante;
  - g) não cumprimento das obrigações relativas à reserva de cargos prevista em lei, bem como em outras normas específicas, para pessoa com deficiência, para reabilitado da Previdência Social ou para aprendiz;
  - h) a paralisação do fornecimento do produto/prestação de serviços, sem justa causa e prévia comunicação à Administração;
  - i) a subcontratação parcial dos serviços, sem que haja prévia aquiescência da Administração;
  - j) o cometimento reiterado de faltas na execução da contratação, anotadas pela fiscalização.
- 11.2.** A contratada terá direito à extinção/cancelamento da contratação nas seguintes hipóteses:
- a) supressão, por parte da Administração, do objeto da contratação que acarrete modificação do valor inicial do contrato além do limite permitido pela Lei nº 8.666/1993;
  - b) suspensão de execução da contratação, por ordem escrita da Administração, por prazo superior a 3 (três) meses;
  - c) repetidas suspensões que totalizem 90 (noventa) dias úteis, independentemente do pagamento obrigatório de indenização pelas sucessivas e contratualmente imprevistas desmobilizações e mobilizações e outras previstas;
  - d) atraso superior a 2 (dois) meses, contado da emissão da nota fiscal, dos pagamentos ou de parcelas de pagamentos devidos pela Administração por despesas de obras, serviços ou fornecimentos, salvo se o atraso decorrer de culpa da Contratada;
- 11.3.** A extinção/cancelamento da contratação, devidamente motivada nos autos, será precedida de procedimento administrativo, assegurado o contraditório e a ampla defesa.
- 11.3.1.** A extinção/cancelamento da contratação por ato unilateral ou consensual deverá ser precedida de autorização escrita e fundamentada da autoridade competente.
- 11.3.2.** Quando a rescisão ocorrer sem que haja culpa da Contratada, será esta ressarcida dos prejuízos regularmente comprovados que houver sofrido, tendo ainda direito aos pagamentos devidos pela execução da contratação, até a data da extinção/cancelamento.
- 11.4.** A extinção/cancelamento da contratação por culpa da Contratada acarretará a retenção de valores eventualmente devidos pela Contratante, na hipótese de serem devidas multas e indenizações, bem como eventuais prejuízos causados ao Contratante.
- 11.5.** A comunicação da extinção/cancelamento da contratação à Contratada será feita pelo Agente de Contratações, por meio eletrônico, e o ato de extinção/cancelamento será publicado no Diário Oficial Eletrônico do Município, juntando-se comprovante no processo que deu origem à contratação.



- 11.6. A solicitação da Contratada para a extinção/cancelamento da contratação deverá ser formulada, devidamente fundamentada, mediante instrumento hábil protocolado.
- 11.7. Na hipótese de não comprovação das razões da solicitação de extinção/cancelamento da contratação, caberá a aplicação das sanções previstas na **alínea "e" do subitem 13.4 deste instrumento**, sem prejuízo da aplicação de outras penalidades.
- 11.8. A extinção/cancelamento da contratação será regulada, subsidiariamente, pelas disposições da Lei nº 8.666/1993 e de seu regulamento municipal.

## 12. CLÁUSULA DÉCIMA SEGUNDA - DO RECEBIMENTO DO OBJETO DA CONTRATAÇÃO

- 12.1. Quando a entrega do produto for realizada/prestação do serviço for concluída, caberá à CONTRATADA apresentar comunicação escrita, informando o fato ao fiscal da contratação, o qual verificará o produto/serviço e confeccionará um **termo de recebimento provisório**, identificando o produto/serviço, cuja finalidade é apenas para atestar que a Contratada o entregou/prestou na data estipulada na solicitação, fornecendo uma cópia do documento à CONTRATADA.
- 12.1.1. Em havendo fornecimento/prestação do objeto em diversas unidades diferentes da lotação do fiscal da contratação, poderá ser designado outros servidores para a realização do recebimento provisório do objeto.
- 12.1.2. **Juntamente com o fornecimento/prestação, ou no prazo estabelecido em cronograma acordado entre as partes**, a CONTRATADA deverá apresentar a nota fiscal correspondente, nos termos definidos pelo Departamento de Compras do Município.
- 12.2. Após o **recebimento provisório**, o Contratante, por meio do fiscal da contratação ou por comissão de recebimento, formada por três servidores efetivos, realizará, no prazo de até 15 (quinze) dias, a **liquidação da despesa**, isto é, a verificação da compatibilidade do objeto da contratação com as especificações do termo de referência e da solicitação confeccionada pelo órgão interessado, **para fins de recebimento definitivo**.
- 12.2.1. As solicitações mencionadas no termo de referência deverão ser carimbadas e assinadas pela fiscalização, **para fins de recebimento definitivo do objeto da contratação**, as quais serão armazenados em arquivo próprio do Controle Interno ou do Departamento de Compras do Município ou da própria Secretaria solicitante, preferencialmente em meio digital.
- 12.3. A fiscalização realizará inspeção minuciosa do objeto da contratação, por meio de servidor(es) público(s) competente, acompanhado(s) do(s) profissional(is) encarregado(s) pela solicitação da contratação, com a finalidade de verificar a adequação do objeto, bem como constatar e relacionar a quantidade a que vier ser recusada.
- 12.4. A CONTRATADA fica obrigada a substituir, às suas expensas, no todo ou em parte, o objeto da contratação em que se verificarem vícios, defeitos ou incorreções resultantes da sua qualidade, quantidade ou aparência, cabendo à fiscalização não atestar o recebimento até que sejam sanadas todas as eventuais pendências que possam vir a ser apontadas.
- 12.5. No caso de rejeição do objeto da contratação, a Contratada deverá providenciar a imediata troca por outro produto/refazimento do serviço sem vício ou defeito, de acordo com o termo de referência e a solicitação do órgão interessado, dentro do prazo de **24 (vinte e quatro) horas, contado da notificação enviada pelo Município**, sob pena de



aplicação das sanções previstas neste instrumento, ficando sob sua responsabilidade todos os custos da operação de troca/refazimento do serviço.

- 12.6.** Após tal inspeção e eventuais regularizações de pendências, será lavrado Termo de Recebimento Definitivo, em 02 (duas) vias de igual teor e forma, ambas assinadas pela fiscalização, relatando as eventuais pendências verificadas e o produto substituído/serviço refeito, para posterior emissão de Nota fiscal, disponibilizando uma das vias para a empresa contratada.
- 12.7.** Na hipótese de o termo de recebimento definitivo não ser elaborado tempestivamente, reputar-se-á como realizado, consumando-se o recebimento definitivo no dia do esgotamento do prazo, desde que o fato seja comunicado à Contratante 5 (cinco) dias anteriores à exaustão do prazo **e desde que seja encaminhada pela CONTRATADA a respectiva nota fiscal ao Departamento de Compras do Município.**
- 12.8.** O recebimento definitivo do objeto da contratação não exige a CONTRATADA, em qualquer época, das garantias concedidas e das responsabilidades assumidas nesta contratação e por força das disposições legais em vigor (Lei nº 10.406/2002 e Código de Defesa do Consumidor).
- 12.9.** A notificação a que se refere o subitem 12.5 poderá ser encaminhada via e-mail para a CONTRATADA.
- 12.10.** A ausência de confecção do termo de recebimento provisório ou definitivo nos termos deste instrumento ensejará a responsabilização administrativa dos agentes públicos que se omitirem.
- 12.11.** As notas fiscais referentes ao objeto da contratação recebido de forma parcial ao solicitado, na forma descrita no termo de referência, somente serão enviadas para liquidação e posterior pagamento a partir do momento em que for entregue o restante.

### **13. CLÁUSULA DÉCIMA TERCEIRA - DAS INFRAÇÕES E DAS SANÇÕES ADMINISTRATIVAS**

**13.1.** As infrações administrativas estão previstas no Edital e no Termo de Referência.

### **14. CLÁUSULA DÉCIMA QUARTA - MEDIDAS ACAUTELADORAS**

**14.1.** Consoante o artigo 45 da Lei nº 9.784/1999, a Administração Pública poderá motivadamente adotar providências acauteladoras, inclusive retendo o pagamento, como forma de prevenir a ocorrência de dano de difícil ou impossível reparação.

### **15. CLÁUSULA DÉCIMA QUINTA - DOS CASOS OMISSOS**

- 15.1.** Os casos omissos ou situações não explicitadas nas cláusulas deste instrumento, ou no instrumento convocatório, se cabível, serão decididos pelo CONTRATANTE, segundo as disposições contidas na Lei nº 8.078/1990 - Código de Defesa do Consumidor, na Lei nº 8.666/1993, na Lei nº 9.784/1999, bem como nos demais regulamentos e normas administrativas federais e municipais que fazem parte integrante deste documento, independentemente de suas transcrições.
- 15.2.** O fornecimento/prestação previsto neste instrumento regular-se-á pelas cláusulas aqui previstas e pelos preceitos de direito público, aplicando-lhes, supletivamente, os princípios da teoria geral dos contratos e as disposições de direito privado, na forma da Lei nº 8.666/1993.





## **16. CLÁUSULA DÉCIMA SEXTA - DA HABILITAÇÃO**

**16.1.** A Contratada fica obrigada a manter, durante toda a vigência da contratação, em compatibilidade com as obrigações assumidas, todas as seguintes condições de habilitação e qualificação:

- a) jurídica;
- b) fiscal e trabalhista.

## **17. CLÁUSULA DÉCIMA SÉTIMA - DA RESPONSABILIDADE DA CONTRATADA**

**17.1.** A Contratada é responsável pelos danos causados à Administração ou a terceiros, decorrentes desta contratação, nos termos do Código de Defesa do Consumidor.

**17.1.1.** Se por qualquer motivo a Administração municipal vier a ser demandada em juízo por terceiros, em razão do fornecimento do produto/prestação do serviço ora contratado, o Município irá se utilizar do instituto da denúncia da lide, oportunidade em que a Contratada irá se responsabilizar exclusivamente por eventuais indenizações estabelecidas pelo Poder Judiciário, mesmo que em desfavor do Município, isentando este de qualquer responsabilidade.

**17.2.** O recebimento provisório ou definitivo do objeto não exclui a responsabilidade da Contratada pelos prejuízos resultantes do fornecimento dos produtos/prestação dos serviços.

**17.3.** Incumbe à Contratada o ônus da prova da regularidade dos produtos/serviços.

## **18. CLÁUSULA DÉCIMA OITAVA - DO ACOMPANHAMENTO DOS PREÇOS**

**18.1.** O Órgão Gerenciador realizará publicação trimestral dos preços registrados no Diário Oficial do Município.

**18.2.** Os preços registrados serão confrontados periodicamente, verificando a compatibilidade com os praticados no mercado e assim controlados pela Administração.

**18.2.1.** A Administração Municipal, no caso de comprovação dos preços registrados serem maiores que os vigentes no mercado, convocará o(s) signatário(s) da Ata de Registro de Preços para promover a renegociação dos preços de forma a torná-los compatíveis com os de mercado.

**18.2.2.** Em caso de recusa do(s) signatário(s) da Ata em aceitar a renegociação, o Município procederá a aquisição do(s) item(ns) por outros meios, respeitando o disposto na legislação e o Decreto Municipal nº 4.118/2007.

## **19. CLÁUSULA DÉCIMA NONA - DA FRAUDE E ANTICORRUPÇÃO**

**19.1.** Em atendimento a Lei Federal nº 12.846 de 01/058/2013, os licitantes devem observar e o contratado devem observar e fazer observar, por seus fornecedores e subcontratados, se admitida subcontratação, o mais alto padrão de ética durante todo o processo de licitação, de contratação e de execução do objeto contratual.

Para os propósitos desta cláusula, definem-se as seguintes práticas:

f) "Prática Corrupta": Oferecer, dar, receber ou solicitar, direta ou indiretamente, qualquer vantagem com o objetivo de influenciar a ação de servidor público no processo de licitação ou na execução de contrato;

g) "Prática Fraudulenta": A falsificação ou omissão dos fatos, com o objetivo de influenciar o processo de licitação ou de execução de contrato;



h) "Prática Colusiva": Esquematizar ou estabelecer um acordo entre dois ou mais licitantes, com ou sem o conhecimento de representante ou prepostos do órgão licitador, visando estabelecer preços em níveis artificiais e não competitivos;

i) "Prática Coercitiva": Causar dano ou ameaçar causar dano, direta ou indiretamente, as pessoas ou sua propriedade, visando influenciar sua participação em um processo licitatório ou afetar a execução do contrato;

a) "Prática Obstrutiva": (i) destruir, falsificar, alterar ou ocultar provas em inspeções ou fazer declarações falsas ao representantes do organismo financeiro multilateral, com objetivo de impedir materialmente a apuração de alegações de prática prevista na clausula III, deste edital (ii) atos cuja intenção seja impedir materialmente o

19.2. Na hipótese de financiamento, parcial ou integral, por organismo financeiro multilateral, mediante adiantamento ou reembolso, este organismo imporá sanção sobre um empresa ou pessoa física, inclusive declarando-a inelegível, indefinidamente ou por prazo indeterminado, para a outorga de contratos financiados pelo organismo se, em qualquer momento, constatar o envolvimento da empresa diretamente ou por meio de um agente, em práticas corruptas, fraudulentas, colusivas, coercitivas ou obstrutivas ao participar da licitação ou da execução de um contrato financiado pelo organismo.

19.3. Considerando os propósitos das clausulas acima, o licitante vencedor como condição para contratação deverá concordar e autorizar que, na hipótese do contrato vir a ser financiado, em parte ou integralmente, por organismo financeiro multilateral, mediante adiantamento ou reembolso, permitirá que o organismo financeiro e/ou pessoas por ele formalmente indicados, possam inspecionar o local de execução do contrato e todos os documento, contas e registro relacionadas a licitação e execução do

## 20. CLÁUSULA VIGÉSIMA - DA PUBLICAÇÃO

20.1. A publicação resumida deste instrumento no Diário Oficial do Município será providenciada pelo Contratante e a íntegra dos documentos da contratação será divulgada no Portal de Transparência do Município.

## 21. CLÁUSULA VIGÉSIMA PRIMEIRA - DO FORO E DAS DISPOSIÇÕES FINAIS

21.1. As questões decorrentes do presente instrumento que não puderem ser dirimidas administrativamente, serão processadas e julgadas na Justiça Estadual, na Comarca de Capanema-PR.

21.2. A execução da contratação, bem como os casos nele omissos, regular-se-ão pelas cláusulas contratuais e pelos preceitos de direito público, aplicando-lhes, supletivamente, os princípios da teoria geral dos contratos e as disposições de direito privado, na forma do art. 54, da Lei nº 8.666/1993, combinado com o inciso XII, do art. 55, do mesmo diploma legal.

21.3. Faz parte integrante deste instrumento, aplicando-lhe todos os seus dispositivos, o edital do **Pregão Eletrônico nº xx/2022**, o seu respectivo Termo de referência, e a proposta definitiva de preços da contratada.

E assim, foi lavrado o presente instrumento, que vai assinado pelo Excelentíssimo Prefeito Municipal, o Senhor Américo Bellé, e pelo(a) **Sr.(a)** -----, representante da Contratada.

Capanema, Cidade da Rodovia Ecológica – Estrada Parque Caminho do Colono, ao(s) DD dia(s) do mês de (mês por extenso) de AAAA..



# Município de Capanema - PR 000353

**AMÉRICO BELLÉ**

*Prefeito Municipal*

XXXXXXXX

Representante Legal da Contratada

XXXXXXXX

000354



# Município de Capanema - PR

## ANEXO VI – (MINUTA DO CONTRATO Nº XX/2022)

**CONTRATO DE FORNECIMENTO/ PRESTAÇÃO DE SERVIÇO QUE ENTRE SI CELEBRAM O MUNICÍPIO DE CAPANEMA E A EMPRESA XXXX, PROVENIENTE DA LICITAÇÃO PREGÃO ELETRÔNICO Nº XX.**

Pelo presente de Contrato de Fornecimento/Prestação de Serviço, sem vínculo empregatício, de um lado o **MUNICÍPIO DE CAPANEMA**, com sede na Avenida Pedro Viriato Parigot de Souza, 1080, Estado do Paraná, inscrito no CNPJ sob o nº **75.792.760/0001-60**, a seguir denominado **CONTRATANTE**, neste ato representado pelo Prefeito Municipal. De outro lado **XXXXXXXXXXXXXXXXXXXXXXX**, CNPJ **XXXXXXXXXXXXXXX**, com sede na RUA **XXXXXXXXXXXXXXX**- CEP: **XXXXXXXXXX** - BAIRRO: **XXXXXXXX**, **MUNICÍPIO DE XXXXXXXXXXXXXXXXXXXXX**, nesse ato representada pelo(a) Sr(a). **XXXXXXXXXXXXXXXXXXXXXXX**, CPF Nº **XXXXXXXXXXXXXXX**, a seguir denominada **CONTRATADA**, vêm firmar o presente instrumento nos termos da Lei nº 8.666/1993, com base no Processo de Licitação Pregão Eletrônico nº **XX/2022**, cuja documentação integra este instrumento, mediante as cláusulas e condições a seguir estipuladas:

### 2. CLÁUSULA PRIMEIRA - DA DESCRIÇÃO DO OBJETO

#### 1.1. XX

Lote	Item	Código do produto/serviço	Descrição do produto/serviço	Marca do produto	Unidade de medida	Quantidade	Preço unitário	Preço total

### 2. CLÁUSULA SEGUNDA - DO REGIME DE FORNECIMENTO/PRESTAÇÃO DOS SERVIÇOS

- 2.1. O objeto desta contratação deve ser fornecido/prestado pela Contratada respeitando-se o disposto no termo de referência, no instrumento convocatório, se cabível, na proposta e de acordo com as normas técnicas aplicáveis.
- 2.2. A execução do objeto da contratação deverá ser precedida de expedição de ordem de serviço ou requisição de compra por parte da Secretaria interessada.

### 3. CLÁUSULA TERCEIRA - PRAZO DE VIGÊNCIA DA CONTRATAÇÃO

- 3.1. O prazo de vigência da presente contratação será de X (**xxxx**) **meses**, a partir da data da assinatura deste instrumento.
- 3.2. O prazo de vigência previsto no item acima terá início na data de **XX/XX/XXXX** e encerramento em **XX/XX/XXXX**.



3.2. O prazo para a entrega do produto/execução dos serviços está descrito no termo de referência.

4. CLÁUSULA QUARTA - DO VALOR DA CONTRATAÇÃO

4.1. O valor total da contratação é de R\$ XXXXX (XXXXXXX reais).

4.2. O valor mensal a ser pago à Contratada, se aplicável, é de R\$ XXXXX (XXXXXXX reais).

4.3. No valor acima estão incluídas todas as despesas ordinárias diretas e indiretas decorrentes da execução contratual, inclusive tributos e/ou impostos, encargos sociais, trabalhistas, previdenciários, fiscais e comerciais incidentes, taxa de administração, materiais de consumo, despesas com deslocamento, hospedagem e alimentação, seguro e outros necessários ao cumprimento integral do objeto contratado.

5. CLÁUSULA TERCEIRA - DAS OBRIGAÇÕES DA CONTRATADA.

5.1. A Contratada obriga-se a:

- a) entregar o objeto/prestar os serviços em perfeitas condições no tempo, lugar e forma estabelecidos previamente pela Administração Municipal, nos termos da cláusula segunda deste instrumento;
- b) manter-se, durante toda a execução da contratação em compatibilidade com as obrigações assumidas, todas as condições de habilitação e qualificação exigidas;
- c) cumprir, impreterivelmente, todos os prazos e condições exigidas e observar a data, horários e local de entrega do objeto/prestação de serviços previamente agendado pela Administração Municipal;
- d) encaminhar à Administração Municipal a Nota Fiscal/Fatura correspondendo ao valor do bem adquirido/serviço prestado, no momento da entrega do objeto ou no prazo máximo de **2 (dois) dias** após a entrega ou prestação dos serviços;
- e) Atender prontamente a quaisquer exigências da Administração, inerentes ao objeto do presente contrato;
- f) Comunicar à Administração, no prazo máximo de **24 (vinte e quatro) horas** que antecede a data da entrega do objeto/prestação dos serviços, os motivos que impossibilitem o cumprimento do prazo previsto, com a devida comprovação;
- g) Não transferir a terceiros, por qualquer forma, nem mesmo parcialmente, as obrigações assumidas, nem subcontratar qualquer das prestações a que está obrigada;
- h) Responsabilizar-se pelas despesas dos tributos, encargos trabalhistas, previdenciários, fiscais, comerciais, taxas, fretes, seguros, deslocamento de pessoal, prestação de garantia e quaisquer outras que incidam ou venham a incidir na entrega dos objetos/execução dos serviços;
- i) no caso de prestação de serviços, substituir o profissional que não esteja desempenhando a sua função de maneira eficiente, a pedido da Administração.
- j) Caso haja necessidade, fica sob responsabilidade da Contratada os ônus com transporte, locomoção, alimentação, hospedagem, entre outros, de seus funcionários e veículos, para o fornecimento do objeto/prestação de serviços.

5.2. A Contratada será responsabilizada pelo descumprimento das normas legais e infralegais na execução desta Contratação.

5.2.1. O Contratada é responsável pelos danos causados à Administração ou a terceiros, decorrentes de sua culpa ou dolo na execução desta contratação.



5.2.2. O recebimento provisório ou definitivo do objeto não exclui a responsabilidade do Contratada pelos prejuízos resultantes da incorreta execução desta contratação.

5.2.3. A Contratada responsabiliza-se pelos vícios e danos decorrentes do serviço/fornecimento, de acordo com os artigos 12, 13, 18 e 26, do CDC.

## 6. CLÁUSULA QUARTA - DAS OBRIGAÇÕES DA CONTRATANTE

6.1. A CONTRATANTE obriga-se a:

- a) Receber provisoriamente o objeto desta contratação, por meio do fiscal de contratação;
- b) Verificar minuciosamente, no prazo fixado, a conformidade dos serviços recebidos provisoriamente com as especificações constantes no processo, para fins de aceitação e recebimento definitivos;
- c) Acompanhar e fiscalizar o cumprimento das obrigações da CONTRATADA, por meio de servidor especialmente designado;
- d) Efetuar o pagamento no prazo previsto.

## 7. CLÁUSULA SÉTIMA - DO PAGAMENTO

7.1. Em se tratando de fornecimento de produto/prestação de serviço de forma única, o pagamento será efetuado, em parcela única, no prazo máximo de 15 (quinze) dias **contados do recebimento definitivo** do objeto desta contratação.

7.2. Em se tratando de fornecimento de produto/prestação de serviço de forma parcelada, o pagamento será efetuado, de forma parcelada, no prazo máximo de 15 (quinze) dias **contados do recebimento definitivo** do objeto desta contratação.

7.3. Em se tratando de fornecimento de produto/prestação de serviço de forma contínua, o pagamento será efetuado através de transferência eletrônica para a conta bancária da Contratada, mensalmente, **até o 15º (décimo quinto) dia útil do mês** subsequente à entrega dos produtos, desde que a Contratada encaminhe a **nota fiscal e a documentação para liquidação de despesa até o 1º (primeiro) dia útil de cada mês.**

7.3.1. O pagamento somente será efetuado após o recebimento definitivo dos produtos/serviços no mês anterior, por meio de termo firmado pelo fiscal da contratação/comissão de recebimento indicado no termo de referência, indicando a regularidade da contratação e a qualidade dos produtos/serviços, o qual será emitido **até o 5º (quinto) dia útil de cada mês.**

7.4. O pagamento será efetuado por meio de Ordem Bancária de Crédito, mediante depósito em conta corrente, na agência e estabelecimento bancário indicado pela Contratada, ou por meio do **sistema de pagamento PIX**, ou por outro meio previsto na legislação.

7.5. É vedada expressamente a realização de cobrança de forma diversa da estipulada neste instrumento, em especial a cobrança bancária, mediante boleto ou mesmo o protesto de título, sob pena de aplicação das sanções administrativas cabíveis e indenização pelos danos decorrentes.

7.6. O pagamento será precedido de consulta ao SICAF, para comprovação de cumprimento dos requisitos de habilitação estabelecidos neste Edital.

7.6.1. Na hipótese de irregularidade no registro no SICAF, a Contratada deverá regularizar a sua situação perante o cadastro no prazo de até 10 (dez) dias, sob pena de aplicação das penalidades previstas no edital e seus anexos e rescisão do contrato.

7.7. Havendo erro na apresentação da Nota Fiscal/Fatura ou dos documentos pertinentes à contratação, ou, ainda, circunstância que impeça a liquidação da despesa, o pagamento



ficará pendente até que a Contratada providencie as medidas saneadoras. Nesta hipótese, o prazo para pagamento iniciar-se-á após a regularização da situação, não acarretando qualquer ônus para o Contratante.

- 7.7.1.** Quaisquer erros ou emissão ocorrido na documentação fiscal será motivo de correção por parte da adjudicatária e haverá, em decorrência, suspensão do prazo de pagamento, até que o problema seja definitivamente sanado.
- 7.7.2.** Será considerada como data do pagamento o dia em que constar como emitida a ordem bancária para pagamento.
- 7.8. A Administração somente efetuará o pagamento após a ocorrência das seguintes hipóteses, sendo facultada a adoção de apenas uma delas:**
- 7.8.1. Mediante a comprovação da quitação dos tributos referentes ao fornecimento ou à prestação dos serviços; ou**
- 7.8.2. O Contratante poderá realizar a retenção de valores devidos a título de tributos incidentes decorrentes da contratação, bem como de créditos tributários inscritos em dívida ativa em nome da Contratada, não impugnados.**
- 7.9.** A Contratada regularmente optante pelo Simples Nacional, nos termos da Lei Complementar nº 123/2006, não sofrerá a retenção tributária quanto aos impostos e contribuições abrangidos por aquele regime. No entanto, o pagamento ficará condicionado à apresentação de comprovação por meio de documento oficial de que faz jus ao tratamento tributário favorecido previsto na referida Lei Complementar.
- 7.10.** A Administração deduzirá do montante a ser pago os valores correspondentes às multas e/ou indenizações devidas pela Contratada.
- 7.10.1.** O desconto de qualquer valor no pagamento devido à Contratada será precedido de processo administrativo em que será garantido à empresa o contraditório e a ampla defesa, com os recursos e meios que lhes são inerentes.
- 7.11.** É vedado à Contratada transferir a terceiros os direitos ou créditos decorrentes do contrato.
- 7.12.** O CONTRATANTE não se responsabilizará por qualquer despesa que venha a ser efetuada pela CONTRATADA, que porventura não tenha sido prevista no processo de contratação.
- 7.13.** Nos casos de eventuais atrasos de pagamento, desde que a Contratada não tenha concorrido de alguma forma para tanto, o valor devido deverá ser acrescido de encargos moratórios proporcionais aos dias de atraso, apurados desde a data limite prevista para o pagamento até a data do efetivo pagamento, utilizando-se o IPCA como índice de correção monetária, aplicando-se a seguinte fórmula:

$$EM = I \times N \times VP$$

**EM** = Encargos Moratórios a serem acrescidos ao valor originariamente devido.

**I** = Índice de atualização financeira, calculado segundo a fórmula:

$$I = \frac{(6 / 100)}{365}$$

**N** = Número de dias entre a data limite prevista para o pagamento e a data do efetivo pagamento.

**VP** = Valor da Parcela em atraso.

## **8. CLÁUSULA SÉTIMA - DA DOTAÇÃO ORÇAMENTÁRIA**

# Município de Capanema - PR



- 8.1. As despesas decorrentes da presente contratação correrão à conta de recursos específicos consignados no Orçamento Geral do Município deste exercício, na dotação abaixo discriminada:

Dotações					
Exercício da despesa	Conta da despesa	Funcional programática	Fonte de recurso	Natureza da despesa	Grupo da fonte
2022	390	05.001.04.122.0402.2023	0	3.3.90.30.16.00	Do Exercício
2022	830	07.001.12.361.1201.2102	0	3.3.90.30.16.00	Do Exercício
2022	840	07.001.12.361.1201.2102	103	3.3.90.30.16.00	Do Exercício
2022	850	07.001.12.361.1201.2102	104	3.3.90.30.16.00	Do Exercício
2022	1230	07.001.12.365.1202.2118	103	3.3.90.30.16.00	Do Exercício
2022	1530	07.002.27.812.2701.2272	0	3.3.90.30.16.00	Do Exercício
2022	1760	08.001.26.782.2601.2262	0	3.3.90.30.16.00	Do Exercício
2022	1770	08.001.26.782.2601.2262	511	3.3.90.30.16.00	Do Exercício
2022	1811	08.001.26.782.2601.2262	33	3.3.90.30.16.00	De Exercícios Anteriores
2022	1950	08.002.15.182.1501.2156	0	3.3.90.30.16.00	Do Exercício
2022	2040	08.002.15.452.1501.2154	0	3.3.90.30.16.00	Do Exercício
2022	2263	09.001.10.301.1001.2472	4494	3.3.90.30.16.00	De Exercícios Anteriores
2022	2263	09.001.10.301.1001.2472	4494	3.3.90.30.16.00	Do Exercício
2022	2269	09.001.10.301.1001.2476	4494	3.3.90.30.16.00	De Exercícios Anteriores
2022	2360	09.001.10.301.1001.2081	0	3.3.90.30.16.00	Do Exercício
2022	2370	09.001.10.301.1001.2081	303	3.3.90.30.16.00	Do Exercício
2022	2710	09.001.10.301.1001.2400	2494	3.3.90.30.16.00	De Exercícios Anteriores
2022	2710	09.001.10.301.1001.2400	2494	3.3.90.30.16.00	Do Exercício
2022	2880	09.001.10.302.1001.2353	3494	3.3.90.30.16.00	De Exercícios Anteriores
2022	2880	09.001.10.302.1001.2353	3494	3.3.90.30.16.00	Do Exercício
2022	2881	09.001.10.302.1001.2353	494	3.3.90.30.16.00	De Exercícios Anteriores
2022	3430	09.005.10.301.1001.2094	0	3.3.90.30.16.00	Do Exercício
2022	3530	10.001.20.606.2001.2210	0	3.3.90.30.16.00	Do Exercício
2022	3900	11.002.08.241.0801.2458	0	3.3.90.30.16.00	Do Exercício
2022	3980	11.002.08.241.0801.2467	0	3.3.90.30.16.00	Do Exercício
2022	4430	11.003.08.243.0802.6054	0	3.3.90.30.16.00	Do Exercício
2022	4800	11.005.08.244.0801.2043	0	3.3.90.30.16.00	Do Exercício
2022	4950	12.001.22.661.2201.2222	0	3.3.90.30.16.00	Do Exercício
2022	5160	13.001.04.121.0402.2022	0	3.3.90.30.16.00	Do Exercício

## 9. CLÁUSULA NONA - DA FISCALIZAÇÃO

- 9.1. A fiscalização do fornecimento/prestação dos serviços decorrentes da presente contratação será exercida pelo(a) servidor(a) indicado no termo de referência, a quem competirá dirimir as dúvidas que surgirem no curso da contratação e de tudo dará ciência à Administração.





- 9.2. A fiscalização de que trata esta cláusula não exclui nem reduz a responsabilidade da Contratada, inclusive perante terceiros, por qualquer irregularidade, ainda que resultante de imperfeições ou falhas técnicas, vícios, considerando, ainda, o risco do negócio.
- 9.3. O Fiscal anotará em registro próprio todas as ocorrências relacionadas com a execução da contratação, indicando dia, mês e ano, bem como o nome dos empregados eventualmente envolvidos, determinando o que for necessário à regularização das faltas ou defeitos observados e encaminhando os apontamentos à autoridade competente para as providências cabíveis.

**10. CLÁUSULA DÉCIMA - DAS ALTERAÇÕES E DO REAJUSTE**

- 10.1. Eventuais alterações das disposições desta contratação reger-se-ão pela disciplina da Lei nº 8.666/1993.
- 10.2. Em caso de prorrogação que ultrapasse o período de um ano, contado a partir do início de vigência deste instrumento, quando acordado pelas partes e nas hipóteses em que a Contratada não deu causa à prorrogação, respeitar-se-á o índice IPCA para a atualização dos valores constantes neste instrumento.

**11. CLÁUSULA DÉCIMA PRIMEIRA - DAS HIPÓTESES DE EXTINÇÃO/CANCELAMENTO DA CONTRATAÇÃO**

**11.1. Constituem motivo para a extinção/cancelamento da contratação:**

- a) O não cumprimento ou cumprimento irregular de cláusulas deste instrumento, especificações previstas no termo de referência, cronogramas ou prazos indicados no processo e na Lei de regência;
- b) desatendimento das determinações regulares emitidas pela autoridade designada para acompanhar e fiscalizar sua execução ou por autoridade superior;
- c) alteração social ou modificação da finalidade ou da estrutura da empresa que restrinja sua capacidade de concluir a contratação;
- d) decretação de falência ou de insolvência civil, dissolução da sociedade ou falecimento da Contratada;
- e) caso fortuito ou força maior, regularmente comprovados, impeditivos da execução da contratação;
- f) razões de interesse público, justificadas pela autoridade máxima do órgão ou da entidade contratante;
- g) não cumprimento das obrigações relativas à reserva de cargos prevista em lei, bem como em outras normas específicas, para pessoa com deficiência, para reabilitado da Previdência Social ou para aprendiz;
- h) a paralisação do fornecimento do produto/prestação de serviços, sem justa causa e prévia comunicação à Administração;
- i) a subcontratação parcial dos serviços, sem que haja prévia aquiescência da Administração;
- j) o cometimento reiterado de faltas na execução da contratação, anotadas pela fiscalização.

- 11.2. A contratada terá direito à extinção/cancelamento da contratação nas seguintes hipóteses:

# Município de Capanema - PR



- 000360
- a) supressão, por parte da Administração, do objeto da contratação que acarrete modificação do valor inicial do contrato além do limite permitido pela Lei nº 8.666/1993;
  - b) suspensão de execução da contratação, por ordem escrita da Administração, por prazo superior a 3 (três) meses;
  - c) repetidas suspensões que totalizem 90 (noventa) dias úteis, independentemente do pagamento obrigatório de indenização pelas sucessivas e contratualmente previstas desmobilizações e mobilizações e outras previstas;
  - d) atraso superior a 2 (dois) meses, contado da emissão da nota fiscal, dos pagamentos ou de parcelas de pagamentos devidos pela Administração por despesas de obras, serviços ou fornecimentos, salvo se o atraso decorrer de culpa da Contratada;
- 11.3. A extinção/cancelamento da contratação, devidamente motivada nos autos, será precedida de procedimento administrativo, assegurado o contraditório e a ampla defesa.
- 11.3.1. A extinção/cancelamento da contratação por ato unilateral ou consensual deverá ser precedida de autorização escrita e fundamentada da autoridade competente.
- 11.3.2. Quando a rescisão ocorrer sem que haja culpa da Contratada, será esta ressarcida dos prejuízos regularmente comprovados que houver sofrido, tendo ainda direito aos pagamentos devidos pela execução da contratação, até a data da extinção/cancelamento.
- 11.4. A extinção/cancelamento da contratação por culpa da Contratada acarretará a retenção de valores eventualmente devidos pela Contratante, na hipótese de serem devidas multas e indenizações, bem como eventuais prejuízos causados ao Contratante.
- 11.5. A comunicação da extinção/cancelamento da contratação à Contratada será feita pelo Agente de Contratações, por meio eletrônico, e o ato de extinção/cancelamento será publicado no Diário Oficial Eletrônico do Município, juntando-se comprovante no processo que deu origem à contratação.
- 11.6. A solicitação da Contratada para a extinção/cancelamento da contratação deverá ser formulada, devidamente fundamentada, mediante instrumento hábil protocolado.
- 11.7. Na hipótese de não comprovação das razões da solicitação de extinção/cancelamento da contratação, caberá a aplicação das sanções previstas na **alínea "e" do subitem 13.4 deste instrumento**, sem prejuízo da aplicação de outras penalidades.
- 11.8. A extinção/cancelamento da contratação será regulada, subsidiariamente, pelas disposições da Lei nº 8.666/1993 e de seu regulamento municipal.

## 12. CLÁUSULA DÉCIMA SEGUNDA - DO RECEBIMENTO DO OBJETO DA CONTRATAÇÃO

- 12.1. Quando a entrega do produto for realizada/prestação do serviço for concluída, caberá à CONTRATADA apresentar comunicação escrita, informando o fato ao fiscal da contratação, o qual verificará o produto/serviço e confeccionará um **termo de recebimento provisório**, identificando o produto/serviço, cuja finalidade é apenas para atestar que a Contratada o entregou/prestou na data estipulada na solicitação, fornecendo uma cópia do documento à CONTRATADA.
- 12.1.1. Em havendo fornecimento/prestação do objeto em diversas unidades diferentes da lotação do fiscal da contratação, poderá ser designado outros servidores para a realização do recebimento provisório do objeto.



- 12.1.2. Juntamente com o fornecimento/prestação, ou no prazo estabelecido em cronograma acordado entre as partes,** a CONTRATADA deverá apresentar a nota fiscal correspondente, nos termos definidos pelo Departamento de Compras do Município.
- 12.2.** Após o **recebimento provisório**, o Contratante, por meio do fiscal da contratação ou por comissão de recebimento, formada por três servidores efetivos, realizará, no prazo de até 15 (quinze) dias, a **liquidação da despesa**, isto é, a verificação da compatibilidade do objeto da contratação com as especificações do termo de referência e da solicitação confeccionada pelo órgão interessado, **para fins de recebimento definitivo**.
- 12.2.1.** As solicitações mencionadas no termo de referência deverão ser carimbadas e assinadas pela fiscalização, **para fins de recebimento definitivo do objeto da contratação**, as quais serão armazenados em arquivo próprio do Controle Interno ou do Departamento de Compras do Município ou da própria Secretaria solicitante, preferencialmente em meio digital.
- 12.3.** A fiscalização realizará inspeção minuciosa do objeto da contratação, por meio de servidor(es) público(s) competente, acompanhado(s) do(s) profissional(is) encarregado(s) pela solicitação da contratação, com a finalidade de verificar a adequação do objeto, bem como constatar e relacionar a quantidade a que vier ser recusada.
- 12.4.** A CONTRATADA fica obrigada a substituir, às suas expensas, no todo ou em parte, o objeto da contratação em que se verificarem vícios, defeitos ou incorreções resultantes da sua qualidade, quantidade ou aparência, cabendo à fiscalização não atestar o recebimento até que sejam sanadas todas as eventuais pendências que possam vir a ser apontadas.
- 12.5.** No caso de rejeição do objeto da contratação, a Contratada deverá providenciar a imediata troca por outro produto/refazimento do serviço sem vício ou defeito, de acordo com o termo de referência e a solicitação do órgão interessado, dentro do prazo de **24 (vinte e quatro) horas, contado da notificação enviada pelo Município**, sob pena de aplicação das sanções previstas neste instrumento, ficando sob sua responsabilidade todos os custos da operação de troca/refazimento do serviço.
- 12.6.** Após tal inspeção e eventuais regularizações de pendências, será lavrado Termo de Recebimento Definitivo, em 02 (duas) vias de igual teor e forma, ambas assinadas pela fiscalização, relatando as eventuais pendências verificadas e o produto substituído/serviço refeito, para posterior emissão de Nota fiscal, disponibilizando uma das vias para a empresa contratada.
- 12.7.** Na hipótese de o termo de recebimento definitivo não ser elaborado tempestivamente, reputar-se-á como realizado, consumando-se o recebimento definitivo no dia do esgotamento do prazo, desde que o fato seja comunicado à Contratante 5 (cinco) dias anteriores à exaustão do prazo **e desde que seja encaminhada pela CONTRATADA a respectiva nota fiscal ao Departamento de Compras do Município**.
- 12.8.** O recebimento definitivo do objeto da contratação não exige a CONTRATADA, em qualquer época, das garantias concedidas e das responsabilidades assumidas nesta contratação e por força das disposições legais em vigor (Lei nº 10.406/2002 e Código de Defesa do Consumidor).
- 12.9.** A notificação a que se refere o subitem 12.5 poderá ser encaminhada via e-mail para a CONTRATADA.

35000  
000362



# Município de Capanema - PR

12.10. A ausência de confecção do termo de recebimento provisório ou definitivo nos termos deste instrumento ensejará a responsabilização administrativa dos agentes públicos que se omitirem.

12.11. As notas fiscais referentes ao objeto da contratação recebido de forma parcial ao solicitado, na forma descrita no termo de referência, somente serão enviadas para liquidação e posterior pagamento a partir do momento em que for entregue o restante.

## 13. CLÁUSULA DÉCIMA TERCEIRA - DAS INFRAÇÕES E DAS SANÇÕES ADMINISTRATIVAS

13.1. As infrações administrativas estão previstas no Edital e no Termo de Referência.

## 14. CLÁUSULA DÉCIMA QUARTA - MEDIDAS ACAUTELADORAS

14.1. Consoante o artigo 45 da Lei nº 9.784/1999, a Administração Pública poderá motivadamente adotar providências acauteladoras, inclusive retendo o pagamento, como forma de prevenir a ocorrência de dano de difícil ou impossível reparação.

## 15. CLÁUSULA DÉCIMA QUINTA - DOS CASOS OMISSOS

15.1. Os casos omissos ou situações não explicitadas nas cláusulas deste instrumento, ou no instrumento convocatório, se cabível, serão decididos pelo CONTRATANTE, segundo as disposições contidas na Lei nº 8.078/1990 - Código de Defesa do Consumidor, na Lei nº 8.666/1993, na Lei nº 9.784/1999, bem como nos demais regulamentos e normas administrativas federais e municipais que fazem parte integrante deste documento, independentemente de suas transcrições.

15.2. O fornecimento/prestação previsto neste instrumento regular-se-á pelas cláusulas aqui previstas e pelos preceitos de direito público, aplicando-lhes, supletivamente, os princípios da teoria geral dos contratos e as disposições de direito privado, na forma da Lei nº 8.666/1993.

## 16. CLÁUSULA DÉCIMA SEXTA - DA HABILITAÇÃO

16.1. A Contratada fica obriga a manter, durante toda a vigência da contratação, em compatibilidade com as obrigações assumidas, todas as seguintes condições de habilitação e qualificação:

- a) jurídica;
- b) fiscal e trabalhista.

## 17. CLÁUSULA DÉCIMA SÉTIMA - DA RESPONSABILIDADE DA CONTRATADA

17.1. A Contratada é responsável pelos danos causados à Administração ou a terceiros, decorrentes desta contratação, nos termos do Código de Defesa do Consumidor.

17.1.1. Se por qualquer motivo a Administração municipal vier a ser demandada em juízo por terceiros, em razão do fornecimento do produto/prestação do serviço ora contratado, o Município irá se utilizar do instituto da denúncia da lide, oportunidade em que a Contratada irá se responsabilizar exclusivamente por eventuais indenizações estabelecidas pelo Poder Judiciário, mesmo que em desfavor do Município, isentando este de qualquer responsabilidade.



**17.2.** O recebimento provisório ou definitivo do objeto não exclui a responsabilidade da Contratada pelos prejuízos resultantes do fornecimento dos produtos/prestação dos serviços.

**17.3.** Incumbe à Contratada o ônus da prova da regularidade dos produtos/serviços.

## **18. CLÁUSULA DÉCIMA OITAVA - DA FRAUDE E ANTICORRUPÇÃO**

**18.1.** Em atendimento a Lei Federal nº 12.846 de 01/058/2013, os licitantes devem observar e o contratado devem observar e fazer observar, por seus fornecedores e subcontratados, se admitida subcontratação, o mais alto padrão de ética durante todo o processo de licitação, de contratação e de execução do objeto contratual.

Para os propósitos desta cláusula, definem-se as seguintes práticas:

j) "Prática Corrupta": Oferecer, dar, receber ou solicitar, direta ou indiretamente, qualquer vantagem com o objetivo de influenciar a ação de servidor público no processo de licitação ou na execução de contrato;

k) "Prática Fraudulenta": A falsificação ou omissão dos fatos, com o objetivo de influenciar o processo de licitação ou de execução de contrato;

l) "Prática Colusiva": Esquematizar ou estabelecer um acordo entre dois ou mais licitantes, com ou sem o conhecimento de representante ou prepostos do órgão licitador, visando estabelecer preços em níveis artificiais e não competitivos;

m) "Prática Coercitiva": Causar dano ou ameaçar causar dano, direta ou indiretamente, as pessoas ou sua propriedade, visando influenciar sua participação em um processo licitatório ou afetar a execução do contrato;

n) "Prática Obstrutiva": (i) destruir, falsificar, alterar ou ocultar provas em inspeções ou fazer declarações falsas ao representantes do organismo financeiro multilateral, com objetivo de impedir materialmente a apuração de alegações de prática prevista na cláusula III, deste edital (ii) atos cuja intenção seja impedir materialmente o exercício do direito de o organismo financeiro multilateral promover inspeção.

**18.2.** Na hipótese de financiamento, parcial ou integral, por organismo financeiro multilateral, mediante adiantamento ou reembolso, este organismo imporá sanção sobre um empresa ou pessoa física, inclusive declarando-a inelegível, indefinidamente ou por prazo indeterminado, para a outorga de contratos financiados pelo organismo se, em qualquer momento, constatar o envolvimento da empresa diretamente ou por meio de um agente, em práticas corruptas, fraudulentas, colusivas, coercitivas ou obstrutivas ao participar da licitação ou da execução de um contrato financiado pelo organismo.

**18.3.** Considerando os propósitos das cláusulas acima, o licitante vencedor como condição para contratação deverá concordar e autorizar que, na hipótese do contrato vir a ser financiado, em parte ou integralmente, por organismo financeiro multilateral, mediante adiantamento ou reembolso, permitirá que o organismo financeiro e/ou pessoas por ele formalmente indicados, possam inspecionar o local de execução do contrato e todos os documento, contas e registro relacionadas a licitação e execução do

## **19. CLÁUSULA DÉCIMA NONA - DA PUBLICAÇÃO**

**19.1.** A publicação resumida deste instrumento no Diário Oficial do Município será providenciada pelo Contratante e a íntegra dos documentos da contratação será divulgada no Portal de Transparência do Município.

## **20. CLÁUSULA VIGÉSIMA - DO FORO E DAS DISPOSIÇÕES FINAIS**

000364



# Município de Capanema - PR

- 20.1. As questões decorrentes do presente instrumento que não puderem ser dirimidas administrativamente, serão processadas e julgadas na Justiça Estadual, na Comarca de Capanema-PR.
- 20.2. A execução da contratação, bem como os casos nele omissos, regular-se-ão pelas cláusulas contratuais e pelos preceitos de direito público, aplicando-lhes, supletivamente, os princípios da teoria geral dos contratos e as disposições de direito privado, na forma do art. 54, da Lei nº 8.666/1993, combinado com o inciso XII, do art. 55, do mesmo diploma legal.
- 20.3. Faz parte integrante deste instrumento, aplicando-lhe todos os seus dispositivos, o edital do **Pregão Eletrônico nº xx/2022**, o seu respectivo Termo de referência, e a proposta definitiva de preços da contratada.

E assim, foi lavrado o presente instrumento, que vai assinado pelo Excelentíssimo Prefeito Municipal, o Senhor Américo Bellé, e pelo(a) **Sr.(a)** -----, representante da Contratada.

Capanema, Cidade da Rodovia Ecológica – Estrada Parque Caminho do Colono, ao(s) DD dia(s) do mês de (mês por extenso) de AAAA.

**AMÉRICO BELLÉ**  
*Prefeito Municipal*

XXXXXXX  
Representante Legal da Contratada  
XXXXXXX



## MANIFESTAÇÃO PRÉVIA

Previamente à emissão do parecer jurídico e o prosseguimento da contratação, faz-se necessária a complementação de informações no processo de contratação, conforme descrito a seguir.

### 1 - JUSTIFICATIVA PARA UTILIZAÇÃO DO CRITÉRIO DE PREÇO MÉDIO

O disposto no item IV do “Estudo Técnico Preliminar” e no item 4.5 do Termo de Referência indicam que fora utilizado o preço médio para atribuir o preço máximo da de cada objeto da contratação.

Nesse rumo, a regra é a utilização do melhor preço cotado, somente possibilitando a adoção do preço médio quando houver justificativa plausível para tanto.

Ademais, analisando-se o orçamento definitivo constante no processo, denota-se que não há a identificação das empresas ou órgãos públicos cujos preços foram utilizados para compor a orçamentação definitiva, o que impede concluir pela assertividade da orçamentação realizada.

### 2 - ITEM 1 DO TERMO DE REFERÊNCIA

Denota-se que os objetos pretendidos pela Administração Pública municipal serão direcionados para todas as secretarias e órgãos públicos municipais. Dessa forma, faz-se necessário identificar, no item 1, que todas as secretarias e órgãos municipais são interessados e se constituirão como órgãos participantes da ata de registro de preços.

### 3 - SUBITEM 4.3 DO TERMO DE REFERÊNCIA

Apesar de haver uma certa lógica na separação dos objetos da licitação em lotes, não há uma justificativa adequada a respeito. Dessa forma, em havendo eventuais impugnações, deve a Secretaria responsável pelo Termo de Referência justificar a separação dos itens em lotes, de forma pormenorizada.

### 4 - LOTES 23 E 24 DO TERMO DE REFERÊNCIA

Percebe-se que a separação dos lotes 23 e 24 é uma técnica utilizada para facilitar a realização do pregão, considerando se tratarem dos mesmos itens, devido a necessidade de se aplicar a cota reservada para MEs e EPPs.

É uma opção da Pregoeira proceder dessa forma, entretanto deve-se atentar para que haja justificativa a respeito, para que não haja dúvidas por parte dos licitantes.



000366

## Município de Capanema - PR

Procuradoria-Geral

Além disso, é imperiosa a retificação do lote 24, já que é um desdobramento do lote 23, devendo constar que se trata de um lote exclusivo de participação de MEs e EPPs.

### 5 - CONDIÇÕES DE AQUISIÇÃO E DE ENTREGA DOS PRODUTOS

Faz-se necessária a retificação da numeração do item e dos subitens.

### 6 - ORÇAMENTO DEFINITIVO

Denota-se do orçamento definitivo acostado aos autos a indicação dos preços das empresas 1, 2 e 3, sem a sua identificação, o que impede a averiguação adequada das informações ali contidas.

Com efeito, faz-se necessária a sua correção.

### 7 - SUBITEM 1.5 DO EDITAL

O subitem 1.5 do edital indica que a participação na licitação seria com cota reservada para ME/EPP. Todavia, denota-se da subdivisão dos lotes prevista no termo de referência que se trata de licitação com lotes cuja participação é exclusiva de MEs e EPPs, e de lote cuja participação é de ampla concorrência, devendo tais informações estarem contidas no referido subitem do edital.

Após eventuais correções e justificativas, voltem para parecer.

Município de Capanema, Estado do Paraná - **Cidade da Rodovia Ecológica - Estrada Parque Caminho do Colono**, aos 10 dias do mês de maio de 2022.

**Alvaro Skiba Júnior**  
Procurador Municipal  
OAB/PR 68.807